

Pearl[®]

CONCERT 2022
PERCUSSION
and MARCHING
PERCUSSION





INDEX

P.01 Introduction
イントロダクション

P.03 Concert Snare Drums
コンサートスネアドラム

P.11 Concert Toms
コンサートトム

P.13 Concert Bass Drums
コンサートバスドラム

P.19 Pearl Timpani
パールティンパニ

P.27 Adams Timpani
アダムスティンパニ

P.31 Adams Marimbas
アダムス・マリンバ

P.35 Adams Xylophones
アダムス・シロフォン

P.37 Adams Vibraphones
アダムス・ビブラフォン

P.38 Adams Glockenspiels, Endurance Field Frames
アダムス・グロッケンシュピール、フィールド・フレーム

P.39 Adams Orchestra Chimes
アダムス・オーケストラ・チャイム

P.43 malletSTATION, BopPad
マレットステーション、BopPad

P.45 Sabian Cymbals, Accessories
セイビアンシンバル、アクセサリ

P.55 Drum Sets & Hardware
ドラムセット&ハードウェア

P.63 Pearl Marching Percussion
パールマーチングパーカッション

P.73 Pearl Percussion
パールパーカッション

P.81 Gon Bops Percussion
ゴン・ポップスパーカッション

P.83 Remo & Pearl Heads
レモ&パールヘッド

P.87 Mallets & Sticks
マレット&スティック

P.100 和太鼓

P.101 Cases & Bags
ケース&バッグ

P.103 Replacement Parts
リプレースメントパーツ

P.106 Information
インフォメーション

Tradition of Excellence

すべては、理想の「音」のために。

パールドラムス&パーカッション

打楽器専門メーカーとして長きにわたり音楽シーンに寄り添い、幾多の名演を支え続けてきたパールの歩み。1946年の創業以来、常に時代のニーズを捉え数々の名品を生み出した歴史はまた、多くの演奏家に支えられた歴史でもあります。一流の音楽シーンで活躍する演奏家の高い感性にインスパイアされる生み出されるパールの音は常に新たなイマジネーションを演奏家に与え、いつまでも語り継がれる名演を生み出してゆきます。演奏家が追い求めるひとつの「音」に真摯に対峙し多くの困難に立ち向かい、答えを手繰り寄せたとき、そこに真に価値のある名品が誕生し、演奏に新たな可能性が広がります。すべては理想の「音」のために。弛まぬ研究と妥協なき技術開発、パールの持つ探究心と創造性のすべてを注ぎ結実する「音」こそが観衆を魅了し語り継がれるであろう未来の名演を生み出すのです。打楽器のトップブランドとして70年以上の歴史を刻むパールから送り出された数々の名品たちはこうして誕生し、今もなおシーンに受け継がれ、かけがえのないスタンダードとして時を経ても変わらぬ価値と存在感を放ち続けます。そしてこれからも、打楽器メーカーの誇りを胸に、パールは世界中の演奏家とともに新たなサウンドを追い求め続けます。

Pearl Concert Percussion and Marching Percussion 2022

モデル別 使用曲例 -2022-

今回、神奈川フィルハーモニー管弦楽団打楽器奏者の平尾信幸氏をアドバイザーに迎え、パールコンサート打楽器の主なモデルに対して、代表的な吹奏楽曲ならびにオーケストラ楽曲の対応リストを掲載しました。コンクールや様々な演奏会に向けて打楽器選びに迷った際などぜひ参考にさせていただき、

パールが誇るシェルテクノロジーは、革新し、進化を続ける。

パールドラムスのテクノロジーの原点は、シェルの成形にあります。材料を吟味し、品質管理、向上はもちろん、卓越した製法と、優れた設計が、世界最高峰レベルの優れた技術によって、完璧な真円をつくり出し、優れたサウンドを導くのです。

名器“カスタムクラシック”は驚異的な7.5mm厚のワンピースメイプルを、真円度が極めて高いシェル成形に実現し、いまなお絶大な支持を集めています。またブッキング材、メイプル材、パーチ材を組み合わせた極厚の20プライコンポジットシェルのフィルハーモニック“RF”は、スネアサイドへのレスポンススピードを最大限に引き出しています。そして徹底的にシェル鳴りを追求した5mm厚の極薄シェルを採用したフィルハーモニック“PURE”は、より自然でしなやかな胴鳴りを実現し、オーケストラや吹奏楽の中に溶けこんだサウンドが高い評価を得るなど、パールの高度なテクノロジーは、常に時代を見据え、サウンドと常に向き合うアーティストから絶大な支持を集めています。

アーティストとのリレーションシップと共に誕生するパールのシェルマテリアルは、トラディショナルなサウンドを踏まえ、常にクリエイティブなものへと磨かれていきます。

パールの伝統的で、独創性に富んだサウンドの追求。アーティストが求めるサウンドに応えながら、革新し続け、今なお進化の手を止めることはありません。それこそが、半世紀以上にわたり、独自のシェルをつくり出してきた原動力となり、世界中のステージで、名演として輝き続けているのです。そしてパール・コンサートスネアドラムを愛用するアーティストが、演奏を通してサウンドの真価を評価していることが大きな誇りとなり、これからもさらなる時代を築いていくのです。

Concert Snare Drums



フィルハーモニック“RF”

Philharmonic “RF” Snare Drum

硬質に輝く、ハイエナジーモデル。

リファレンスタイプの極厚シェル(20プライ:13プライメイプル+6プライパーチ+1プライブッキング)を採用し、シャープで密度の高いサウンドを生みながら、シェル容積をコンパクトに凝縮し、スネアサイドへのレスポンススピードを最大化、小さな音量でもタイトに抜け切るキレの良さを発揮します。また、テンションボルトがやさしくフィットするスーベララ(STL-55L)により、確実なチューニングが行え、そして操作時のノイズを排除したサイレントストレイナー(SR-100)、高級感あふれる希少なブッキング材のアウトター(外面)ブライなど、いずれもハイエンドなデザインが施され、充実の機能を備えたモデルです。

●リファレンスタイプシェル: 20プライの極厚シェルは、通常の4倍の工程を経て一体化される強靱なつくりで、インナー(内面)のパーチブライにより高域特性を強調、さらに、アウトター(外面)のブッキングブライにより、締まりの良い明確なサウンドを実現。●サイレントストレイナー: スナッピーON/OFF時のノイズを排除する、コンサートスネア対応のストレイナー。●ウルトラサウンドスナッピー: センシティブなスナッピーサウンドを生み出す“D”タイプを装備。●ゴールドデンリシオ・エアバント: 黄金比に基づく空気穴の設定を適用し、理想の鳴りを実現。●専用ハードケース: 重量感のある「フィルハーモニック“RF”スネアドラム」を守るABS製ハードケース。

PHRF1455S/C w/HARD CASE	
¥187,000(税込価格)	¥170,000(本体価格)
■サイズ(口径×深さ): 14" x 5.5"	
■シェル: 20ply(メイプル13ply+パーチ6ply)+ブッキング1ply(アウトター)	
■フープ(トップ/ボトム): DC-1410 / DC-1410S	■ヘッド(打面/裏面): 114BA / 114SA
■スナッピー(響き線): SN-1420D	■ストレイナー(スイッチ部/バット部): SR-100A / SR-100E
■ラグ/ボルト: STL-55L / SST-5047	

フィルハーモニック“PURE”

Philharmonic “PURE” Snare Drum

しなやかな瞬発力が冴える、レジリアンス(強靱)なモデル。

メイプル+ブッキングの4プライコンポジット超薄シェル(5mm厚)を採用し、あらゆるレンジで高速レスポンスを発揮。また、シェル内面のブッキングブライにはヴァイオリンに用いられるニスを用い、発音の明確さと硬質なトーンを保ちながら、しなやかで深みのある響きを実現。また、ファットトーンフープにより、キレの良さとしなやかなタッチを両立させるなど、コンサートスネアドラムとして、キメ細かく繊細なアプローチから圧倒的なインパクトに至るまで、まさに“強靱”なキャラクターを発揮するモデル。

●シェル:メイプル+ブッキング(4プライ:5mm厚)希少価値の高いブッキングを外面、内面に採用し、シェルに強度を持たせ、中のメイプルのしなやかさと、ブッキングの強靱さが、ゆとりのあるトルクの高いサウンドを発揮します。●サイレントストレイナー●ウルトラサウンド“D”タイプスナッピー●ゴールドデンリシオ・エアバント●専用ABS製ハードケース

PHTV1455S/C w/HARD CASE	
¥143,000(税込価格)	¥130,000(本体価格)
■サイズ(口径×深さ): 14" x 5.5"	
■シェル: 4ply: メイプル+ブッキング	■フープ(トップ/ボトム): FH-1410 / FH-1410S
■ヘッド(打面/裏面): 114BA / 114SA	■スナッピー(響き線): SN-1420D
■ストレイナー(スイッチ部/バット部): SR-100A / SR-100E	■ラグ/ボルト: STL-55L / SST-5047

フィルハーモニック メイプル

Philharmonic “8-Ply Maple” Snare Drum

あらゆるダイナミクスで鋭く抜け切る、信頼の定番メイプル。

数あるフィルハーモニックシリーズ:スネアドラムの中でも世界的に最も評価が高い等厚8プライメイプルシェルのモデル。ボリュームレンジを問わず、スナッピーサウンドの繊細さとダイナミクスを求める方に。

PHP1450/N w/CASE	
¥96,800(税込価格)	¥88,000(本体価格)
■サイズ(口径×深さ): 14" x 5"	
■シェル 等厚8プライメイプル	■フープ(トップ/ボトム) DC-1410 / DC-1410SG
■ヘッド(打面/裏面) RD-114 / 114SD	■スナッピー(響き線) ※P104参照
■ストレイナー(スイッチ/バット部) SR-505A/N / SR-505E/N	■ラグ/ボルト TB-50 / SST-5042
■スネアガイド SGR-1/2	

フィルハーモニック パンケーキ

Philharmonic “PANCAKE” Snare Drum

ピアノニッシモを縦横無尽に。

13"×2.5"のごく浅い8プライメイプルシェルにレモコーテッドティプロマットM5という極薄ヘッドを組み合わせたことにより、とりわけスナッピーレスポンスを最大限に追求したコンサートスネアドラム。スナッピーシステムはニッケルワウンドケーブルの独立3連タイプを採用。

PHP1325/N w/CASE	
¥88,000(税込価格)	¥80,000(本体価格)
■サイズ(口径×深さ): 13" x 2.5"	
■シェル 8プライメイプル	■フープ(トップ/ボトム) SF-13 / SF-13SG
■ヘッド(打面/裏面) 113TD/M5 / 113SD	■スナッピー(響き線) S-069 (x3)
■ストレイナー(スイッチ/バット部) SR-185PCA/N / SR-185PCE/N	■ラグ/ボルト シングルポイントラグ SPPL-10
■ボルト SST-5042 + DC-438(クローフック)	



極厚の20plyコンポジットシェル サイレントストレイナー(SR-100)

主な使用曲例
 ●プロコフィエフ (バレエ音楽「ロメオとジュリエット」)
 ●ギリングハム(交響詩「ベトナムの回顧」)
 ●コーブランド (バレエ組曲「ピローザキッド」)
 ●オリアーヴェースピ (アウティヴィメディアノクテ)
 ●ドビュッシー(夜想曲)



超薄の4plyコンポジットシェル ゴールドデンリシオ・エアバント

主な使用曲例
 ●真島俊夫(五月の風)
 ●イペール(寄港地)
 ●バルトーク(中国の不思議な役人)
 ●レスピーギ(ローマの祭り)



No.103 ピアノブラック

主な使用曲例
 ●ヴァンデルロースト(アルセナール) ●プロコフィエフ(ピーターと狼)
 ●ニールセン(クラリネット協奏曲) ●エルガー(威風堂々)



No.405 ニコチンホワイトマリンパール

主な使用曲例
 ●プロコフィエフ(交響組曲「キーエ中尉」) ●ストラヴィンスキー(バレエ音楽「ペトルーシュカ」)
 ●バーンスタイン(ウエストサイドストーリーからシンフォニックダンス「cha cha」) ●リムスキーコルサコフ(交響組曲「シベリヤ」から3楽章)

フィルハーモニック“ソリッドメイプル”

Philharmonic “Solid Maple” Snare Drum

知的に、キメ細かいサウンドコントロールも自由自在。

カスタムクラシック同様のワンピース(単板)メイプルシェルを採用し、コンサートスネアの3タイプの異なるスナップー(ステンレススチール、イエローケーブル、ニックルワウンドケーブル)を装備。それらを自由にブレンドすることにより、繊細で豊かな表現力を発揮します。またストレイナー操作時のノイズをシャットアウトした画期的なストレイナー(SR-505)を搭載。まさにコンサートスネアとしての厳しい基準に対応したモデルとして、世界のトッププレイヤーに幅広く愛用されています。

PHM1450/C <small>w/CASE</small>
¥162,800(税込価格) ¥148,000(本体価格)
■サイズ(口径×深さ): 14" x 5"
■シェル: ワンピース(単板)メイプル ■フープ(トップ/ボトム): DC-1410 / DC-1410SG
■ヘッド(打面/裏面): RD-114 / 114SD ■スナップー(響き線): ※P104参照
■ストレイナー(スイッチ部/ハット部): SR-505A / SR-505E
■ラグ/ボルト: TB-50 / SST-5042
■スネアガイド: SGR-1/2



No.204 ウォルナットboldor-ラッカー

主な使用曲例	●マッキー(吹奏楽のための交響曲「ワインダークシー」)	●ラヴェル/バレエ音楽「ダフニスとクロエ」第2組曲/ラヴァルス
●リムスキー-コルサコフ(スペイン奇想曲/交響組曲「シェヘラザード」)	●矢代秋雄(交響曲)	

フィルハーモニック キャストアルミ・モデル

Philharmonic “Cast Aluminium” Snare Drum

繊細かつ豊かな響きを湛えた新しいメタルスネア

キャスト(鋳造)アルミニウムを精密に削りだし3.0mm厚のシェルに成形。柔らかなアルミシェルが生み出す響きは、あたかも上質なウッドのように暖かくリッチ。またメタルシェルのレスポンスの良さと繊細さも兼ね備えたハイブリットサウンドを、ノイズレスストレイナー(SR-505)と専用スナップーでパッケージング。コンサートドラムのエッセンスを豊かに湛えた、新しいメタルコンサートスネアドラム。

PHA1450/N <small>w/CASE</small>
¥99,000(税込価格) ¥90,000(本体価格)
■サイズ(口径×深さ): 14" x 5"
■シェル: キャストアルミ ■フープ(トップ/ボトム): DC-1410 / DC-1410SG
■ヘッド(打面/裏面): RD-114 / 114SD ■スナップー(響き線): ※P104参照
■ストレイナー(スイッチ部/ハット部): SR-505A/N / SR-505E/N
■ラグ/ボルト: TB-50 / SST-5042
■スネアガイド: SGR-1/2



主な使用曲例	●ラヴェル(スペイン狂詩曲/ボレロ)	●ファリャ/バレエ音楽「三角帽子」
●ポロティン(歌劇「イゴリ公」から醜聞人の踊り)	●C.T.スミス(フェスティバル/レヴアリエーション)	

カスタムクラシック

Custom Classic

ワンピース(単板)メイプルシェルのポテンシャルを最大限に生かすため、スベックの一つひとつにこだわった“カスタムクラシック”は、しなやかに心地よい響きを生み出し、プレイヤーの自由な音づくりを助ける8テンション・プラスフープや、ピアノシモでの繊細なレスポンスとフォルテシモでのダイナミックさを発揮するブロンズスナップーなど、ヴィンテージな味わいをさらに洗練させたパールならではのサウンドキャラクター。ルーツを守りながら常に進化したサウンドを提供してきた“カスタムクラシック”の奥深い魅力がここにあります。



No.380 ネイチャーメイプル



No.382 ネイチャーウォルナット

主な使用曲例	CL1455SN/C <small>w/CASE</small>	CL1465SN/C <small>w/CASE</small>
●ヴァンデルロースト(コンサートマーチ「アルセナール」)	●ケリントン(ウイズハートアンドヴォイス)	●フサ(プラハのための音楽1968)
●ショスタコーヴィチ(交響曲第5番)		
	価格 ¥165,000(税込価格) ¥150,000(本体価格)	価格 ¥170,500(税込価格) ¥155,000(本体価格)
	サイズ(口径×深さ) 14" x 5.5"	サイズ(口径×深さ) 14" x 6.5"
	シェル ワンピース(単板)メイプル	ワンピース(単板)メイプル
	フープ(トップ/ボトム) BRH-1408 / BRH-1408S	BRH-1408 / BRH-1408S
	ヘッド(打面/裏面) 114BA / 114SA	114BA / 114SA
	スナップー(響き線) S-041	S-041
	ストレイナー(スイッチ部/ハット部) SR-17A / SR-18E	SR-17A / SR-18E
	ラグ/ボルト CL-55 / SST-5052	CL-65 / SST-5047

カスタムクラシック“マーチ”

Custom Classic designed for "March"

クラシックや吹奏楽に欠かせないマーチには、独特なスネアドラムのサウンドキャラクターが求められます。カスタムクラシック“マーチ”は、深さ4"という浅めのワンピースメイプルシェルに、センシティブかつ抜群のキレのよさが特徴の18本ブロンズ製ウルトラサウンドスナップーと、サウンドをタイトにまとめるヘヴィなダイカストフープを搭載し、さらに手触りのよいナチュラルなトーンのレモ・スキントーンヘッドを採用。シャープなアタックと素早いレスポンス、そして力強くバランスの良い鳴りは、まさにマーチのために磨き上げたサウンドキャラクターです。なお、このモデルは元読売日本交響楽団 首席打楽器奏者 石内 聡明氏の監修のもと、開発されました。

主な使用曲例
●スーザ(行進曲諸作品)
●C.T.スミス(華麗なる舞曲)
●中橋愛生(科戸の囃楽～吹奏楽のための祝典序曲)
●ホルスト(第一組曲)

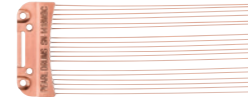

ウルトラサウンドスナップー
SN-1418WBC ¥5,170(税込価格)
■カスタムクラシック“マーチ”に最も適したウルトラサウンドスナップー。(14”スネアに対応。)



No.380 ネイチャーメイプル

主な使用曲例	CL1440SNM/C <small>w/CASE</small>
	価格 ¥162,800(税込価格) ¥148,000(本体価格)
	サイズ(口径×深さ) 14" x 4"
	シェル ワンピース(単板)メイプル
	フープ(トップ/ボトム) DC-1408 / DC-1408S
	ヘッド(打面/裏面) ST-114 / 114SD
	スナップー(響き線) SN-1418WBC
	ストレイナー(スイッチ部/ハット部) SR-18A / SR-18E
	ラグ/ボルト TB-40 / SST-5038

コンサートシリーズ“メイプル”

Concert Series “Maple”

自然な鳴りを求め、コンサートスネアとしての様々な工夫を施した6プライメイプルシェルのスネアドラム。ノイズの出ないストレイナー(SR-100)、ハギレの良さと豊かな音色を発揮するブロンズ製のスナップー、レスポンスの優れたルネッサンスヘッド、黄金比に基づく空気穴のポジションなど、上質なサウンドづくりに必要な要素を満載した価値あるモデルです。



No.380 ネイチャーメイプル



No.384 ネイチャーブラック

主な使用曲例	CRPL1450S/C <small>w/CASE</small>	CRPL1460S/C <small>w/CASE</small>
●スエアリンゼン(インヴィクタ/センチュリア)	●バーンス(アルヴァマー序曲)	●コーデル(吹奏楽のための民話)
●クリウスフチャーク(フローレンティナーマーチ)		
	価格 ¥71,500(税込価格) ¥65,000(本体価格)	価格 ¥77,000(税込価格) ¥70,000(本体価格)
	サイズ(口径×深さ) 14" x 5"	14" x 6"
	シェル 6プライメイプル	6プライメイプル
	フープ(トップ/ボトム) SH-1410 / SH-1410S	SH-1410 / SH-1410S
	ヘッド(打面/裏面) RA-114 / 114SD	RA-114 / 114SD
	スナップー(響き線) S-041	S-041
	ストレイナー(スイッチ部/ハット部) SR-100A / SR-100E	SR-100A / SR-100E
	ラグ/ボルト TB-50 / T-061	TB-55 / T-061L

コンサートシリーズ“スチール”

Concert Series “Steel”

パールコンサートスネアドラムの定番、コンサートシリーズにビーテッドスチールシェルを採用したニューモデルが登場しました。よりブライトでクリアなサウンドと歯切れの良い響きを生み出す1mmビーテッドスチールシェルに、サイレントストレイナーSR-400を装備。スナップーには反応レンジの違う、ライトイエローケーブル7本とステンレススチールケーブル7本を組み合わせた、スチールモデル独自のスナップーを採用しあらゆるレンジでレスポンスよく歯切れの良いサウンドを奏でます。高品質なサウンドと機能をシンプルにパッケージしたコンサートシリーズの新しいサウンドキャラクターです。

主な使用曲例
●J.シュトラウスII(喜歌劇「こゝろもり」)
●F.レハール(喜歌劇「メリウイドウ」)
●ヴェルディ(シチリア島の夕べの祈り)
●コダーイ(ハリーヤーノシュ)



主な使用曲例	CRS1455 <small>w/CASE</small>
	価格 ¥58,300(税込価格) ¥53,000(本体価格)
	サイズ(口径×深さ) 14" x 5.5"
	シェル 1mm ビーテッドスチール
	フープ(トップ/ボトム) SH-1410 / SH-1410SG
	ヘッド(打面/裏面) RD-114 / 114SD
	スナップー(響き線) S-077
	ストレイナー(スイッチ部/ハット部) SR-400A / SR-400E
	ラグ/ボルト TB-55 / T-061

スネアキット

Snare Kit

打楽器プレイヤーの必須アイテムをパッケージングした実用的なキット。人気モデルのコンサートシリーズ“メイプル”をフィーチャーしたSK900CRPLNIはプレイヤーの幅広い要求に対応。極めてキレの良いガットスナップーサウンドが特徴の“コンサートシリーズ”スチール”を採用したスタンダードモデルのSK900CRSNIは吹奏楽やソリストにもおすすめ。100%メイプルシェル仕様様のSK900MUMIは誰にでも扱いやすく学校備品や、エントリーモデルとしても最適なモデルです。これらのスネアキットは立奏に必要な立奏用スネアスタンドS-710と、持ち運びに便利なローリングカートタイプのソフトケースSKBC-91をパッケージ。



SK900CRPLN
セット価格 ¥86,900(税込価格) ¥79,000(本体価格)
単品合計価格 ¥94,380(税込価格)
(キット内容)
■ コン서트シリーズスネアドラム(CRPL1450S/C / 14" x 5")
■ 立奏用スネアスタンド(S-710) ■ カートケース(SKBC-91)



SK900CRSNI
セット価格 ¥71,500(税込価格) ¥65,000(本体価格)
単品合計価格 ¥81,180(税込価格)
(キット内容)
■ コン서트シリーズスチール”スネアドラム(CRS1455/14”x5.5”)
■ 立奏用スネアスタンド(S-710) ■ カートケース(SKBC-91)



SK900MUMI
セット価格 ¥38,500(税込価格) ¥35,000(本体価格)
単品合計価格 ¥44,880(税込価格)
(キット内容)
■ モダンユーティリティメイプルスネアドラム(MUS1455M/14”x5.5”)
■ 立奏用スネアスタンド(S-710) ■ カートケース(SKBC-91)

コンサート・スネアドラム

センシトーン・エリート“クラシック”
SensiTone Elite “Classic”

プラスならではの繊細で色彩感のある音色を発揮。シェルメの深さを5.75"とし、さらに低音を適度にコントロールし、たくままとまりのあるサウンドに貢献する“フラットトップ”を装備することで余分な倍音を抑えつつ、絶妙なキレ味と豊かな鳴りを実現。



STE14575BRC w/CASE	
価格	¥77,000(税込価格) ¥70,000(本体価格)
サイズ(口径 x 高さ)	14" x 5.75"
シェル	1mmプラス(ニッケル仕上げ)
フープ(トップ/ボトム)	FH-1410 / FH-1410S
ヘッド(打面/裏面)	114BA / 114SA
スナップビー(響き線)	S-041
ストレイナー(スイッチ部/ハット部)	SR-17A / SR-18E
ラグ/ボルト	TB-50 / SST-5052

スタンダード・スチール
Standard Steel

エントリークラスのメタルスネアドラムとして高い人気を誇り、明るくパワフルな鳴りが特徴です。ドラムセットに組み込んだ場合も、抜けの良い明瞭なサウンドにより、様々な楽曲に軽快に対応します。



SS1455 w/CASE	
価格	¥26,400(税込価格) ¥24,000(本体価格)
サイズ(口径 x 高さ)	14" x 5 1/2"
シェル	スチール
フープ(トップ/ボトム)	RH-1408 / RH-1408S
ヘッド(打面/裏面)	PTH-14C / ST-14 (対応モデル)
スナップビー(響き線)	S-022
ストレイナー(スイッチ部/ハット部)	SR-14AN / SR-18E
ラグ/ボルト	CL-50 / T-062

モダン・ユーティリティ
Modern Utility

メイプル材を100%使用し、あたたかく、調和のとれたサウンドを実現。基本性能を十分におさえつつ、抜群のコストパフォーマンスを実現したウッドスネアのエントリーモデルです。



MUS1455M	
価格	¥22,000(税込価格) ¥20,000(本体価格)
サイズ(口径 x 高さ)	14" x 5 1/2"
シェル	6プライメイプル(5.4mm)
フープ(トップ/ボトム)	RH-1408 / RH-1408S
ヘッド(打面/裏面)	REMO UTコーテッド / パールスネアサイド
スナップビー(響き線)	スチールスナップビー20本
ストレイナー(スイッチ部/ハット部)	SR-700A / SR-700E
ラグ/ボルト	CL-55 / TR-5047

コンサート・ピッコロ
Concert Piccolo

バル伝統の6プライメイプルの14"ピッコロのベストセラーモデル。ワウンドタイプ(巻き弦)のスチールスナップビー、ダイカストフープを装備。ネイチャーフィニッシュにより、メイプルの明るく、自然な鳴りを最大限に引き出し、マーチには最適なスネアドラム。



M1430E w/CASE	
価格	¥61,600(税込価格) ¥56,000(本体価格)
サイズ(口径 x 高さ)	14" x 3"
シェル	6プライメイプル
フープ(トップ/ボトム)	DC-1408 / DC-1408S
ヘッド(打面/裏面)	114BA / 114SA
スナップビー(響き線)	S-040
ストレイナー(スイッチ部/ハット部)	SR-18A / SR-18E
ラグ/ボルト	CL-05 / SST-5028

ピッコロ・スネアドラム
Piccolo

軽快なハイピッチサウンドを一層引き立てるピッコロ・スネアドラム。B1330(プラスシェル)は、13インチの小口径と相まって爽快にはじけるようなサウンドが特徴。メイプル6プライの13インチモデル(M1330)は、ドライなサウンドでハジレの良さを強調。



B1330 w/CASE	
価格	¥42,900(税込価格) ¥39,000(本体価格)
サイズ(口径 x 高さ)	13" x 3"
シェル	プラス
フープ(トップ/ボトム)	RIM-1308 / DC-1408S
ヘッド(打面/裏面)	113TA / 113SA
スナップビー(響き線)	S-029N
ストレイナー(スイッチ部/ハット部)	SR-18A / SR-18E
ラグ/ボルト	CL-05 / T-055



M1330 w/CASE	
価格	¥42,900(税込価格) ¥39,000(本体価格)
サイズ(口径 x 高さ)	13" x 3"
シェル	6プライメイプル
フープ(トップ/ボトム)	RIM-1308 / RIM-1308S
ヘッド(打面/裏面)	113TA / 113SA
スナップビー(響き線)	S-029N
ストレイナー(スイッチ部/ハット部)	SR-18A / SR-18E
ラグ/ボルト	CL-05 / T-055

フィールドドラム フィルハーモニック・シリーズ
Pearl Field Drums Philharmonic Series

伝統的な行進ドラムを再現した超深胴のスネアドラム。本格的な仕様に現代的な演奏性を備えプリミティブかつ豊かなサウンドを奏でます。6プライメイプルのPHF1412/Cはルーズさと軽快さがバランスよくブレンドした定番モデル。4プライマホガニーに4プライメイプルレインフォースメントを装着したPHFX1616/Cは内面にヴァイオリンニスを塗布することにより、深みを増した重厚なサウンドが特徴。各サイズごとに専用スナップビーを装備します。(P104 参照)

主な使用曲例

- レスピーギ(ローマの祭り)
- R.シュトラウス(英雄の生涯)
- ラヴェル(タフニスとクロエ)
- シュミット(ディオニススの祭り)
- アーノルド(ピータールー)
- ネリヴェル(フェスティボ)
- バルトーク(中国の不思議な役人)



PHF1412/C	
価格	¥126,500(税込価格) ¥115,000(本体価格)
サイズ(口径 x 高さ)	14" x 12"
シェル	6プライメイプル
フープ(トップ/ボトム)	SH-1410 / SH-1410SG
ヘッド(打面/裏面)	RD-114 / 114SD
スナップビー(響き線)	*P104参照
ストレイナー(スイッチ部/ハット部)	SR-505A / SR-505E
ラグ/ボルト	TB-120 / SST-5047
スネアガイド	SGR-1/2



PHFX1616/C	
価格	¥181,500(税込価格) ¥165,000(本体価格)
サイズ(口径 x 高さ)	16" x 16"
シェル	4プライマホガニー w/メイプル4プライレインフォースメント
フープ(トップ/ボトム)	SH-1610 / SH-1610SG
ヘッド(打面/裏面)	RD-0016(対応モデル) / SS-16
スナップビー(響き線)	*P104参照
ストレイナー(スイッチ部/ハット部)	SR-505A / SR-505E
ラグ/ボルト	TB-160 / SST-5047
スネアガイド	SGR-2/2



CRPF1412/C	
価格	¥82,500(税込価格) ¥75,000(本体価格)
サイズ(口径 x 高さ)	14" x 12"
シェル	エキストラメイプル(6プライ)
フープ(トップ/ボトム)	RIM-1410 / RIM-1410SG
ヘッド(打面/裏面)	RD-114 / 114SA(対応モデル)
スナップビー(響き線)	S-077
ストレイナー(スイッチ部/ハット部)	SR-400A / SR-400E
ラグ/ボルト	TB-120 / T-061L
スネアガイド	SGR-1/2

コンサート・シリーズ
Pearl Field Drums Concert Series

ベストセラーの“コンサートシリーズ”フィールドドラム。エキストラメイプルシェルに反応レンジの異なる2種類のケーブルをミックスしたコンビネーションスナップビーを装備。扱いやすく演奏にも適したスタンダードなモデル。

ドラムカスタム工房

D-FLAVOR

PEARL SNARE DRUMS
CUSTOM STUDIO JAPAN

**レギュラーモデルを
思い通りにカスタマイズ。**

Case #3 仙台フィルハーモニー管弦楽団



ベースモデル	フィルハーモニック“ソリッドメイプル” (PHM1450/C)
単体価格(税込)	¥162,800
カスタム定価(税込)	—
合計価格(税込)	¥162,800
【カスタム内容】	
■フープ(トップ)	DC-1410 → FH-1410
■フープ(ボトム)	DC-1410SG → SH-1410SG
■ヘッド	RD-114 → ST-114

Case #6 神奈川フィルハーモニー管弦楽団



ベースモデル	フィルハーモニック“キャストアルミ” (PHA1465/N)
単体価格(税込)	¥104,500
カスタム定価(税込)	¥6,600
合計価格(税込)	¥111,100
【カスタム内容】	
■フープ(トップ/ボトム)	DC-1410 → SH-1410
■ラグ	TB-65 → TB-65G
■ヘッド	RD-114 → 114BD

Case #9 九州交響楽団



ベースモデル	フィルハーモニック“PURE” (PHTV1455S/C)
単体価格(税込)	¥143,000
カスタム定価(税込)	¥3,630
合計価格(税込)	¥146,630
【カスタム内容】	
■フープ(トップ)	FH-1410 → SH-1410
■スナップビー	SN-1420D → SN-1418WBC
■ヘッド	114BA → ST-114

Case #1 札幌交響楽団



ベースモデル	カスタムクラシック (CL1455SN/C)
単体価格(税込)	¥165,000
カスタム定価(税込)	¥7,040
合計価格(税込)	¥172,040
【カスタム内容】	
■フープ(トップ)	BRH-1408 → DC-1408
■ラグ	CL-55 → TB-50

Case #4 読売日本交響楽団



ベースモデル	カスタムクラシック (CL1455SN/C)
単体価格(税込)	¥165,000
カスタム定価(税込)	¥8,140
合計価格(税込)	¥173,140
【カスタム内容】	
■フープ(トップ)	BRH-1408 → FH-1408
■ラグ	CL-55 → TB-50
■ヘッド	114BA → ST-114

Case #7 名古屋フィルハーモニー交響楽団



ベースモデル	センシトーンプレミアム (STA1450FB)
単体価格(税込)	¥91,300
カスタム定価(税込)	¥36,740
合計価格(税込)	¥128,040
【カスタム内容】	
■フープ(トップ/ボトム)	SH-1410/SH-1410S → FH-1410/SH-1410SG
■ヘッド	114BA → 114BD
■ストレイナー	SR-150A/SR-150E → SR-505A/SR-505E
■スナップビー(響き線)	SN-1420I → S-053/S-064/S-052
■スネアガイド	— → SGR-1/2

Case #10 広島交響楽団



ベースモデル	センシトーンエリートクラシック (STE14575BRC)
単体価格(税込)	¥77,000
カスタム定価(税込)	¥6,600
合計価格(税込)	¥83,600
【カスタム内容】	
■ラグ	TB-50 → TB-50G

Case #2 札幌交響楽団



ベースモデル	フィルハーモニック“ソリッドメイプル” (PHM1450/C)
単体価格(税込)	¥162,800
カスタム定価(税込)	—
合計価格(税込)	¥162,800
【カスタム内容】	
■スナップビー(響き線)	S-069/S-067Y/S-068S → S-064/S-068/S-064
■ヘッド	RD-114 → SU-114BA

Case #5 新日本フィルハーモニー交響楽団



ベースモデル	カスタムクラシック (CL1465SN/C)
単体価格(税込)	¥170,500
カスタム定価(税込)	¥16,500
合計価格(税込)	¥187,000
【カスタム内容】	
■ラグ	CL-65 → TB-65B
■スナップビー(響き線)	S-041 → SN-1418WBC
■ヘッド	114BA → ST-114

Case #8 大阪交響楽団



ベースモデル	カスタムクラシック (CL1465SN/C)
単体価格(税込)	¥170,500
カスタム定価(税込)	¥1,540
合計価格(税込)	¥172,040
【カスタム内容】	
■スナップビー(響き線)	S-041 → SN-1420C
■ヘッド	114BA → RA-114

Case #11 大阪フィルハーモニー交響楽団



ベースモデル	フィルハーモニック“ソリッドメイプル” (PHM1465/C)
単体価格(税込)	¥181,500
カスタム定価(税込)	¥4,730
合計価格(税込)	¥186,230
【カスタム内容】	
■フープ(トップ)	DC-1410 → FH-1410
■スナップビー	S-069/S-067Y/S-068S → S-068S/S-067Y/S-068S
■ヘッド	RD-114 → 114BA

スネアスタンド

Snare Drum Stands

立奏用として幅広い高さ調整幅を持たせたモデル3機種と、高さが低めの座奏用モデル、そしてフィールドドラム対応モデルをラインナップ。S-1030NLは、口径10”~16”まで対応でき、打面角度を無段階に変えられるフラッグシップモデル。S-710は、高さ調整幅が広くシンプルなモデル。S-53SLはフラットベースで軽量のモデルです。S-1030はS-1030NLの座奏用モデルで、ともにチューブエクステンダー(TX-100)を組み合わせて高さ調整幅のバリエーションをさらに広げることができます。

品番	税込価格	高さ調整幅	
S-1030NL	¥ 25,300	540mm~740mm	立奏用
S-710	¥ 11,000	600mm~850mm	
S-53SL	¥ 9,350	520mm~740mm	
S-1030D	¥ 23,100	310mm~520mm	フィールドドラム用
S-1030	¥ 23,100	480mm~700mm	座奏用



チューブエクステンダー

TX-100 ¥4,400(税込)

高さ調整幅/ジョイント部含む: 約150mm~300mm
対応パイプ径: 22.2mm(ジョイント部、パイプ部とも)
※S-710、S-53SLには対応しません。



アクセサリー

Accessories

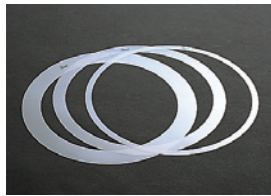

リングマフラー

RMF-14 ¥1,980(税込)

ヘッドにのせて余分な倍音をカットするフィルム状のスネアドラム用ミュート。ミュート効果の異なる3タイプで1組。(リング幅: 1/2"・1"・1/2")

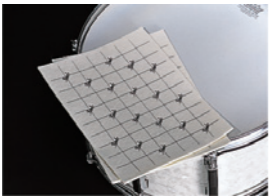

スティッキーマフラー

STM-1(2枚セット) ¥1,760(税込)

好みのサイズに切ってヘッドにはりつけるフェルト状のミュート。



ヴィックワックス

VIC-WAX ¥1,045(税込)

世界No.1スティックメーカーから強力WAXが登場!!スティックに塗ることでグリップ力がアップします。



チューニング・キー

K-080 ¥660

K-029 ¥1,210

パールのオリジナル・チューニングキー。K-029はスピードにボルトを回すことのできるタイプ。

スネアドラムケース

Snare Drum Cases



スネアドラムソフトケース

PSC14- 3555 ¥9,680(税込)

サイズ:14"×3.5"~5.5"対応

PSC1314-65 ¥10,890(税込)

サイズ:13"~14"×6.5"対応

厚手素材のソフトケース。軽量ながら高い保護性能と運搬性で人気。



スネアドラムセミハードケース

PSC-CSHC ¥23,650(税込)

サイズ:14"×5"~6.5"対応

内部の楽器をしっかりガードするセミハードケース。大型の収納ポケットや、キャリーカートに対応する固定ベルトを装備し使い勝手抜群。



スネアドラムキャリングケース

SKBC-91 ¥11,880(税込)

サイズ:14"×5"~6.5"対応

キャリーカート付きソフトケース。スネアスタンドやスティックも収納可能な大型ポケット装備。これ1台で演奏に必要な機材をまとめて運搬可能。
※フィルハーモニックシリーズ
PHP1450/N、PHM1450/C、PHA1450/Nは収納不可。

プラクティスシンバル・プラクティスドラムヘッド

Practice Cymbals, Practice Drumheads



セイビアン クワイエット・トーン

プラクティスシンバルとして通常のシンバルに比べ約70%の音量をカットしながらも、ステンレススチール素材を採用し、リアルなフィールと抜群の耐久性を実現。

品番	セット内容	税込価格
SAB-QTPC502	13"Hats / 14"Crash / 18"Crash Ride	¥45,100
SAB-QTPC503	14"Hats / 16"Crash / 20"Ride	¥51,700



レモ・サイレントストローク

シングルブレイのメッシュヘッドを採用しボリュームを縮小することができるドラムヘッド。自宅や教室での練習や、音量を抑えなければならないときなど、これに付け替えれば力加減を気にすることなく、いつもの演奏ができます。

SN-0010(10") ¥1,980

SN-0012(12") ¥2,090

SN-0013(13") ¥2,200

SN-0014(14") ¥2,420

SN-0016(16") ¥2,640

SN-1020(20"BD) ¥3,960

SN-1022(22"BD) ¥4,180

※P62 プラクティス・ラバーパッドもあわせてご覧ください。

トレーニングドラム

消音効果をねらったパッドとは異なり、スネアドラム感覚で練習のできる14"のトレーニングドラム。繊細なスティックワークからリムショットまでリアルなタッチが楽しめます。フィルタース部にユニロックシステムを導入し、微妙な角度調整も可能。ドラムスクールでのレッスンにも最適なモデルです。(専用スタンド付属)

SDN-14N ¥15,400(税込)

(高さ調整幅: 550mm~880mm)

●ドラムパッド部のみ SDN-14P ¥9,900(税込)

●スタンド部のみ SDN-14SN ¥6,820(税込)



練習台

TP-6NIは小さなソフトラバー製の打面を備え、ショットの正確性に集中して練習が可能。TP-6NUIはウレタン製の打面により静粛性に極めて優れています。SD-20は細かい音のツブを明確に聞き取れるベストセラーモデル。SD-7は3つの異なる打面形状によりルーティンやドラムセットを想定したコンビネーション練習が可能。TPX-10NとTPX-6Nはマッフルヘッドを装備して消音効果を高めたモデルです。

TP-6N

¥7,370(税込)(ラバーパッド/スタンド付)

(高さ調整幅: 550mm~900mm)

TP-6NUI

¥7,370(税込)(6"表ウレタン/スタンド付)

(高さ調整幅: 550mm~900mm)

SD-20

¥12,100(税込)(ラバーパッド/スタンド付)

(高さ調整幅: 520mm~870mm)

SD-7

¥7,040(税込)(スタンド別売: SD-7S ¥5,610(税込))

(高さ調整幅: 540mm~890mm)

TPX-10N

¥12,100(税込)(マッフルヘッド/スタンド付)

(高さ調整幅: 580mm~900mm)

TPX-6N

¥5,940(税込)(マッフルヘッド)



トレーニングパッド “石川 直” モデル Training Pad “Naoki Ishikawa” Model

ルーディメンタルスネアドラマーとして、多様に活躍する石川直氏。ハイレベルをキープしていくため、日々のトレーニングに欠かせないのがトレーニングパッドです。リバウンドを追求したこのパッドは、消音効果の高いソフト面と、ツブの確認がしやすいハード面の両面タイプ。マーチングスネアのリアルなタッチを再現しつつ、ツブを確認しながらトレーニングできるシングルモデルです。保管、運搬にも配慮した、ソフトケースを付属。

品番	税込価格	サイズ	スタンド	ラバーパッド
TP-10D/NI	¥ 9,900	10"	取付不可	表ソフト/裏ハード

■付属品: ソフトケース

パール・トレーニングパッド

TP-6DとTP-12Dはソフトラバーに加え、音のツブ立ちを確認できるハードラバーを装備。TP-12Iは消音性の優れたソフトラバーを装備したモデル。TP-12FIは、硬さの異なる3タイプのラバー、ウレタンを装備し、スティックのバウンス感のトレーニングに最適。各ラバーをスネアドラム、タムタム、フロアタム、シンバル等に見立て、ドラムセットをイメージしたコンビネーションのトレーニングが可能。

品番	税込価格	サイズ	スタンド	ラバーパッド
TP-6D	¥ 5,500	6"		表ソフト/裏ハード
TP-12D	¥ 7,260	12"	取付不可	表ソフト/裏ハード
TP-12	¥ 6,160	12"		表ソフト
TP-12F	¥ 7,700	12"		表(ソフト/ベリールソフト/エクストラソフト)

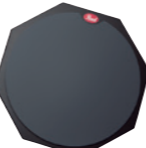

TP-6D

TP-12D

TP-12

TP-12F

ミニ・マルチウェイ・ピッコロ

12"ピッコロに消音用ラバーパッドを装備。練習から本番まで使えるユニークなコンセプトのスネアドラム。コンパクトなシェルの内側にラバーパッド、フェルトパッド&ウッドボードが装備され、リアルなタッチの練習パッドとして使えるうえ、それらをすべて取り去ればアタックとスナッピーサウンドを効かせたミニサイズのスネアドラムに早変わり。パッドを利用したイフェクト音など使い方は自由自在。

MS1235S/C ¥25,300(税込価格) ¥23,000(本体価格) (ソフトケース付属)

サイズ: 12"×3.5" Wood Shell

カラー: #23カーディナルレッド / #55シルバーフラッシュ



ソフト面

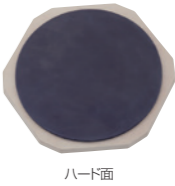

ハード面



専用ソフトケース(付属)

ヴィックファース・トレーニングパッド

消音性に優れたソフトラバーと、音のツブ立ちをチェックできるハードラバーが装備されたモデルをラインナップ。

品番	税込価格	サイズ	スタンド	ラバーパッド
VIC-PAD6D	¥ 5,720	6"		表ソフト/裏ハード
VIC-PAD12D	¥ 8,580	12"		表ソフト/裏ハード
VIC-PAD12H	¥ 8,580	12"	取付不可	表(ソフト&ハード)
VIC-HHPSSL	¥ 7,370	12"		表ハード マーチング
VIC-HHPST	¥ 7,700	12"		表ミディアムハード マーチング

※VIC-PAD12Hは、ソフト(グレー)&ハード(ブラック)ラバーを装備したパッドです。



VIC-PAD6D



VIC-PAD12D



VIC-PAD12H



VIC-HHPSSL



VIC-HHPST



セイビアン・グリッドディスク・プラクティスパッド

SAB-GRIPD(サイズ: 6") ¥7,920(税込)

6"サイズで場所をとらず、裏面に滑り止め効果をもたらす粘りをもたせ、滑りやすい場所でも安心して練習することができるプラクティスパッド。



レモ・パティパッド

PP-5 ¥2,420(税込)

いつでもどこでも練習のできる、ラバー状で変形自在のパッド。

Concert Toms

コンサート・トム フィルハーモニック・シリーズ Philharmonic Series

ppからffまで幅広いダイナミックレンジで、繊細さと力強さを自由自在に表現することができるパール・フィルハーモニックシリーズ・コンサートトム。落ち着いた深みのあるサウンドのマホガニー材を採用した、ダブルヘッド、またはシングルヘッドの各モデルに加え、サイズによってシェル構成が変わる、「各音域ごとにふさわしい響きを」という「リファレンス」のコンセプトを採用した、フィルハーモニック“RFP”モデルもラインナップ。



PTRP0807D / PTRP1008D
等厚メイプル4ply 等厚バーチ2ply
(ラウンド45°エッジ)



PTRP1209D
等厚メイプル6ply
(ラウンド45°エッジ)



PTRP1310D / PTRP1412D / PTRP1513D
等厚メイプル4ply 等厚マホガニー2ply
(ラウンド45°エッジ)

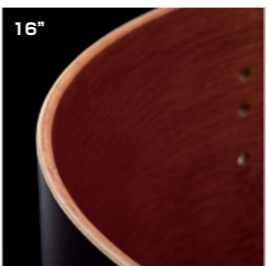

PTRP1614D
等厚メイプル2ply 等厚マホガニー4ply
(フルラウンドエッジ)

よりメロディックに、色彩豊かに。

フィルハーモニック“RFP”モデル Philharmonic “RFP” Model

コンポジットシェルとフラットトーンフープを採用し、口径が小さいほど、明るくキレの良いアタックに、一方、口径が大きくなるほど、深く手応えのあるパワフルなサウンドを表現し、とりわけ起伏に富んだ吹奏楽曲にもキメ細かく対応できるモデル。

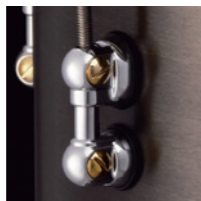

スムーズなチューニングを行える
スーパーラグ



キレとしなやかさが両立する
フラットトーンフープ



シェルの鳴りを最大限に引き出す
「ネイチャーフィニッシュ」

- 主な使用曲例
- マッキー (吹奏楽のための交響曲「ウィンターダンス」)
 - キリングハム (闇の中の一筋の光)
 - フサ (プラハのための音楽 1968)
 - スパーク (宇宙の音楽)
 - 三善晃 (交響三章)

- コンポジットシェル(等厚6プライ)
- レモルネッサンスヘッド(打面/裏面)
- フラットトーンフープ (1.6mm厚スチールフープ)
- スーパーラグ(STL-150)
- ステンレステンションボルト(SST-5052)
- オプティマウント(OPTA)サスペンションシステム
- カラー No.384 ネイチャーブラック
- 対応スタンド
T-930: ユニロックシステムティルター
T-1030: ジャイロロックシステム(全方向回転)

ダブルヘッド・モデル				打面/裏面: ルネッサンスヘッド	
品番	税込価格	本体価格	サイズ	品番	(単位: 1枚/税込)
PTRP0807D	¥ 62,700	¥57,000	8" x 7" (20cm x 18cm)	RA-108	¥3,520
PTRP1008D	¥ 70,400	¥64,000	10" x 8" (25cm x 20cm)	RA-110	¥3,850
PTRP1209D	¥ 73,700	¥67,000	12" x 9" (30cm x 23cm)	RA-112	¥4,180
PTRP1310D	¥ 77,000	¥70,000	13" x 10" (33cm x 25cm)	RA-113	¥4,400
PTRP1412D	¥ 88,000	¥80,000	14" x 12" (35cm x 30cm)	RA-114	¥4,510
PTRP1513D	¥ 99,000	¥90,000	15" x 13" (38cm x 33cm)	RA-115	¥4,730
PTRP1614D	¥106,700	¥97,000	16" x 14" (41cm x 35cm)	RA-116	¥4,950

オプティマウント・サスペンションシステム (OPTA)



軽量なアルミニウム製で、トムの4ヶ所のラグナットにラバークッションを通じて固定し、トム本体を吊り下げることで、フープやテンションボルトに負担をかけることなくトムの自然な鳴りを引き出します。

アンサンブルに深く馴染むモデル。 マホガニー“ダブルヘッド”モデル Mahogany “Double Head” Model

より深く、パワフルなサウンドを発揮するタイプで、シェル(胴)の自然で豊かな鳴りとサスティーンを最大限に引き出すマウント方式が特徴です。

- マホガニーシェル(6プライ)
- レモルネッサンスヘッド(打面/裏面)
- スーパーフープII (2.3mm厚スチールフープ)
- クラシックラグ(CL-100)
- スチールテンションボルト(T-06 1L/NB)
- オプティマウント(OPT)サスペンションシステム
- カラー: No.210 マホガニーマッドウォールナットラッカー
- 対応スタンド
T-930: ユニロックシステムティルター
T-1030: ジャイロロックシステム(全方向回転)

オプティマウント・サスペンションシステム(OPT)



トムの4ヶ所のラグナットにラバークッションを通じて固定し、トム本体を吊り下げることで、フープやテンションボルトに負担をかけることなくトムの自然な鳴りを引き出す、パールのオリジナル・マウントシステムです。



- (別売)
- ツインタムスタンド (ダブルヘッド・モデル用)
T-930 ¥26,400(税込)
T-1030 ¥36,300(税込)
6"~16"用/打面高さ 470~1,230mm



<セット> マホガニー“ダブルヘッド”コンサート・トム 4点セット

PTA0246D/SET #210
セット価格 ¥258,500(税込価格)
¥235,000(本体価格)

- 【内容】
コンサートトム 10", 12", 14", 16"各1
ツインタムスタンド T-930 x2

- 主な使用曲例
- 大柴裕 (大阪俗謡による幻想曲)
 - 三善晃 (竹取物語)
 - グレク/ワグネル (王たちは出陣する)
 - 伊藤康英 (ぐるりよぞ)

クリアかつ軽快に、小気味よく奏でる。 マホガニー“シングルヘッド”モデル Mahogany “Single Head” Model

明確なピッチ感が得られるため、チューニングがしやすくコンパクトなセッティングが可能な、クリップブラケット方式のマウントシステムが特徴です。

- マホガニーシェル(6プライ)
- レモルネッサンスヘッド(打面)
- スーパーフープII (2.3mm厚スチールフープ)
- クラシックラグ(CL-100)
- スチールテンションボルト(T-06 1L/NB)
- クリップブラケット(CT-1216)方式マウントシステム
- カラー: No.210 マホガニーマッドウォールナットラッカー
- 対応スタンド
CT-950: クリップブラケットマウントシステム

クリップ・ブラケットマウントシステム



これまでドラムセット等で一般的に使用されているタムホルダーでのマウント方式に比べ、よりコンパクトなセッティングが可能。打楽器のソロ曲や現代曲等で求められるコンパクトなセッティングにも適しています。



- (別売)
- コン서트・トムスタンド(シングルヘッド・モデル用)
CT-950 ¥20,900(税込) 6"~16"用/打面高さ 800~1,130mm



シングルヘッド・モデル				打面: ルネッサンスヘッド	
品番	税込価格	本体価格	サイズ	品番	(単位: 1枚/税込)
PTA0608SCB	¥30,800	¥28,000	6" x 8" (15cm x 20cm)	RA-106	¥3,410
PTA0808SCB	¥35,200	¥32,000	8" x 8" (20cm x 20cm)	RA-108	¥3,520
PTA1010SCB	¥39,600	¥36,000	10" x 10" (25cm x 25cm)	RA-110	¥3,850
PTA1210SCB	¥42,900	¥39,000	12" x 10" (30cm x 25cm)	RA-112	¥4,180
PTA1311SCB	¥48,400	¥44,000	13" x 11" (33cm x 28cm)	RA-113	¥4,400
PTA1412SCB	¥52,800	¥48,000	14" x 12" (35cm x 30cm)	RA-114	¥4,510
PTA1514SCB	¥59,400	¥54,000	15" x 14" (38cm x 33cm)	RA-115	¥4,730
PTA1614SCB	¥66,000	¥60,000	16" x 14" (41cm x 33cm)	RA-116	¥4,950

※PTA0608SCBは受注生産のため、納期にお時間を頂きます。詳しくは、パール特約店にお問い合わせください。

- 主な使用曲例
- Lバーンスタイン(ウェストサイド物語~シンフォニックダンス)
 - ヘス(イーストコーストの風景)
 - 梅屋雅徳(マードックからの最後の手紙)
 - ホルジンガー(暮らして王たちが戦いに出るに及んで)

Concert Bass Drums



コンサート・バスドラム フィルハーモニック・シリーズ “プレミアム”

Philharmonic Series “Premium”

最高品質のマホガニー材を採用し、進化を遂げ続けているフィルハーモニック・シリーズ。その深く、ダークな音色は、マホガニー素材の特性を存分に生かした成形技術によるものです。極めて真円度の高いシェルは、パール独自の「スカーフカットジョイント」と呼ばれる仕組みにより、両端を斜めに幅広くカットし、接合面積を広く持たせて密着度を高めながら強度を上げています。これにより、ジョイント部はシームレスに近い状態となり、ヘッドの振動をシェル全体にスムーズに伝えることが可能となるのです。この世界最高品質のシェルを生み出すテクノロジーは、コンサート・バスドラムのような大きな口径においても生かされ、今もなお、他の追随を許しません。さらに、“プレミアム”モデルは、希少価値の高いピンガ材をアウターに、インナーには低音豊かなマホガニー材に、ヴァイオリンニス塗布することで、コンサート・バスドラムに求められる抜けの良さや深みのあるサウンドの両立を高い次元で実現しています。シェル本来の自然な鳴りを最大限に引き出すための“ST”スタンドは、様々な検証の結果、両サイドを人が持ったかのような自然で「絶妙な揺れ」を再現したシステムで、ドラムを止め過ぎず、揺れ過ぎず、優れたバランスを保持する特殊なラパークッションを取り入れたサスペンションシステムを搭載。さらに、フック・ラグ・テンションボルトにはノイズレス・チューニングを実現するクッション材を採用し、カーフスキンやレモ・ニュースキンヘッドでのスムーズなチューニングに貢献しています。フィルハーモニック・シリーズ“プレミアム”は、サウンドのみならず、全てにおいて高いクオリティを誇る至高のコンサート・バスドラムです。



PBA3622PBKST
(36" x 22" / 深調サイズ)
No.397 ネイチャーピンガ
カーフスキンヘッド仕様

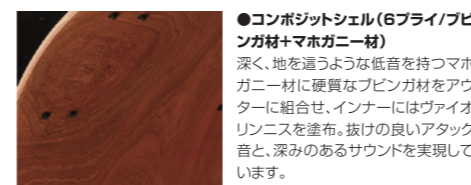

●**コンポジットシェル(6プライ/ピンガ材+マホガニー材)**
深く、地を這うような低音を持つマホガニー材に硬質なピンガ材をアウターに組合せ、インナーにはヴァイオリンニスを塗布。抜けの良いアタック音と、深みのあるサウンドを実現しています。

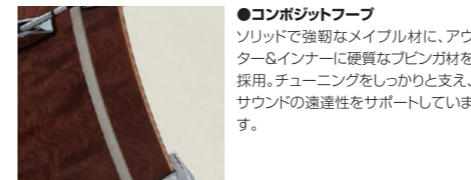

●**コンポジットフープ**
ソリッドで強靱なメイプル材に、アウター&インナーに硬質なピンガ材を採用。チューニングをしっかりと支え、サウンドの遠達性をサポートしています。

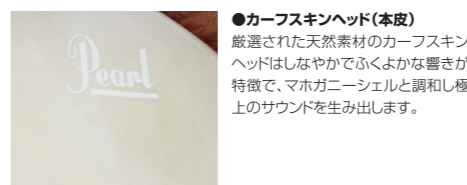

●**カーフスキンヘッド(本皮)**
厳選された天然素材のカーフスキンヘッドはしなやかでふくよかな響きが特徴で、マホガニーシェルと調和し極上のサウンドを生み出します。



●**サスペンションシステム**
専用スタンドのバスドラム接続用ブラケットには、ラパークッションを導入しサスペンション機能をもたせ、バスドラムの自然な鳴りをありのまま引き出します。



●**ノイズレス・チューニングシステム**
フック、ラグ、テンションボルトなど、チューニングにまつわるパーツにクッションを装備するなど、ノイズを徹底的に排除した設計。

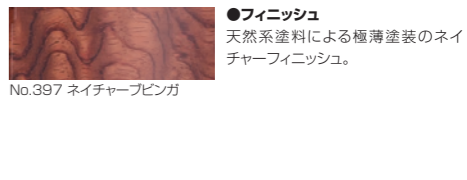

●**フィニッシュ**
天然系塗料による極薄塗装のネイチャーフィニッシュ。



●**(受注生産)**
フィルハーモニック・シリーズ“プレミアム”専用オプションスタンド(アンカータイプ)キャスター部にアンカー(支柱)を取り付けたタイプ。バスドラムの鳴りを余すことなく伝え、力強いサウンドを引き出します。

※受注生産ですので、ご注文の際に納期をお確かめ下さい。(オプション料金は不要です)



フィルハーモニック・シリーズ
“プレミアム”付属カバー

フィルハーモニック・シリーズ “プレミアム” モデル

●カーフスキンヘッド仕様

品番	税込価格	本体価格	サイズ	専用カバー(付属/税込)	ヘッド(単位: 1枚/税込)
PBA3218PBKST	¥770,000	¥700,000	32" x 18" (81cm x 46cm)	PSC3218ST ¥22,990	KSH-32 ¥159,500
PBA3618PBKST	¥814,000	¥740,000	36" x 18" (91cm x 46cm)		
PBA3620PBKST	¥836,000	¥760,000	36" x 20" (91cm x 51cm)	PSC36-1822ST ¥24,200	KSH-36 ¥170,500
PBA3622PBKST	¥858,000	¥780,000	36" x 22" (91cm x 56cm)		

※フィルハーモニック・シリーズ“プレミアム”モデルは受注生産となります。ご注文の際には、納期をお確かめください。
※カーフスキンヘッドにパールロゴ無しをご希望の際は、ご注文時にお申し付けください。

●レモ・ニュースキン“シンフォニック”ヘッド仕様

品番	税込価格	本体価格	サイズ	専用カバー(付属/税込)	ヘッド(単位: 1枚/税込)
PBA3218PBST	¥484,000	¥440,000	32" x 18" (81cm x 46cm)	PSC3218ST ¥22,990	N3-332B ¥16,500
PBA3618PBST	¥506,000	¥460,000	36" x 18" (91cm x 46cm)		
PBA3620PBST	¥528,000	¥480,000	36" x 20" (91cm x 51cm)	PSC36-1822ST ¥24,200	N3-336B ¥19,360
PBA3622PBST	¥572,000	¥520,000	36" x 22" (91cm x 56cm)		

※フィルハーモニック・シリーズ“プレミアム”モデルは受注生産となります。ご注文の際には、納期をお確かめください。

- コンポジットシェル(6プライ/ピンガ材+マホガニー)
- カーフスキンヘッド: PBA(3218/3618/3620/3622)PBKST
- レモ・ニュースキン“シンフォニック”ヘッド: PBA(3218/3618/3620/3622)PBST
- コンポジットフープ(ピンガ材+メイプル+ピンガ)
- ノイズレス設計ラグ(BL-100A)・ボルト(T-8145A)・ダイカストフックw/ガスケット(D-0504A)
- スタンド用ブラケット(シェルに標準装備)
- 専用スタンド付属: CBS-80S(32"/80M(36"))
- スタンド専用キャスター(WL-5/1個¥5,280 税込)
- WL-5/SET: キャスター4個セット¥17,160(税込)
- カラー-No.397ネイチャーピンガ

●撮影等の都合により、商品写真の一部が実際と異なる場合がございます。●カラーフィニッシュは、素材や手作業のため、個体差が生じる場合がございます。
●カーフスキンヘッドは天然素材のため、個体差がございます。

コンサート・バスドラム フィルハーモニック・シリーズ“ST”モデル

Pearl Concert Bass Drums Philharmonic Series “ST” Model

コンサートバスドラムに求められる深く、ダークなサウンドを実現するため、最高品質のマホガニー材を採用し、パール伝統の6プライシエル成形のテクノロジーで、さらに進化をとげたフィルハーモニック・シリーズ。パール独自のシステムである“ST”サスペンションシステムは、バスドラムのサウンドが一番良いとされる両サイドから人が持つ状態を再現した、絶妙な揺れを実現し、その優れたサウンドは、一流オーケストラからも高い評価を得ています。

カーフスキンの上質な響きを再現したレモ・ニュースキンヘッド、ノイズレス・チューニングシステムを採用したパーツ類も、一流プレイヤーが求めるクオリティを実現しました。

多様化する音楽シーンにおいて、マーチやオーケストラ楽曲のアレンジにも対応すべく、オルタナティブサイズ(36" x 20"サイズ)を加え、様々なジャンルや編成にも柔軟に対応できるよう、充実したラインナップを取り揃えました。

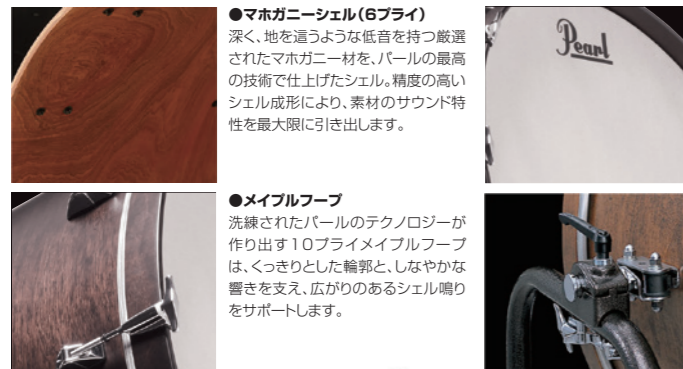

●マホガニーシエル(6プライ)

深く、地を這うような低音を持つ厳選されたマホガニー材を、パールの最高の技術で仕上げたシエル。精度の高いシエル成形により、素材のサウンド特性を最大限に引き出します。

●レモ・ニュースキン“シンフォニック”ヘッド

薄く、柔らかな特殊フィルムを採用し、“カーフスキン”に近いナチュラルな響きを持ち、低音豊かな鳴りを生み出します。



●ノイズレス・チューニングシステム

フック、ラグ、テンションボルトなど、チューニングにまつわるパーツにクッションを装備するなど、ノイズを徹底的に排除した設計。

●サスペンション・システム

専用スタンドのバスドラム接続用ブラケットには、ラバークッションを導入しサスペンション機能をもたせ、バスドラムの自然な鳴りをありのまま引き出します。



〈別売〉バスドラム・マレットホルダー MTH-40 ¥6,050(税込)
コンサートバスドラム用スタンドにクランプし、取り付け可能なマレットホルダー。対応パイプ径:15.9mm~38.0mm ※CBS-80スタンドに対応(詳細はP18掲載)



PBA3620ST(36" x 20"/オルタナティブサイズ)



PBA3618ST(36" x 18"/レギュラーサイズ)

フィルハーモニック・シリーズ“ST”モデル

●レモ・ニュースキン“シンフォニック”仕様

品番	税込価格	本体価格	サイズ	専用カバー(税込)	ヘッド(単位:1枚/税込)
PBA3218ST	¥418,000	¥380,000	32" x 18" (81cm x 46cm)	PSC3218ST ¥22,990	N3-332B ¥16,500
PBA3618ST	¥440,000	¥400,000	36" x 18" (91cm x 46cm)		
PBA3620ST	¥462,000	¥420,000	36" x 20" (91cm x 51cm)	PSC36-1822ST ¥24,200	N3-336B ¥19,360
PBA3622ST	¥495,000	¥450,000	36" x 22" (91cm x 56cm)		

- マホガニーシエル(6プライ)
- レモ・ニュースキン“シンフォニック”ヘッド
- メイプルフープ(10プライ)
- ノイズレス設計ラグ・ボルト・ダイカストフック w/ガスケット、ラグ(BL-100)、ボルト(T-8145A)、ダイカストフックw/ガスケット(D-0504A)
- スタンド用ブラケット(シエルに標準装備)
- 専用スタンド(付属): CBS-80S(32") / 80M(36")
- スタンド専用キャスター(WL-5/1個¥5,280 税込) ※WL-5/SET:キャスター4個セット¥17,160(税込)
- カラー: No.210 マホガニーマットウォールナットラッカー(塗装仕上げ)

PBA3218ST 主な使用曲例

- F.レハール(喜歌劇「メリー Widow」)
- ジョン・バーンス・チャンス (朝鮮民謡の主題による変奏曲)
- ヴェルディ(運命の力/シチリア島の夕べの祈り)
- スエアリンゲン(インヴィクタ/センチュリア)
- F.レハール(ロシアの皇太子)

PBA3618ST 主な使用曲例

- プロコフィエフ(ロメオとジュリエット)
- 樽屋雅徳(マゼランの未知なる大陸への挑戦)
- スーザ(マーチ「ワシントンポスト」)
- コダーイ (ハンガリー民謡「孔雀は飛んだ」による変奏曲)
- O.ヴェースピ(アウディヴィマティクノクテ)

PBA3620ST 主な使用曲例

- ドビュッシー(交響詩「海」)
- バロトク(中国の不思議な役人)
- 矢代秋雄(交響曲第4楽章)
- ラヴェル(ダフニスとクロエ/ラヴァルス)
- ハチャトゥリアン(バレエ音楽「ガイエス」)

PBA3622ST 主な使用曲例

- マッキー (吹奏楽のための交響曲「ワインダーグシー」)
- ストロビンスキー(火の鳥)
- レスピーギ(ローマの松)
- オルフ(カルミナ・ブрана)
- チェザリーニ(アルプスの詩)
- スーク(宇宙の音楽)

コンサート・バスドラム フィルハーモニック・シリーズ【受注発注品】

Pearl Concert Bass Drums Philharmonic Series

“ST”モデルと同様に、最高品質の6プライマホガニーシエルを採用したモデル。美しく、深みのある重量感あふれるサウンドを発揮。角度調整付の別売の専用スタンド(CBS-38C)との組み合わせで、音の伸びを十分に引き出す設計と、利便性に優れたステップ台に足を乗せて、ひざでのミュートも即座に対応可能。フィルハーモニック・シリーズ“ST”モデルを継承した、使い易く耐久性にも優れ、永年に渡り愛用できるモデルです。



PBA3218(32" x 18"/レギュラーサイズ)



PBA3622(36" x 22"/深胴サイズ)

フィルハーモニック・シリーズ(スタンド別売)

●レモ・ニュースキン“シンフォニック”仕様

品番	税込価格	本体価格	サイズ	専用ソフトケース(税込)	ヘッド(単位:1枚/税込)
PBA3218	¥286,000	¥260,000	32" x 18" (81cm x 46cm)	PSC32-1618 ¥28,490	N3-332B ¥16,500
PBA3618	¥308,000	¥280,000	36" x 18" (91cm x 46cm)		
PBA3620	¥330,000	¥300,000	36" x 20" (91cm x 51cm)	PSC36-1822 ¥33,330	N3-336B ¥19,360
PBA3622	¥352,000	¥320,000	36" x 22" (91cm x 56cm)		

- マホガニーシエル(6プライ)
- レモ・ニュースキン“シンフォニック”ヘッド
- メイプルフープ(10プライ)
- ノイズレス設計ラグ・ボルト・ダイカストフックw/ガスケット、ラグ(BL-100A)、ボルト(T-8145A)、ダイカストフックw/ガスケット(D-0504A)
- カラー: No.210 マホガニーマットウォールナットラッカー(塗装仕上げ)

コンサート・バスドラム・スタンド

Pearl Concert Bass Drums Stands



コンサートバスドラム・スタンド(キャスター・タイプ)

CBS-38C ¥52,800(税込) ■深さ14"~24"まで対応
ロック機能付きのキャスターを装備し、運搬やセッティング時の移動がストレスなくスムーズに可能。打面側の受け部分の高さを調整する事で適切な打面角度に調整でき、太鼓とスタンドの接地面はアールを持たせたラバー製カバーを装備し、ノイズ防止と共に響きを妨げない設計。レッグレストも備え演奏性にも配慮。 ※P16 フィルハーモニックシリーズ P17 コンサートシリーズ STスタンド無しモデルに対応

コンサートバスドラム・スタンド

CBS-15 ¥15,400(税込) ■深さ12"~14"まで対応
CBS-15L ¥16,500(税込) ■深さ14"~18"まで対応
軽々な折り畳み式のスタンド。ドラムサイズに合わせて適切な角度の開き具合に調整可能。シンプルな構造でバスドラムを最大限に響かせます。ドラムの深さによりCBS-15とCBS-15Lをラインナップ。 ※P17 アンサンブルシリーズに対応

バスドラム・サイズ表

- 口径 口径が小さいとレスポンスに優れ、大きいと低音の深みが増します。
- 深さ 深さが浅いと音がまとまりやすく、深いと出音が大きくなります。

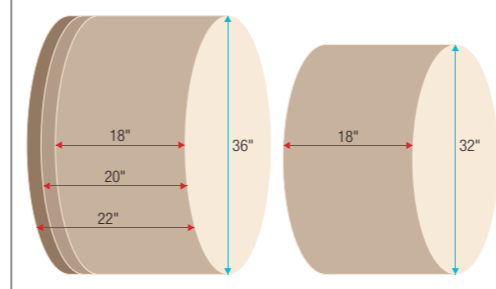

コンサート・バスドラム コンサート・シリーズ

Pearl Concert Bass Drums Concert Series

優れたサウンド特性を持ち、美しい木目を生かした塗装仕上げのエクストラパーチシェルにレモ・ファイバースキン3ヘッドを組み合わせたポピュラーなコンサートバスドラム。最高級シリーズの“フィルハーモニックシリーズ”と同じ、サスペンション機能付き専用スタンドを採用し高い運搬性と豊かで力強いシェルの響きを両立した“STモデル”と、シンプルな設計でより自然なシェルの鳴りを活かしたスタンド無し(スタンド別売)の2種類の仕様で32”と36”のサイズをラインナップ。



PBB3216ST



PBB3618



対応別売スタンド(キャスタータイプ)
CBS-38C ¥52,800(税込価格)
¥48,000(本体価格)



対応別売スタンド
CBS-15L ¥16,500(税込価格)
¥15,000(本体価格)

コンサート・シリーズ “ST” モデル

品番	税込価格	本体価格	サイズ	専用カバー(税込)	ヘッド(単位: 1枚/税込)
PBB3216ST	¥275,000	¥250,000	32" x 16" (81cm x 41cm)	PSC3218ST*	¥22,990 FA-532B ¥15,950
PBB3618ST	¥297,000	¥270,000	36" x 18" (91cm x 46cm)	PSC36-1822ST	¥24,200 FA-536B ¥19,030

- *対応モデル
 ■エクストラパーチシェル(6プライ) ■レモ・ファイバースキン3ヘッド ■ウッドフープ ■クラシックラッグ(CL-200)
 ■ハンドルポルト(T-090) ■フック(D-050) ■STモデル専用スタンド: CBS-80S(32") / 80M(36")
 ■カラー: No.200マットウォルナット(塗装仕上げ)

コンサート・シリーズ (スタンド別売)

品番	税込価格	本体価格	サイズ	専用ソフトケース(税込)	ヘッド(単位: 1枚/税込)
PBB3216	¥187,000	¥170,000	32" x 16" (81cm x 41cm)	PSC32-1618	¥28,490 FA-532B ¥15,950
PBB3618	¥203,500	¥185,000	36" x 18" (91cm x 46cm)	PSC36-1822	¥33,330 FA-536B ¥19,030

コンサート・バスドラム アンサンブル・シリーズ

Pearl Concert Bass Drums Ensemble Series

良質な素材を、パールの優れた成形技術でソリッドに仕上げたウッドシェルのバスドラム。あたかく深みのある音色です。20インチサイズを新たにラインナップに加えた多彩なサイズバリエーションで様々なシーンで活躍します。



PBP2012

PBP2212

PBP2412

PBP2614

PBP2814

アンサンブル・シリーズ (スタンド別売)

品番	税込価格	本体価格	サイズ	専用ソフトケース(税込)	ヘッド(単位: 1枚/税込)
PBP2012	¥66,000	¥60,000	20" x 12" (51cm x 30cm)	PSC20-1418	¥16,390 SW-20B ¥2,860
PBP2212	¥69,300	¥63,000	22" x 12" (56cm x 30cm)	PSC2224-12	¥18,810 SW-22B ¥3,300
PBP2412	¥72,600	¥66,000	24" x 12" (61cm x 30cm)	PSC24-12	¥18,810 SW-24B ¥3,740
PBP2614	¥74,800	¥68,000	26" x 14" (66cm x 35cm)	PSC2628-14	¥20,570 SW-26B ¥3,960
PBP2814	¥82,500	¥75,000	28" x 14" (71cm x 35cm)	PSC28-14	¥20,570 SW-28B ¥4,620

- ウッドシェル
 ■パールSWヘッド
 ■ウッドフープ
 ■ラッグ(CL-200)
 ■ハンドルポルト(T-090)
 ■フック(D-050)
 ■カラー: No.12 ダークブラウン



対応別売スタンド
CBS-15 ¥15,400(税込価格)
¥14,000(本体価格)

コンサート・フロアバスドラム

Concert Floor Bass Drum

ストラヴィンスキー「兵士の物語」に代表されるフロア仕様のバスドラム。打面側のフープを低くすることで、スティックでの演奏にも配慮した設計。



PFBA2416

マルチフィット・バスドラム・レッグ

Multi-Fit Bass Drum Legs

コンサートバスドラムやマーチングバスドラムをフロアバスドラム仕様で演奏できるアダプター。深さ10"~26"まで対応。セットアップも容易で、高さ調整も可能です。(画像のコンサートバスドラムは別売となります。)



PM-BDL3

バスドラム・マレットホルダー

Bass Drum Mallets Holder

STモデル用コンサートバスドラムスタンドにクランプし取り付け可能なマレットホルダー。4本のマレットを吊り下げマウント可能。ホール内側はフェルト仕上げでノイズを排除。対応パイプ径15.9mm ~38.0mm。

品番	税込価格
MTH-40	¥6,050

*CBS-80スタンドに対応

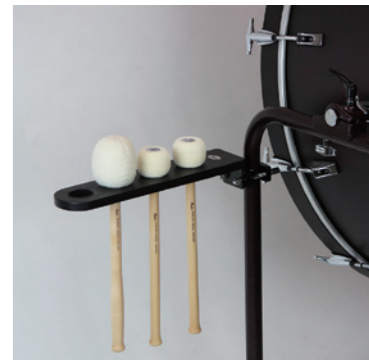

品番	税込価格	本体価格	サイズ
PFBA2416	¥187,000	¥170,000	24" x 16" (61cm x 41cm)

- マホガニーシェル(6プライ) ■レモ・スモースホワイト/224B
 ■メイプルフープ(トップ高さ25mm/ボトム40mm)
 ■ラッグ(CL-250) ■フック(D-054)
 ■レッグブラケット(LB-200 ¥3,300 税込/単位:1個)
 ■専用レッグ(LG-200LFB ¥3,080 税込/単位:1本)
 ■カラー: No.210マホガニーマットウォルナットラッカー
 ■打面高さ: 670~970mm
 ※受注生産のため、ご注文の際は納期をお確かめください。

品番	税込価格	セット内容
PM-BDL3	¥22,000	3本セット

■高さ(床面からボトム面):約300mm~650mm

主な使用曲例

- ストラヴィンスキー: 兵士の物語
- スヴィゴヴィッチ: トリオ・バーウーノ
- ジョリヴェ: 打楽器協奏曲

Handmade Symphonic Pedal Timpani



ティンパニストと呼応する“ハンドメイド・ティンパニ”。 完成度の高い技術に基づく、楽器作りの原点。

パール・ティンパニは、多くの時間と、蓄積された技術・経験をもとに、数値では計り知れない研ぎ澄まされた感覚を注ぎ込み、丹念につくり出されています。人の手が生み出すものだからこそ、あたたかさや、ぬくもりさえも感じることができ、聞こえてくる瞬間に、体温さえも感じるようなサウンドポテンシャルを持っています。クラフトマンのハンドハンマーの一打、一打は、決して同じものではなく、何万もの手作業を繰り返し、ようやく完成していくのです。まさにハンドハンマードケトルは、その極みと言えるでしょう。

ハンドハンマードケトルを採用し、バランスペダルシステムを駆使した88Hを筆頭とするパール・ティンパニの各シリーズ。そのいずれもが、演奏するアーティストの息遣いや、ステージでの鼓動さえも、客席へあたかも聞こえてくるような響きを生み出しています。

ティンパニストが、オーケストラの中でも「第二の指揮者」と言われるほど、演奏する上で、重要なポジションを与えられていることは言うまでもありません。楽曲のイメージに的確に応え、無限の可能性を表現するパール・ティンパニは、繊細で深く、気品にあふれた響きを持つティンパニなのです。最新のテクノロジーを取り入れながらも、ハンドメイドの原点にこだわり、楽器が呼吸するかのごとく、熟練のクラフトマンがティンパニを1台、1台丁寧に作り出す姿は、パールが誇るMade in JAPANのハイクオリティの証です。

より高次元な完成度を誇る“パール・ハンドメイド・ティンパニ”。理想のサウンドを追求し続けるあらゆるプレイヤーの要望に、いつまでも、応え続けてゆくのです。



1枚のコパー板、あるいは、アルミ板に、熟練のクラフトマンがヘラを押し当てて、成形していく技術。ヘラのみで均一に仕上げられたケトルは、ヘラ絞りと熱処理を繰り返し、強度を増すことで、音感に優れ、サウンドの輪郭をはっきりと際立たせます。



コパーケトルにさらなる剛性を持たせ、ケトルの振動を放射状に響かせ、独特の深みとダークなサウンドを描き出す、パールが誇る入念なハンマリング加工工程。一打、一打が全てハンドメイドの逸品です。



Handmade Symphonic Pedal Timpani 88 SERIES

ハンドメイド・シンフォニック・ペダルティンパニ
88シリーズ

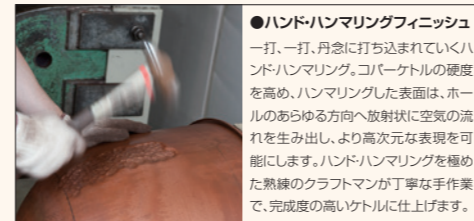

●ハンド・ハンマリングフィニッシュ
一打、一打、丹念に打ち込まれていくハンド・ハンマリング。コパーケトルの硬度を高め、ハンマリングした表面は、ホールのあらゆる方向へ放射状に空気の流れを生み出し、より高次元な表現を可能にします。ハンド・ハンマリングを極めた熟練のクラフトマンが丁寧な手作業で、完成度の高いケトルに仕上げます。

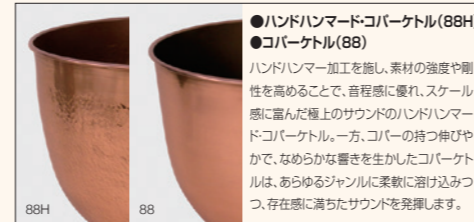

●ハンドハンマードコパーケトル(88H)
●コパーケトル(88)
ハンドハンマー加工を施し、素材の強度や剛性を高めることで、音程感に優れ、スケール感に富んだ極上のサウンドのハンドハンマードコパーケトル。一方、コパーの持つ伸びやかで、なめらかな響きを生かしたコパーケトルは、あらゆるジャンルに柔軟に溶け込みつつ、存在感に満ちたサウンドを発揮します。

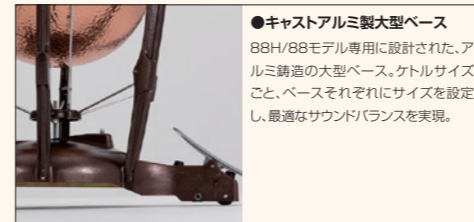

●キャストアルミ製大型ベース
88H/88モデル用に設計された、アルミ製の大型ベース。ケトルサイズごと、ベースそれぞれにサイズを設定し、最適なサウンドバランスを実現。



●バランスpring・ペダルシステム
ヘッドのテンションと内蔵のspringでバランスを保ちながら、ペダル操作により求める音程を瞬時に、しかも正確に設定できるシステムで、とりわけ88H/88モデルには、テコの原理を応用することで快適なペダルアクションを実現。



●ケトル・フローティングシステム
一切の金属パーツをケトルに直接取り付けず、フレームに浮かせた状態で演奏するフローティング方式を採用し、ケトルの鳴りを最大限に発揮。

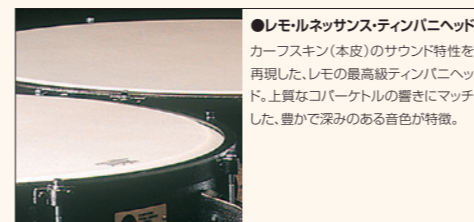

●レモルネックス・ティンパニヘッド
カーフスキン(本皮)のサウンド特性を再現した、レモの最高級ティンパニヘッド。上質なコパーケトルの響きにマッチした、豊かで深みのある音色が特徴。



●チューニングゲージ(TG-50)
ロッドアクションにより、ペダル操作に的確にリンクし、変化する音程をひと目で確認することができるゲージシステム。

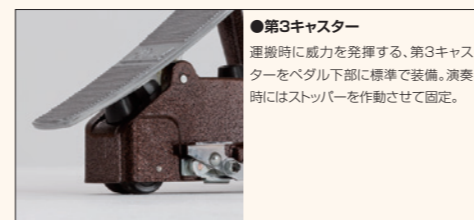

●第3キャスト
運搬時に威力を発揮する、第3キャストをペダル下部に標準で装備。演奏時にはストッパーを作業させて固定。

●音域: 88H/88モデル

LL (32") L (29") M (26") S (23") SS (20")
D-B⁺ F-D⁺ A-F C-A⁺ E-C



パールのテクノロジーの粋を集めた
最高級ティンパニ。

88H MODEL

Handmade Symphonic Pedal Timpani

最高級ティンパニにふさわしい、上質で味わい深く、音楽性豊かな響きが魅力。大型のベースと、ケトルサイズごとに専用のフレームを採用して堅牢化し、ハンドハンマードコパーケトルの重感あふれる鳴りをシリーズ中、最大限に引き出す設計。テコの原理を応用したバランスpring方式により小気味よいペダルアクションを実現。

ハンドメイド・シンフォニック・ペダルティンパニ 88H モデル

品番	税込価格	本体価格	サイズ	開口x奥行x高さ(mm)	重量	ヘッド(税込)	フルカバー(税込)
88HSS	¥671,000	¥610,000	20"(51cm)	660x860x860	36.0Kg	RC-2200RS ¥19,360	PSC-TYFS ¥14,850
88HS	¥709,500	¥645,000	23"(59cm)	750x910x860	38.0Kg	RC-2500RS ¥20,350	PSC-TYFM ¥15,400
88HM	¥753,500	¥685,000	26"(66cm)	820x910x860	41.0Kg	RC-2800RS ¥21,230	PSC-TYFL ¥15,950
88HL	¥803,000	¥730,000	29"(74cm)	900x980x860	47.0Kg	RC-3100RS ¥22,110	PSC-TYFLL ¥16,500
88HLL	¥869,000	¥790,000	32"(81cm)	980x1,010x860	50.0Kg	RC-3400RS ¥27,610	PSC-TYFLL ¥16,500

■ハンマードコパーケトル(研磨クリアラッカー仕上げ) ■springテンションアジャストメント(チューニングキーで調整)
■「バランスpring」ペダルシステム w/チューニングゲージ(TG-50)、ロッドリンクシステム
■大型キャスト(x2)、第3キャスト(フットボード下)装備 ■レモルネックス・ティンパニヘッド
■付属品: マレット[662H(SS/S)-662M(M)-662S(L/L/L)] ヘッドプロテクター、チューニングキー(K-088)
■ハンマードコパーケトルはハンド・ハンマリングフィニッシュのため、個体差が生じる場合がありますので、あらかじめご了承ください。
■ジャーマンスタイルは受注生産となります。ご注文の際は、納期をご確認ください。



ピュアなコパーサウンドを浮き彫りにする逸品。

88 MODEL

Handmade Symphonic Pedal Timpani

伸びのある豊かな鳴りが特徴で、88Hモデル同様、大型ベースとフローティング方式のケトルセッティングにより、パール・オリジナル・コパーケトルのマイルドなトーンを最大に引き出すモデル。

ハンドメイド・シンフォニック・ペダルティンパニ 88 モデル

品番	税込価格	本体価格	サイズ	開口x奥行x高さ(mm)	重量	ヘッド(税込)	フルカバー(税込)
88SS	¥605,000	¥550,000	20"(51cm)	660x860x860	31.5Kg	RC-2200RS ¥19,360	PSC-TYFS ¥14,850
88S	¥638,000	¥580,000	23"(59cm)	750x910x860	35.0Kg	RC-2500RS ¥20,350	PSC-TYFM ¥15,400
88M	¥671,000	¥610,000	26"(66cm)	820x910x860	38.0Kg	RC-2800RS ¥21,230	PSC-TYFL ¥15,950
88L	¥737,000	¥670,000	29"(74cm)	900x980x860	44.0Kg	RC-3100RS ¥22,110	PSC-TYFLL ¥16,500
88LL	¥792,000	¥720,000	32"(81cm)	980x1,010x860	47.0Kg	RC-3400RS ¥27,610	PSC-TYFLL ¥16,500

■コパーケトル(研磨クリアラッカー仕上げ) ■springテンションアジャストメント(チューニングキーで調整)
■「バランスpring」ペダルシステム w/チューニングゲージ(TG-50)、ロッドリンクシステム
■大型キャスト(x2)、第3キャスト(フットボード下)装備 ■レモルネックス・ティンパニヘッド
■付属品: マレット[662H(SS/S)-662M(M)-662S(L/L/L)] ヘッドプロテクター、チューニングキー(K-088)
※88モデルはアメリカン・ジャーマンスタイルともに受注生産となります。ご注文の際は、納期をお確かめください。

Handmade Symphonic Pedal Timpani 85 SERIES

ハンドメイド・シンフォニック・ペダルティンパニ
85シリーズ

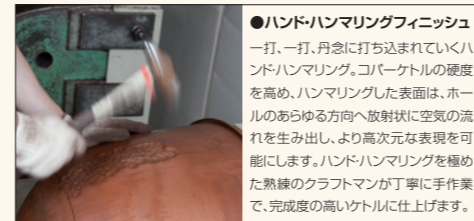

●**ハンド・ハンマリングフィニッシュ**
一打、一打、丹念に打ち込まれていくハンドハンマリング。コパーケトルの硬度を高め、ハンマリングした表面は、ホールのあらゆる方向へ放射状に空気の流れを生み出し、より高次元な表現を可能にします。ハンドハンマリングを極めた熟練のクラフトマンが丁寧に手作業で、完成度の高いケトルに仕上げます。

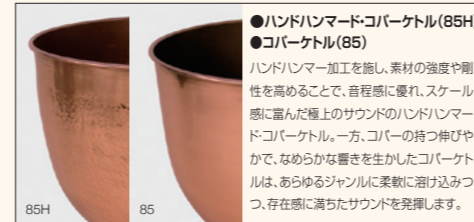

●**ハンドハンマードコパーケトル(85H) ●コパーケトル(85)**
ハンドハンマー加工を施し、素材の強度や剛性を高めることで、音程感に優れ、スケール感に富んだ極上のサウンドのハンドハンマードコパーケトル。一方、コパーの持つ伸びやかで、なめらかな響きを生かしたコパーケトルは、あらゆるジャンルに柔軟に溶け込みつつ、存在感に満ちたサウンドを発揮します。



●**バランススプリングペダルシステム**
ヘッドのテンションと内蔵のスプリングでバランスを保ちながら、ペダル操作により、求める音程を瞬時に、しかも正確に設定できるシステム。テンションロッドを正確に作動させるため、チェーン&スプロケット方式を採用。センターロッドを狂いなく真っすぐに上下でき、チューニングのバラつきを排除。



●**ケトルフローティングシステム**
一切の金属パーツをケトルに直接取り付けず、フレームに浮かせた状態で演奏するフローティング方式を採用し、ケトルの鳴りを最大限に発揮。

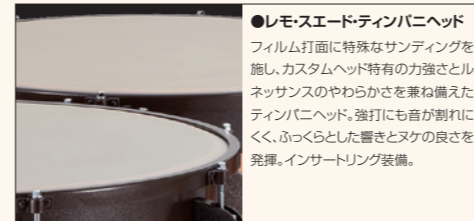

●**レモスエードティンパニヘッド**
フィルム打面に特殊なサンディングを施し、カスタムヘッド特有の力強さとルネッサンスのやわらかさを兼ね備えたティンパニヘッド。強打にも音が割れにくく、ふっくらとした響きとヌケの良さを発揮。インサートリング装備。



●**チューニングゲージ(TG-50B)**
ロッドアクションにより、ペダル操作に的確にリンクし、変化する音程をひと目で確認することができるゲージシステム。

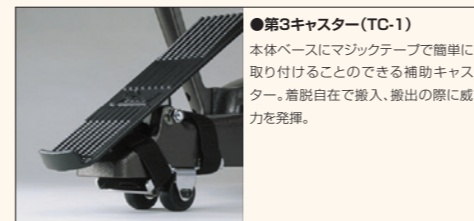

●**第3キャスター(TC-1)**
本体ベースにマジックテープで簡単に取り付けることのできる補助キャスター。着脱自在で搬入、搬出の際に威力を発揮。

●音域: 85H / 85モデル



上質なサウンドと研ぎすまされた操作性。
王道をゆくハンマードコパー・モデルの傑作。

85H MODEL

Handmade Symphonic Pedal Timpani

88Hモデルと同様のハンドハンマードコパーケトルを採用し、レスポンスに優れた柔らかなトーンを実現。チェーン&スプロケットタイプのバランススプリングシステムを採用することで、ペダルアクションには抵抗感を絶妙に設定し、踵を支点とした着床で安定感のある操作を実現。

ハンドメイド・シンフォニック・ペダルティンパニ 85H モデル

品番	税込価格	本体価格	サイズ	開口x奥行x高さ(mm)	重量	ヘッド(税込)	フルカバー(税込)
85HSS	¥572,000	¥520,000	20"(51cm)	670x855x860	29.0Kg	SU-2200RS ¥19,360	PSC-TYFS ¥14,850
85HS	¥594,000	¥540,000	23"(59cm)	750x925x860	32.5Kg	SU-2500RS ¥20,350	PSC-TYFM ¥15,400
85HM	¥632,500	¥575,000	26"(66cm)	825x980x860	36.0Kg	SU-2800RS ¥21,230	PSC-TYFL ¥15,950
85HL	¥693,000	¥630,000	29"(74cm)	900x1,010x860	42.5Kg	SU-3100RS ¥22,110	PSC-TYFL ¥15,950
85HLL	¥764,500	¥695,000	32"(81cm)	975x1,025x860	45.5Kg	SU-3400RS ¥27,610	PSC-TYFL ¥16,500

- ハンマードコパーケトル(研磨クリアラッカー仕上げ)
- バランススプリングペダルシステム w/チューニングゲージ(TG-50B)、ロッドリンクシステム
- レモスエードティンパニヘッド
- 付属品: マレット[662H(SS/S)・662M(M)・662S(L/L)] ヘッドプロテクター、チューニングキー(K-088)、着脱式第3キャスター(TC-1)
- ハンマードコパーケトルはハンドハンマリングフィニッシュのため、個体差が生じる場合がありますので、あらかじめご了承ください。
- ジャーマンスタイルは受注生産となります。ご注文の際は、納期をご確認ください。



アンサンブルに深く馴染む、
ベストセラー・ティンパニ。

85 MODEL

Handmade Symphonic Pedal Timpani

コパーケトルのシリーズ中、最軽量タイプのながら、フローティング方式のケトルセッティングにより、コパーケトルの響きを十分に引き出し、伸びやかでマイルドなトーンを発揮。とりわけアタックとサステーンバランスに優れた鳴らしやすいモデル。また、チューニングゲージシステムにはロッドリンクを採用し、スムーズで信頼性の高いアクションを実現。

ハンドメイド・シンフォニック・ペダルティンパニ 85 モデル

品番	税込価格	本体価格	サイズ	開口x奥行x高さ(mm)	重量	ヘッド(税込)	フルカバー(税込)
85SS	¥462,000	¥420,000	20"(51cm)	670x855x860	27.5Kg	SU-2200RS ¥19,360	PSC-TYFS ¥14,850
85S	¥484,000	¥440,000	23"(59cm)	750x925x860	30.0Kg	SU-2500RS ¥20,350	PSC-TYFM ¥15,400
85M	¥517,000	¥470,000	26"(66cm)	825x980x860	32.5Kg	SU-2800RS ¥21,230	PSC-TYFL ¥15,950
85L	¥572,000	¥520,000	29"(74cm)	900x1,010x860	40.5Kg	SU-3100RS ¥22,110	PSC-TYFL ¥15,950
85LL	¥616,000	¥560,000	32"(81cm)	975x1,025x860	43.0Kg	SU-3400RS ¥27,610	PSC-TYFL ¥16,500

- コパーケトル(研磨クリアラッカー仕上げ)
- バランススプリングペダルシステム w/チューニングゲージ(TG-50B)、ロッドリンクシステム
- レモスエードティンパニヘッド
- 付属品: マレット[662H(SS/S)・662M(M)・662S(L/L)] ヘッドプロテクター、チューニングキー(K-088)、着脱式第3キャスター(TC-1)
- ジャーマンスタイルは受注生産となります。ご注文の際は、納期をご確認ください。

様々なレパートリーにも瞬時に対応。充実の基本性能を備えた、ペダルティンパニ。

75 SERIES

Handmade Symphonic Pedal Timpani

ペダルティンパニの性能を徹底追及し、様々な楽曲への対応性と優れた操作性を発揮しながら、手頃な価格が魅力。軽量なアルミケトルならではの、シャープな発音と豊かな音量を発揮。視認性の高いチューニングゲージを装備し、付属の着脱式キャスターにより運搬も容易。



ハンドメイド・シンフォニック・ペダルティンパニ 75 シリーズ

品番	税込価格	本体価格	サイズ	開口x奥行x高さ(mm)	重量	ヘッド(税込)	フルカバー(税込)
75S	¥346,500	¥315,000	23"(59cm)	725x875x860	22.2Kg	TC-2500R0 ¥17,050	PSC-TYFS ¥14,850
75M	¥363,000	¥330,000	26"(66cm)	795x915x860	24.0Kg	TC-2800R0 ¥17,930	PSC-TYFM ¥15,400
75L	¥396,000	¥360,000	29"(74cm)	870x935x860	28.9Kg	TC-3100R0 ¥19,360	PSC-TYFL ¥15,950
75LL	¥429,000	¥390,000	32"(81cm)	940x980x860	30.8Kg	TC-3400R0 ¥21,450	PSC-TYFL ¥16,500
75SET	S,M,L,LL4点セット ¥1,430,000(税込価格)	¥1,300,000(本体価格)					

■アルミケトル ■リバランススプリングペダルシステム w/チューニングゲージ(TG-30A) ■レモカスタム・ティンパニヘッド
 ■付属品: マレット[662H(S)-662M(M)-662S(L/LL)] ヘッドプロテクター、チューニングキー(K-088)、着脱式第3キャスター(TC-1)

●音域: 75シリーズ

●アルミケトル
 軽量なアルミニウム製のケトルを採用し、明るくシャープなサウンドを発揮。

●レモカスタム・ティンパニヘッド
 明るくレンジの広いサウンド、正確な音程感、シャープなレスポンスが特徴。インサートアルミリングをヘッドフレーム部に装備し、よりテンションが得られ、また、チューニングも楽にスムーズ。

●リバランススプリングペダルシステム
 ヘッドのテンションと内蔵のスプリングでバランスを保ちながら、ペダル操作により、求める音程を瞬時に、しかも正確に設定できるシステム。テンションロッドを正確に作動させるため、チェーン&スプロケット方式を採用。センターロッドを狂いなく真っすぐ上下でき、チューニングのバラつきを排除。

●チューニングゲージ(TG-30A)
 ワイヤを通してペダル操作に適切にリンクし、変化する音程をひと目で確認することができるゲージシステム。

音域を自在に操る、
 ハンドルチューン・ティンパニ。

55G SERIES

Handmade Symphonic Timpani

レスポンスに優れ、音量豊かなアルミケトルのモデルで、チューニングを手元の大型ハンドルにより徐々に変えることができる。また、奏者に合わせて打面の高さを調整できる専用レグを装備。



ハンドメイド・シンフォニック・ティンパニ 55G シリーズ

品番	税込価格	本体価格	サイズ	開口x奥行x高さ(mm)	重量	ヘッド(税込)	フルカバー(税込)
55GS	¥275,000	¥250,000	23"(59cm)	690x690x650~805	16.9Kg	TY-2500 ¥11,110	PSC-TYFS ¥14,850
55GM	¥302,500	¥275,000	26"(66cm)	780x770x670~835	18.6Kg	TY-2800 ¥12,100	PSC-TYFM ¥15,400
55GL	¥324,500	¥295,000	29"(74cm)	845x845x710~860	20.4Kg	TY-3100 ¥13,310	PSC-TYFL ¥15,950
55GLL	¥363,000	¥330,000	32"(81cm)	925x915x660~880	24.4Kg	TY-3400 ¥14,960	PSC-TYFL ¥16,500
55GSET	S,M,L,LL4点セット ¥1,199,000(税込価格)	¥1,090,000(本体価格)					

■アルミケトル ■ハンドルチューニングシステム w/チューニングゲージ(TG-30A) ■レモスタンダードティンパニヘッド
 ■付属品: マレット[662H(S)-662M(M)-662S(L/LL)] ヘッドプロテクター、チューニングハンドル(K-100 ¥4,400 税込)、チューニングキー(K-088、K-080/脚部用)

●音域: 55Gシリーズ

ティンパニの基本操作が学べる、
 エントリーモデル。

45 SERIES

Handmade Symphonic Timpani

軽量かつ豊かな音量が得られるアルミケトルを採用したエントリーモデル。ハンドルボルト仕様で、頻繁なチューニングにも素早く対応。また打面の高さをレグで幅広く調整できる機能を装備。

●音域: 45シリーズ



ハンドメイド・シンフォニック・ティンパニ 45 シリーズ

品番	税込価格	本体価格	サイズ	開口x奥行x高さ(mm)	重量	ヘッド(税込)	フルカバー(税込)
45S	¥187,000	¥170,000	23"(59cm)	660x660x640~805	13.0Kg	TY-2500 ¥11,110	PSC-TYFS ¥14,850
45M	¥203,500	¥185,000	26"(66cm)	770x770x610~830	14.4Kg	TY-2800 ¥12,100	PSC-TYFM ¥15,400
45L	¥214,500	¥195,000	29"(74cm)	835x835x570~880	16.4Kg	TY-3100 ¥13,310	PSC-TYFL ¥15,950

■アルミケトル ■レモスタンダードティンパニヘッド
 ■付属品: マレット[662H(S)-662M(M)-662S(L)] ヘッドプロテクター、チューニングキー(K-080/脚部用)

ティンパニ・アクセサリ Timpani Accessories

ティンパニ・テフロンエッジテーブ
 TY-ET10
 ¥6,490 (税込/1箱: 10m/S-LL4点セット用)
 ケトルのエッジ部に貼付け、音程を変える際のヘッドとエッジ部のノイズを軽減し、ペダルの動きもスムーズになります。



着脱自在の第3キャスター
 TC-1 ¥3,960(税込)
 本体ベースにマジックテープで簡単に取り付けることができる補助キャスター。着脱式で運搬の際に便利なアイテム。演奏中は取り外します。
 ※TC-1はお手持ちのパール・ティンパニ(80、70CB、70A、70の各シリーズ)に取り付け可能です。



ティンパニヘッド・プロテクター
 ティンパニの保管や移動の時にヘッドの上のせて使用するプロテクター。不要なトラブルを防止するために有効なアイテムです。



品番	税込価格	本体価格	サイズ
PSC-HK022	¥ 8,250	¥ 7,500	57.5cm(SS用)
PSC-HK024	¥ 8,800	¥ 8,000	64cm (S用)
PSC-HK026	¥ 9,350	¥ 8,500	72.5cm (M用)
PSC-HK028	¥10,230	¥ 9,300	80.5cm (L用)
PSC-HK031	¥11,000	¥10,000	87cm (LL用)

チューニングキー
 K-088 ¥2,420(税込)
 パール・ティンパニ用のチューニングキー。



チューニングキー用ケース
 PSC-TKK088 ¥1,650(税込)
 パール・ティンパニチューニングキーを保管するためのケース。運搬時の紛失防止のためティンパニ本体に取り付けが可能。



ティンパニ“チューニング&メンテナンス”マニュアルDVD
 PDV-TY ¥1,100(税込)
 ペダルティンパニのヘッド交換やチューニング方法などを動画で解説。

ティンパニ・カバー



フルカバー

ティンパニ・ファイバーケース (受注生産)



ティンパニ・カバー		フルカバー	
ティンパニサイズ	品番	税込価格	対象モデル
20"(51cm)	PSC-TYFS	¥14,850	88HS / 88S / 85HS / 85S
23"(59cm)	PSC-TYFM	¥15,400	88HS / 88S / 85HS / 85S / 75S / 55GS / 45S
26"(66cm)	PSC-TYFL	¥15,950	88HM / 88M / 85HM / 85M / 75M / 55GL / 45M
29"(74cm)	PSC-TYFL	¥15,950	88HL / 88L / 85HL / 85L / 75L / 55GL / 45L
32"(81cm)	PSC-TYFL	¥16,500	88HLL / 88LL / 85HLL / 85LL / 75LL / 55GL
ティンパニ・ファイバーケース ※受注生産			
品番	税込価格	本体価格	サイズ
TYF-2326	¥297,000	¥270,000	SS / S / M 用 (H890xW880xD950mm)
TYF-2932	¥308,000	¥280,000	L / LL 用 (H890xW1,020xD1,090mm)



ティンパニ・チェア

D-3000TC ¥48,400 (税込)
 5本脚による抜群の安定感が特徴のティンパニ・チェア。ガススプリング方式を採用し、素早くベストポジションが得られます。足乗せ台の高さや背もたれのポジションの調整が可能で、ティンパニ奏者が快適に演奏できるよう配慮しました。また、演奏をしない時にもストレスなく待機できるよう、シート形状、クッション性を工夫しました。このモデルは、指揮者用チェアとしても最適です。高さ調整幅600~860mm 重量10.6kg



ティンパニ・マレットホルダー

PTY-MTH80 ¥14,300 (税込)
 シンバルスタンドやパーカッションスタンド等にマウント可能なマレットホルダー。マレットを受けるロッドにはラバーを巻きノイズ対策も万全。
 ※スタンドは含まれません。

ADAMS Experience the Sound of Quality

溢れるクラフツマンシップとテクノロジーが生み出す最高水準のサウンドクオリティ

アダムス社による厳しい音質基準をクリアした楽器はオランダから世界中の演奏家のもとへ渡り、その優れたサウンドを奏でます。世界中の演奏家に愛され高く評価されるアダムスのサウンドは、創業当時より連綿と受け継がれる楽器製作への情熱と確かな技術、やむことのない探究心とヨーロッパの伝統に裏打ちされた合理的な設計により生み出されます。是非そのサウンドをお確かめください。

シュネラー・クラシカル
Schnellar Classical

ロイヤルコンサートヘボウ管弦楽団が所有するハンス・シュネラー氏が考案したサロンティンパニを再現するために、アダムスのエンジニアとティンパニビルダーによって、新たなテクノロジーが注ぎ込まれた復刻モデル。ティンパニベースとクランクをリデザインしたことで操作性の向上ばかりではなく、その音楽性も高めることができました。



シュネラー・クラシカル

品番	税込価格	本体価格	サイズ	ベース仕上げ
AD-SCKG550N	¥1,155,000	¥1,050,000	55cm	ハイグロス ニッケル
AD-SCKG610N	¥1,210,000	¥1,100,000	61cm	ハイグロス ニッケル
AD-SCKG650N	¥1,265,000	¥1,150,000	65cm	ハイグロス ニッケル
AD-SCKG690N	¥1,320,000	¥1,200,000	69cm	ハイグロス ニッケル
AD-SCKG550B	¥1,155,000	¥1,050,000	55cm	ラッカープラス
AD-SCKG610B	¥1,210,000	¥1,100,000	61cm	ラッカープラス
AD-SCKG650B	¥1,265,000	¥1,150,000	65cm	ラッカープラス
AD-SCKG690B	¥1,320,000	¥1,200,000	69cm	ラッカープラス
AD-SCKG550G	¥1,100,000	¥1,000,000	55cm	グレーパウダーコート
AD-SCKG610G	¥1,155,000	¥1,050,000	61cm	グレーパウダーコート
AD-SCKG650G	¥1,210,000	¥1,100,000	65cm	グレーパウダーコート
AD-SCKG690G	¥1,265,000	¥1,150,000	69cm	グレーパウダーコート

- 付属品:チューニングキー
 - シュネラー・クラシカルは一台一台が受注生産です。
 - ゴートスキンヘッド標準装備
- *カーフスキンヘッド仕様はオプション対応となります。ご注文の際は納期をご確認ください。

●ベース仕上げは以下の3種類からお選びいただけます。

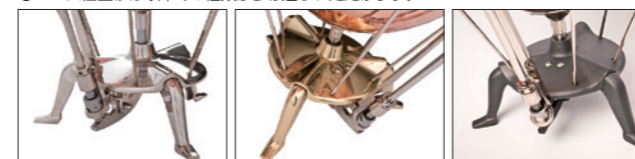

ハイグロス ニッケル ラッカープラス グレーパウダーコート

●ハンドクランク・チューニングシステム

ヘッドの張力を変えるためにリムを上げ下げするのではなく、ケトル側を動かすメカニズムを採用。加えて、操作性に優れたハンドクランクタイプのチューニングシステムを装備。



●ナローボウル・デザインケトル

底部が細く尖ったケトルが特徴で、バロック、初期のロマン派といったクラシカルなレパートリーに最適。



●厳選されたゴートスキンヘッドを標準装備。

伝統的でより豊かな倍音を追求したゴートスキンヘッドによって理想的な低音域を実現。



●コンパクトでスタイリッシュなデザイン

打面までの高さを約90cmに収めてコンパクトなフォルムを実現。比類のないサウンドレスポンスを生み出します。



ADAMS社製品につきましては、サウンドクオリティを重視した品質管理基準となっております。一部製品によっては製造工程上生じる仕上げムラや細かな擦り跡がある場合がございますが、ADAMS社のサウンド品質基準を満たしているものであり楽器の機能や音質を損なうものではございません。



ヨーロッパの伝統を受け継ぐ国、オランダが生み出した打楽器のトップ・ブランド—アダムス。

アダムスの歴史は、1971年、創業者アンドレアダムスが金管楽器のリペアを始めた頃に幕を開けました。音楽に対してただならぬ情熱を持っていたアンドレは、ヨーロッパのさまざまな楽器に触れながら職人としての経験を積むうちに、より深く興味を持っていた打楽器を自らの手で製作したいと考えました。これが打楽器メーカー“アダムス”の原点となりました。

アンドレは、数多くのアーティストと出会い、共に仕事をするうちに、彼らの求める楽器のクオリティが音楽に重大な意味をもっていることを学びます。そして、彼らの高い理想に耳を傾け、緊密な信頼関係を築きながら、楽器の改良を重ねていったのです。

アダムスは今日、楽器のほとんど全てをオランダの近代的な工場で作成していますが、彼らはパーツの一つに至るまで徹底した検証を行なっています。なぜなら、どんな細かいパーツでも、最終的に音に大きな影響を与えるからです。ティンパニのフレームがケトルと同じように重要で

あると考えるからこそ、アダムスの楽器のクオリティが高いレベルで維持されているのです。

アダムスは楽器の開発、改良にさまざまな科学的なアプローチを行なっていますが、彼らはヨーロッパのいくつかの大学に協力を求め、その結果、数々の革新的な技術が生まれました。アダムスの音に対する情熱とこだわりは、単に伝統技術を継承するだけではなく、積極的に最新のテクノロジーをとり入れる姿勢に、明確に表れています。

アダムスは、その美しいサウンドと画期的な設計で一躍打楽器のトップ・ブランドになりました。そして世界中のプレイヤーがアダムスの楽器を高く評価し、愛用し、素晴らしい音楽を創造しています。音のクオリティを守り、よりよい楽器を作ること。創業者であり、楽器づくりの有能なクラフトマンでもあるアンドレアダムスの情熱は、いつまでも引き継がれていくことでしょう。

東京都交響楽団 首席ティンパニ・打楽器奏者 安藤 芳広
撮影協力: サントリーホール

シンフォニック・ジェネレーションII Symphonic Generation II

ハンマード・コパーケトルを特殊なリングに吊り下げ、美しく澄んだ豊かな響きを発揮するアダムスの人気モデル。キャンバードケトル特有の深く重厚なサウンドと抜群のレスポンスで、あらゆる音楽表現にマッチ。スムーズで快適なペダルシステムと、チューニングの微調整システムを装備し演奏性も抜群です。ヘッドはカーフスキンまたはレモルネッサンス・ティンパニヘッドを選択できます。

キャンバードケトル

ヨーロッパの伝統的なケトル形状のキャンバードケトル。より深みのある響きが特徴です。



●カーフスキンヘッド仕様				●レモルネッサンス・ティンパニヘッド仕様				●レモルネッサンスヘッド	
品番	税込価格	本体価格	品番	税込価格	本体価格	サイズ	重量	品番	税込価格
AD-SY2DH20	¥ 859,100	¥ 781,000	AD-SY2DH20P	¥ 738,100	¥ 671,000	20"(51cm)	43.0Kg	RC-2200RS	¥19,360
AD-SY2DH23	¥ 907,500	¥ 825,000	AD-SY2DH23P	¥ 781,000	¥ 710,000	23"(59cm)	43.0Kg	RC-2500RS	¥20,350
AD-SY2DH26	¥ 980,100	¥ 891,000	AD-SY2DH26P	¥ 825,000	¥ 750,000	26"(66cm)	44.0Kg	RC-2800RS	¥21,230
AD-SY2DH29	¥1,047,200	¥ 952,000	AD-SY2DH29P	¥ 883,300	¥ 803,000	29"(74cm)	45.0Kg	RC-3100RS	¥22,110
AD-SY2DH32	¥1,161,600	¥1,056,000	AD-SY2DH32P	¥ 955,900	¥ 869,000	32"(81cm)	48.0Kg	RC-3400RS	¥27,610

- 付属品: ヘッドプロテクター、チューニングキー (AD-TUK ¥6,050 税込価格)
- シンフォニック・ジェネレーションIIシリーズは一台一台が受注生産です。ご注文の際には仕様、納期などをお確かめください。
- ハンマードコパーケトルはハンマリッジ仕上げのため、個体差が生じる場合がありますので、あらかじめご了承ください。

- ハンマード・コパーケトル:** 入念なハンマリッジ加工を施したコパーケトルを特殊なリングに吊り下げ、シャーンシなどから独立してセットすることによって、響きを最大限に引き出します。
- ペダルシステムw/ チューニング・ゲージ:** テンションの強弱にかかわらず均一な力で軽快な操作が行えるシステム。ペダルで設定したピッチをしっかりと保つ、ロック機構付き。
- チューニング微調整システム:** ペダルで設定したピッチを手元のハンドル操作で手軽に微調整することが可能。カーフスキンヘッドを使用する場合には欠かせない機能。
- 大型ダブルキャスト:** 大型ホイールのキャスト2基は、スムーズで快適な移動と、操作性に優れ、ストップにより演奏中の楽器をしっかりと固定します。



ペダルシステム

チューニング微調整システム

大型ダブルキャスト



アダムス・ティンパニ・チューニングキー
AD-TUK ¥6,050 (税込価格)
■アダムス・ティンパニ専用のチューニングキー
※パールティンパニ・チューニングキーとは規格が異なります。

プロフェッショナル・ジェネレーションII Professional Generation II

明るく、透明感のある音色のバラボリック・コパーケトルを特殊なリングに吊り下げ、ケトルの上質な響きを最大限に引き出す、アダムスの高級モデル。ベース部には、よりスムーズで軽快、そしてスイートゾーンの広い、新開発のバランススプリング・ペダルシステムを採用。またペダル下に新たに第3キャストを装備し、大型のダブルキャスト2基と併せて、移動性能が大幅に向上しました。

バラボリック・ハンマード・コパーケトル・タイプ

入念なハンマリッジ加工で仕上げたコパーケトルが、音の深みと明瞭な音程感を際立たせます。



AD-PR2KG20



バラボリック・コパーケトル・タイプ

厳選されたコパーをアダムスの伝統的な加工技術と最新のテクノロジーで理想的な形状のケトルに仕上げたモデル。

●コパーケトル“バラボリック・タイプ” (研磨クリアラッカー仕上げ): シンフォニック・ジェネレーションIIティンパニと同等のケトル吊り下げ方式を採用。

- レモルネッサンスヘッド** (インサートリング仕様): 特殊なコーティング処理によってカーフスキンの特性を再現した、ティンパニヘッド。
- “バランススプリング”ペダルシステムw/チューニングゲージ:** ヘッドのテンションと内蔵スプリングでバランスをとり合いながら音程を変化させるシステムで、軽くてスムーズな、扱いやすいメカニズム。
- 大型ダブルキャスト&第3キャスト:** 大型ホイールのキャスト2基と、ペダル下部のキャストで、様々な状況下でも快適に移動が可能。

バラボリック・ハンマード・コパーケトル / バラボリック・コパーケトル

●バラボリック・ハンマード・コパーケトル・タイプ				●バラボリック・コパーケトル・タイプ				●レモルネッサンスヘッド	
品番	税込価格	本体価格	品番	税込価格	本体価格	サイズ	重量	品番	税込価格
AD-PR2KH20	¥544,500	¥495,000	AD-PR2KG20	¥484,000	¥440,000	20"(51cm)	33.0Kg	RC-2200RS	¥19,360
AD-PR2KH23	¥556,600	¥506,000	AD-PR2KG23	¥508,200	¥462,000	23"(59cm)	34.0Kg	RC-2500RS	¥20,350
AD-PR2KH26	¥592,900	¥539,000	AD-PR2KG26	¥544,500	¥495,000	26"(66cm)	36.0Kg	RC-2800RS	¥21,230
AD-PR2KH29	¥617,100	¥561,000	AD-PR2KG29	¥580,800	¥528,000	29"(74cm)	38.0Kg	RC-3100RS	¥22,110
AD-PR2KH32	¥677,600	¥616,000	AD-PR2KG32	¥629,200	¥572,000	32"(81cm)	40.0Kg	RC-3400RS	¥27,610

- 付属品: ヘッドプロテクター、チューニングキー (AD-TUK ¥6,050 税込価格)
- AD-PR2KH20、バラボリック・コパーケトルタイプは受注生産です。ご注文の際には仕様、納期などをお確かめください。
- ハンマードコパーケトルはハンマリッジ仕上げのため、個体差が生じる場合がありますので、あらかじめご了承ください。



バランススプリング調整ダイヤル

チューニング・ゲージ

ペダルシステム・第3キャスト

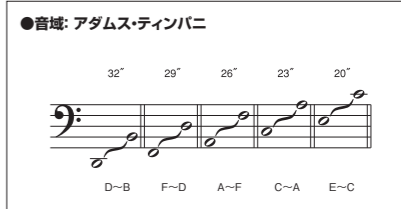

●音域: アダムス・ティンパニ

32" 29" 26" 23" 20"
D~B F~D A~F C~A E~C



AD-MAHA50A
(#43)
ウッドフレームカラー: エスプレッソ
レゾネーターカラー: サテンゴールド

打楽器奏者 池上 英樹

独創的な発想でサウンドを磨き上げたアダムスマリンバ。

鍵盤打楽器の開発において、革新的な技術をためらうことなく続々と取り入れてきたアダムスは、今や極めて高品質な楽器として知られ、中でもマリンバは、アダムス・ブランドを象徴する名器として世界中で高く評価されています。とりわけ、高い理想を求めるアーティストとともにつくりあげた「アルファ・マリンバ」は、まさにアダムスの独創性を物語る代表的な楽器といえるでしょう。厳選されたホンジュラス・ローズウッドを、ヨーロッパ伝統の技と最新のコンピュータテクノロジーによって、極めて精度の高い音板に仕上げるアダムスの創造力。その絶妙な響きと洗練されたプロフィールは、世界のトッププレイヤーから絶賛されています。そして、アダムスの独創性は、マリンバのつくりにも及び、今回あらたに登場するAPEXフレームをはじめとする、数多くの画期的なシステムを搭載するのみならず、才能豊かなアーティストの声に熱心に耳を傾けることにより、さらに高度なレベルへと発展していきます。アダムスの技術とアーティストのアイデアが結びついたとき、世界最高の楽器、そしてアーティストの理想のサウンドが生まれます。現在、アダムスの鍵盤打楽器は、シロフォン、ピブラフォン、グロッケンシュピールをトータルにラインナップし、トッププレイヤーからスクールバンドに至るまで、多彩なモデルでお応えします。



アダムス・アルファ・マリンバ

アダムスマリンバを代表するモデル、「アルファ・マリンバ」の音板は、第6倍音まで調整され、豊かな音色と完璧な音程を誇っています。そしてその響きを最大限に引き出すため、レゾネーターにフリー・サスペンション・システム、ファインチューナブル・システムを導入し、常にベストコンディションで最高のパフォーマンスをサポート。さらに、高度かつスタイリッシュに磨き上げられた新たなフレームシステム「APEXフレーム」により、高い剛性を発揮しつつ、フレームノイズを極限まで排除しています。



●APEXフレーム

アダムスならではの画期的な特徴を持つAPEXフレームは、奏者の体格に応じた高さ調整を簡単に行え、組み立て、分解のしやすい設計のため、コンパクトに運搬ができるなど、演奏者への負担を最小限に抑えています。



●フリー・サスペンション・システム

アルファ・マリンバのレゾネーターは、ラバーパーツの上にフロートされる独自のサスペンションシステムを採用し、フレームからのわずかなノイズをカットし、音板の持つ響りを最大限に引き出します。

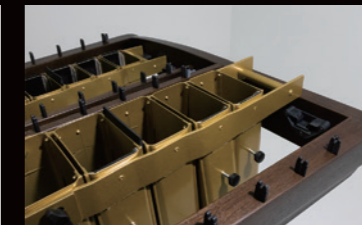

●音板

厳選されたホンジュラスローズウッド材だけを使い、コンピュータ制御によるチューニングプログラムを経て、熟練のクラフツマンによってひとつひとつ仕上げられた音板で、低音域では第6倍音まで調整され、他を凌駕する豊かな音色と完璧な音程を誇ります。

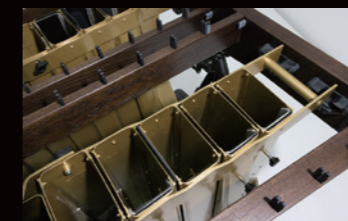

●ファインチューナブル・レゾネーター

低音部G23以下のレゾネーターは、それぞれの開口部を調整することにより、ホール環境や、温度や湿度などの状態に合わせて調整が可能。アーティスト・マリンバの持つ最適な響きを引き出します。



●コードピン

音板コードを通すコードピンにラバーパーツを採用しノイズを排除した設計。



●専用キャスター

楽器本体を確実に固定し、演奏中の安定感を高めるキャスター。

ADAMS 鍵盤打楽器音域表

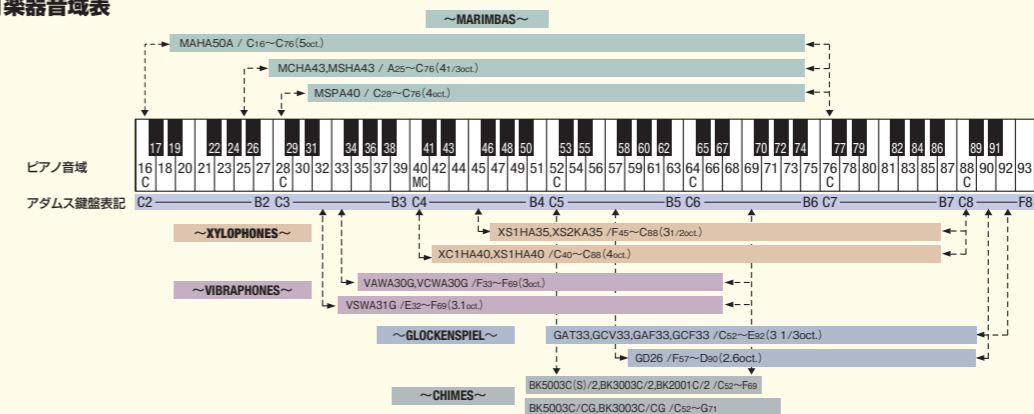



AD-MAHA50A
(#41)
ウッドフレームカラー: エスプレッソ
レゾネーターカラー: ブラック



(#23)
ウッドフレームカラー: ウォルナット
レゾネーターカラー: サテンゴールド



(#32)
ウッドフレームカラー: ホワイトウォッシュ
レゾネーターカラー: デザート

NEW
アルファ・マリмба
Alpha Marimbas

Alpha Series

アルファ・マリмбаは、全く新しい「APEX」フレームを採用することにより、画期的なビジュアルデザインを実現しました。「APEX」は強力なツーピースクロスバーとブレースを巧みに組み合わせて高い剛性を発揮する一方、高度に洗練されたシステムによりフレームノイズを極限まで排除しています。また、音板チューニングにはアルファチューニングプロセスを用いて、より高次倍音まで含んだ、豊かでヌケの良いサウンドを実現。そして、ケッセル・グランジャー・デザイン社とのコラボレーションにより、フレームとレゾネーターに流線をイメージしたデザインを採用。さらにそれらはそれぞれ4色のオプションを組み合わせて合計16タイプからカスタマイズでき、アルファ・マリмбаならではのパーソナルな愛器をデザインすることができます。

■ カラー組み合わせ

カラーコード	ウッドフレーム	レゾネーター
11	グラファイト	ブラック
12	グラファイト	デザート
13	グラファイト	サテンゴールド
14	グラファイト	チタニウムシルバー
21	ウォルナット	ブラック
22	ウォルナット	デザート
23	ウォルナット	サテンゴールド
24	ウォルナット	チタニウムシルバー
31	ホワイトウォッシュ	ブラック
32	ホワイトウォッシュ	デザート
33	ホワイトウォッシュ	サテンゴールド
34	ホワイトウォッシュ	チタニウムシルバー
41	エスプレッソ	ブラック
42	エスプレッソ	デザート
43	エスプレッソ	サテンゴールド
44	エスプレッソ	チタニウムシルバー

●**フレーム:** フレンチオーク材を使用し、ボトム部がなめらかにカットされたレールデザインを採用。ウォルナット、ホワイトウォッシュ、グラファイト、エスプレッソの4色より選択します。

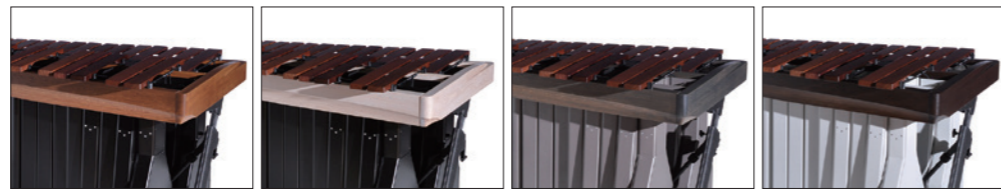

ウォルナット

ホワイトウォッシュ

グラファイト

エスプレッソ

●**レゾネーター:** レゾネーターのボトム部を斜めにカットした形状で、中央部分ほど深くカットされ、「アルファ」ならではのスマート&スタイリッシュなリックスを演出。



デザート

サテンゴールド

ブラック

チタニウムシルバー

AD-MAHA50A (受注生産品)	
5 オクターブ	
¥2,662,000 (税込価格)	¥2,420,000 (本体価格)
<ul style="list-style-type: none"> ■ APEXフレーム(キャスター付/ロック可能) ■ 音域: C2(16)~C7(76)(5オクターブ) ■ 基準ピッチ: A=442Hz ■ 音板材: ホンジュラスローズウッド ■ 音板幅: 72~40mm ■ 付属品: 音板カバー、マレット ■ 寸法(開口奥行高さ): 255 x 104/40 x 88~108cm ■ 重量: 131kg 	

※AD-MAHA50Aは受注生産ですので、ご注文の際には仕様、納期などをお確かめください。

NEW
コンサート・マリмба
Concert Marimbas

コンサートマリмбаはアダムスならではの豊かな響きと画期的な機能をあわせ持つ人気モデルで、幅広いジャンルでお使いいただけます。音板は最上位機種にも使われているホンジュラスローズウッドを採用しています。



AD-MCHA43

AD-MCHA43 (受注生産品)	
4 1/3 オクターブ	
¥1,023,000 (税込価格)	¥930,000 (本体価格)
ホンジュラスローズウッド音板を使用した、上級モデルです。	
<ul style="list-style-type: none"> ■ APEXフレーム(キャスター付/ロック可能) ■ 音域: A2(25)~C7(76)(4.3オクターブ) ■ 基準ピッチ: A=442Hz ■ 音板材: ホンジュラスローズウッド ■ 音板幅: 67~40mm ■ 付属品: 音板カバー、マレット ■ 寸法(開口奥行高さ): 207 x 90/55 x 85~108cm ■ 重量: 71.7kg 	

NEW
ソリスト・マリмба
Solist Marimbas

ソリスト・マリмбаは、音板幅がやや狭く早いパッセージの演奏がしやすいため、ソロプレイや吹奏楽に適しています。音板はホンジュラスローズウッドの上級モデルと、暖かみのある音色が特徴でお求めやすいバドックの2種類をラインナップしています。アダムス・マリмбаの入門機としてもお勧めです。



AD-MSHA43



AD-MSPA40

AD-MSHA43 (受注生産品)		AD-MSPA40 (受注生産品)	
4 1/3 オクターブ		4 オクターブ	
¥963,600 (税込価格)	¥876,000 (本体価格)	¥413,600 (税込価格)	¥376,000 (本体価格)
ホンジュラスローズウッド音板を使用した、4 1/3オクターブの音域を持つ上級モデルです。		暖かい音色のバドック音板を使用した4オクターブモデル。吹奏楽にお勧めです。	
<ul style="list-style-type: none"> ■ APEXフレーム(キャスター付/ロック可能) ■ 音域: A2(25)~C7(76)(4 1/3 オクターブ) ■ 基準ピッチ: A=442Hz ■ 音板材: ホンジュラスローズウッド ■ 音板幅: 58~40mm ■ 付属品: 音板カバー、マレット ■ 寸法(開口奥行高さ): 185 x 90/55 x 85~108cm ■ 重量: 66.7kg 		<ul style="list-style-type: none"> ■ APEXフレーム(キャスター付/ロック可能) ■ 音域: C3(28)~C7(76)(4オクターブ) ■ 基準ピッチ: A=442Hz ■ 音板材: バドック ■ 音板幅: 58~40mm ■ 付属品: 音板カバー、マレット ■ 寸法(開口奥行高さ): 171 x 80/55 x 85~108cm ■ 重量: 56.4kg 	

Adams Marimbas	品番	税込価格	本体価格	音板材	音域	音板幅	フレーム	寸法(開口x奥行x高さ)	重量
アルファ	AD-MAHA50A	¥2,662,000	¥2,420,000	ホンジュラスローズウッド	C2~C7/5オクターブ	72~40mm	APEXフレーム	255 x 104/40 x 88~108cm	131kg
コンサート	AD-MCHA43	¥1,023,000	¥930,000	ホンジュラスローズウッド	A2~C7/4 1/3オクターブ	67~40mm	APEXフレーム	207 x 90/55 x 85~108cm	71.7kg
ソリスト	AD-MSHA43	¥963,600	¥876,000	ホンジュラスローズウッド	A2~C7/4 1/3オクターブ	58~40mm	APEXフレーム	185 x 90/55 x 85~108cm	66.7kg
	AD-MSPA40	¥413,600	¥376,000	バドック	C3~C7/4オクターブ	58~40mm	APEXフレーム	171 x 80/55 x 85~108cm	56.4kg

■ 基準ピッチ: A=442Hz ■ オクターブチューニング ■ 付属品: 音板カバー、マレット
太字のモデルはもっともポピュラーなタイプです。(他のモデルはご注文後の発注となるため、納期にお時間を頂きます。あらかじめご了承ください。)



シロフォン Xylophones

アダムス・シロフォンは、優れたチューニング・メソッドにより、極めて優れた音質を実現しています。丁寧に倍音調整をした音板から得られる美しい響きと、アダムスオリジナルシステムの“APEXフレーム”がもたらす緻密で、洗練されたクリアなサウンドが特徴です。高さ調整が自在な点に加え、フリーサスペンションシステムによるレゾネーターが、音板の持つ自然な振動を最大限に引き出し、アダムスの独創性が楽器をさらに進化させています。アダムス・シロフォンのチューニングは、基音に対して5度の倍音を強調した華やかでアタック感の強い“クイント・チューニング”と、基音に対して2オクターブ上の倍音を強調したマリンバと同じチューニングで、落ち着いた音色の“オクターブ・チューニング”。音板は厳選されたホンジュラス・ローズウッドとゼロン(ファイバー)の2種類のラインナップをご用意しています。

シエナ・ウインド・オーケストラ 打楽器奏者 村居 勲

NEW

コンサート・シロフォン Concert Xylophones

アダムスオリジナルの“APEXフレーム”を採用し、小気味よいクリアな発音と艶めく音の伸びを実現。とりわけ、音板幅を広く設定することにより、豊かな音色を得ることができるモデルです。

AD-XC1HA40 (受注生産品)
4 オクターブ
¥657,800(税込価格) ¥598,000(本体価格)
ホンジュラス・ローズウッド音板を使用した、上級のモデルです。
<ul style="list-style-type: none"> ■ APEXフレーム(キャスター付/ロック可能) ■ 音域: C4(40)~C8(88)(4オクターブ) ■ 基準ピッチ: A=442Hz クイント(5度)チューニング ■ 音板材: ホンジュラス・ローズウッド ■ 音板幅: 48~40mm ■ 付属品: 音板カバー、マレット ■ 寸法(開口・奥行・高さ): 165 x 90/50 x 80~100cm ■ 重量: 39.9kg



AD-XC1HA40

NEW

ソリスト・シロフォン Solist Xylophones

立ち上がりの良いサウンドで、細かいパッセージを演奏するのに適しています。



AD-XS1HA40



AD-XS1HA35

AD-XS1HA40 (受注生産品)	AD-XS1HA35	AD-XS2KA35 (受注生産品)
4 オクターブ	3 1/2 オクターブ	3 1/2 オクターブ
¥492,800(税込価格) ¥448,000(本体価格)	¥359,700(税込価格) ¥327,000(本体価格)	¥365,200(税込価格) ¥332,000(本体価格)
ホンジュラス・ローズウッド音板を使用した、4オクターブのモデルです。	ホンジュラス・ローズウッド音板を使用した、3 1/2オクターブのモデルです。	耐久性のあるゼロン音板とマリンバと同じオクターブ・チューニングを採用した、リーズナブルなモデルです。
<ul style="list-style-type: none"> ■ APEXフレーム(キャスター付/ロック可能) ■ 音域: C4(40)~C8(88)(4オクターブ) ■ 基準ピッチ: A=442Hz クイント(5度)チューニング ■ 音板材: ホンジュラス・ローズウッド ■ 音板幅: 43~38.5mm ■ 付属品: 音板カバー、マレット ■ 寸法(開口・奥行・高さ): 156 x 75/50 x 80~100cm ■ 重量: 34.9kg 	<ul style="list-style-type: none"> ■ APEXフレーム(キャスター付/ロック可能) ■ 音域: F4(45)~C8(88)(3 1/2 オクターブ) ■ 基準ピッチ: A=442Hz クイント(5度)チューニング ■ 音板材: ホンジュラス・ローズウッド ■ 音板幅: 38.5mm ■ 付属品: 音板カバー、マレット ■ 寸法(開口・奥行・高さ): 141 x 68/50 x 80~100cm ■ 重量: 31.8kg 	<ul style="list-style-type: none"> ■ APEXフレーム(キャスター付/ロック可能) ■ 音域: F4(45)~C8(88)(3 1/2 オクターブ) ■ 基準ピッチ: A=442Hz オクターブ・チューニング ■ 音板材: ゼロン(ファイバー)グラス ■ 音板幅: 40~38.5mm ■ 付属品: 音板カバー、マレット ■ 寸法(開口・奥行・高さ): 141 x 68/50 x 80~100cm ■ 重量: 40kg



シロフォン音板一式(受注生産)

AD-XS1H/40CB
ソリストシロフォンAD-XS1HA40用音板一式 ¥308,000(税込価格) ¥280,000(本体価格)
AD-XS1H/35CB
ソリストシロフォンAD-XS1HA35用音板一式 ¥236,500(税込価格) ¥215,000(本体価格)

※音板のみとなります。フレーム等は含まれません。ご注文後の発注となるため、納期にお時間をいただきます。あらかじめご了承ください。



●APEXフレーム

工具を使わず簡単に組み立てが行え、強力なツーピースクロスバーとブレースを巧みに組み合わせて高い剛性を発揮する一方、高度に洗練されたシステムによりフレームノイズを極限まで排除。



●フリーサスペンションシステム

音板の持つ自然な鳴りを最大限に引き出します。



●専用キャスター

楽器本体を確実に固定し、演奏中の安定感を高めるキャスター。

ビブラフォン Vibraphones

アダムスならではの斬新なアプローチで開発したビブラフォン。アダムス独自の最新のチューニングメソッドを導入し、高力アルミニウム合金を音板に採用することにより、あたたかく、広がりのあるレゾナンスサウンドと、クリアで華やかなサウンドを実現しています。新たにデザインされた静粛性の高いドライブベルト・モーターシステムは、スライド式コントロールで、プレイヤーの手元で演奏中でもスムーズにファンスピードを変えられます。また、ペダル操作時にフレキシブルに対応するペダルシステムなど、アダムスならではの斬新な設計が施されています。ヨーロッパの伝統を受け継ぐアダムスがお届けするハイクオリティなラインナップです。

NEW
アルファ・ビブラフォン
Alpha
アルファビブラフォンは、「APEX」フレームを採用し、ツーピースクロスバーとブレースを巧みに組み合わせて高い剛性を発揮する一方、フレームノイズを極限まで排除しています。そして、ケッセル・グランジャーデザイン社とのコラボレーションにより、ウッドフレームとレゾネーターに流線型をイメージしたデザインを採用。それらは各4色のオプションを組み合わせ合計16タイプからカスタマイズでき、アルファ・ビブラフォンならではのパーソナルな愛器をデザインすることができます。(16タイプの詳細はP33をご参照ください)



AD-VAWA30G (#22)
ウッドフレームカラー:ウォルナット
レゾネーターカラー:デザート

アルファ	
AD-VAWA30G (受注生産品)	AD-VAWA30S (受注生産品)
3 オクターブ ゴールドバー仕様	3 オクターブ シルバーバー仕様
¥1,078,000(税込価格) ¥980,000(本体価格)	¥1,023,000(税込価格) ¥930,000(本体価格)
<ul style="list-style-type: none"> ■APEXフレーム(キャスター付/ロック機能) ■音域: F3(33)~F6(69)(3オクターブ) ■基準ピッチ: A=442Hz ■音板材: 高力アルミニウム合金 ■音板幅: 57mm~38mm ■付属品: 音板カバー、マレット、ACアダプター ■寸法(開口奥行高さ): 153 x 75 / 40 x 85~103cm ■重量: 90.8kg 	<ul style="list-style-type: none"> ■APEXフレーム(キャスター付/ロック機能) ■音域: F3(33)~F6(69)(3オクターブ) ■基準ピッチ: A=442Hz ■音板材: 高力アルミニウム合金 ■音板幅: 57mm~38mm ■付属品: 音板カバー、マレット、ACアダプター ■寸法(開口奥行高さ): 153 x 75 / 40 x 85~103cm ■重量: 90.8kg

NEW
コンサート・ビブラフォン
Concert
音板、モーターユニットなど基本構造は最上位機種「アルファ」と同様のシステムを備え、新たに登場した「APEXフレーム」を搭載して、高い剛性を発揮すると同時に洗練されたビジュアルも実現しました。



AD-VCWA30G



AD-VSWA31G

コンサート	ソリスト
AD-VCWA30G / AD-VCWA30S	AD-VSWA31G / AD-VSWA31S
3 オクターブ ゴールドバー仕様 / シルバーバー仕様	3.1 オクターブ ゴールドバー仕様 / シルバーバー仕様
¥797,500(税込価格) ¥725,000(本体価格)	¥618,200(税込価格) ¥562,000(本体価格)
<ul style="list-style-type: none"> ■APEXフレーム(キャスター付/ロック機能) ■音域: F3(33)~F6(69)(3オクターブ) ■基準ピッチ: A=442Hz ■音板材: 高力アルミニウム合金 ■音板幅: 57mm~38mm ■付属品: 音板カバー、マレット、ACアダプター ■寸法(開口奥行高さ): 153 x 75 / 40 x 85~103cm ■重量: 90.8kg 	<ul style="list-style-type: none"> ■APEXフレーム(キャスター付/ロック機能) ■音域: E3(32)~F6(69)(3.1オクターブ) ■基準ピッチ: A=442Hz ■音板材: 高力アルミニウム合金 ■音板幅: 50mm~38mm ■付属品: 音板カバー、マレット、ACアダプター ■寸法(開口奥行高さ): 153 x 75 / 40 x 85~103cm ■重量: 81.8kg



*ビブラフォンシルバー音板仕様は受注生産品となり納期にお時間がかかります。

■太字 ■のモデルはもっともポピュラーなタイプです。(他のモデルはご注文後の発注となるため、納期にお時間を頂きます。あらかじめご了承ください。)

グロッケンシュピール Glockenspiels

アダムスならではのサウンドクオリティを徹底的に追及したグロッケンシュピール。アダムス独自の最新チューニングメソッドは、極めてピュアで透明感にあふれたサウンドを実現しています。低音から高音までムラの無い、伸びやかなピュアトーン、ダイナミクスに富んだ倍音調整、いずれもアダムステクノロジーが生かされたハイクオリティサウンドをお届けします。

コンサート~テーブルボックスモデル~
Concert - Table Box Model-
アダムステクノロジーが生かされたテーブルボックスモデル専用のハイカーボンスチール音板は、厚みを持たせたフラットな形状で、裏面に深く丸みのあるカットを施し、ウインター・サウンドを甦らせ、さらに磨きかけたハイクオリティサウンドが特徴。繊細で豊かな表現力を持ち、ボックスに共鳴しながら、どこまでもピュアでクリアなサウンドを発揮します。

アーティスト
Artist
ラウンドトップに加工されたカーボン・スチール音板から放たれるピュアな音色は、遠くまで澄み渡り、画期的な設計のレゾネーターと相まって、極上のサウンドを生み出します。演奏の際に、安定したトラペザーフレームにより、ペダル操作もストレスなくスムーズに演奏が可能です。ナチュラルな木目のフレームがステージでも一層の高級感を演出します。

コンサート
Concert
アダムス独自のヴォイジャーフレームを搭載した、シンプルでありながら汎用性の高いモデル。音板はラウンドトップ加工で、ブライトな音色。フォルムは、パウダー(粉体)塗装のレゾネーター、ブラックフレームが引き締まったルックスを演出します。コンサートグロッケンシュピールとして人気の高いモデルです。



コンサート ~テーブルボックスモデル~	アーティスト	コンサート
AD-GD26	AD-GAT33	AD-GCV33
2.6 オクターブ	3.3 オクターブ	3.3 オクターブ
¥313,500(税込価格) ¥285,000(本体価格)	¥643,500(税込価格) ¥585,000(本体価格)	¥429,000(税込価格) ¥390,000(本体価格)
<ul style="list-style-type: none"> ■音域: F5(57)~D8(90)(2.6オクターブ) ■基準ピッチ: A=442Hz ■音板材: カーボン・スチール ■音板幅: 31.5mm ■付属品: マレット ■寸法(開口奥行高さ): 86 x 45 x 11.5cm ■重量: 22.6kg ※別売専用スタンド: PKS-20X ¥13,200(税込価格) 	<ul style="list-style-type: none"> ■トラペザーフレーム(キャスター/ロック付) ■音域: C5(62)~E8(92)(3.3オクターブ) ■基準ピッチ: A=442Hz ■音板材: カーボン・スチール ■音板幅: 30.5mm ■ダンパーシステム/リバーシブルダンパーペダル(PATENTED) ■付属品: 音板カバー、マレット ■寸法(開口奥行高さ): 120 x 56 / 31 x 82~102cm ■重量: 50kg 	<ul style="list-style-type: none"> ■ヴォイジャーフレーム(キャスター/ロック付) ■音域: C5(62)~E8(92)(3.3オクターブ) ■基準ピッチ: A=442Hz ■音板材: カーボン・スチール ■音板幅: 30.5mm ■付属品: 音板カバー、マレット ■寸法(開口奥行高さ): 120 x 56 / 31 x 82~102cm ■重量: 47kg



音板の自然な響きを引き出すためとコードとの設置面積を少なくするために、丸い仕上げの「ラウンドトップ」設計。

■太字 ■のモデルはもっともポピュラーなタイプです。(他のモデルはご注文後の発注となるため、納期にお時間を頂きます。あらかじめご了承ください。)

フィールド・フレーム・モデル Endurance Field Frame

アダムスの鍵盤打楽器を、あらかじめフィールド・フレームに組み込んだモデルです。マーチング・シーンにおいても、堅牢なフレームで激しい演奏にも十分に耐えることができ、大型キャスターが移動をスムーズにサポートします。



マリimba	シロフォン	ビブラフォン	グロッケンシュピール	グロッケンシュピール
AD-MCKF43	AD-XS1KF35	AD-VCNF300S	AD-GAF33	AD-GCF33
コンサートシリーズ 4 1/3 オクターブ	ソリストシリーズ 3 1/2 オクターブ	モーターレスタイプ 3 オクターブ	アーティストグロッケンシュピール 3 1/3 オクターブ	コンサートグロッケンシュピール 3 1/3 オクターブ
¥1,584,000(税込価格) ¥1,440,000(本体価格)	¥645,700(税込価格) ¥587,000(本体価格)	¥847,000(税込価格) ¥770,000(本体価格)	¥798,600(税込価格) ¥726,000(本体価格)	¥599,500(税込価格) ¥545,000(本体価格)
<ul style="list-style-type: none"> ■フィールドフレーム(キャスター付/ロック可能) ■音域: A2(35)~C7(70)(4 1/3 オクターブ) ■基準ピッチ: A=442Hz ■音板材: 塩化(ファイバーグラス) ■音板幅: 67~40mm ■付属品: マレット ■寸法(開口奥行高さ): 210 x 105 / 57 x 88~105cm ■重量: 111kg 	<ul style="list-style-type: none"> ■フィールドフレーム(キャスター付/ロック可能) ■音域: F4(49)~C6(80)(3 1/2 オクターブ) ■基準ピッチ: A=442Hz ■音板材: 塩化(ファイバーグラス) ■音板幅: 38.5mm ■付属品: マレット ■寸法(開口奥行高さ): 144 x 78 / 52 x 80~100cm ■重量: 40kg 	<ul style="list-style-type: none"> ■フィールドフレーム(キャスター付/ロック可能) ■音域: F4(49)~C6(80)(3 1/3 オクターブ) ■基準ピッチ: A=442 Hz ■音板材: 高力アルミニウム合金、シルバー仕上げ ■音板幅: 57~38mm ■付属品: マレット ■寸法(開口奥行高さ): 158 x 94 / 75 x 81~101cm ■重量: 73kg 	<ul style="list-style-type: none"> ■フィールドフレーム(キャスター付/ロック可能) ■音域: C6(82)~E9(92)(3 1/3 オクターブ) ■基準ピッチ: A=442 Hz ■音板材: カーボン・スチール ■音板幅: 31.5mm ■ダンパーシステム/リバーシブルダンパーペダル(PATENTED) ■付属品: マレット ■寸法(開口奥行高さ): 120 x 83 / 57 x 86~103cm ■重量: 73kg 	<ul style="list-style-type: none"> ■フィールドフレーム(キャスター付/ロック可能) ■音域: C6(82)~E9(92)(3 1/3 オクターブ) ■基準ピッチ: A=442 Hz ■音板材: カーボン・スチール ■音板幅: 31.5mm ■付属品: 音板カバー、マレット ■寸法(開口奥行高さ): 120 x 83 / 57 x 86~103cm ■重量: 69kg

フィールドフレーム・モデルはご注文後の発注となるため、納期にお時間を頂きます。あらかじめご了承ください。

Experience the Sound of Quality ADAMS CHIMES

ADAMS[®] GENERATION II ORCHESTRAL CHIMES

アダムス・オーケストラチャイムは、ヨーロッパの伝統を受け継ぎ、長年に渡り培われた楽器づくりの手法と、科学的アプローチにより生み出されました。どこまでも澄み渡る美しい音色と、ホールを駆け巡る豊かな響きは、アダムス独自の調律により、格式高いカリヨン(教会の鐘)を彷彿とさせ、世界の一流オーケストラでも極めて高い評価を受け続けています。また、音抜けの良さや遠達性が求められるマーチングバンドのフロントピットアンサンブルにおいては、伸びのある豊かな倍音をたっぷり含んだ、音量感あふれるサウンドにより存在感を大いに発揮します。そして格調高く美しいフレームは、随所にアダムスの設計技術が活かされたシンプルで、音管の響きを最大限に引き出します。さらに、操作性に優れたフットペダル方式のダンパーシステムは、奏者にとって最高のパフォーマンスをサポートします。アダムスが誇る最高峰の音質を持つフラッグシップモデルのフィルハーモニック・ジェネレーションII、オーケストラにも適したシンフォニック・ジェネレーションII、吹奏楽に溶けこむスタンダード・ジェネレーションIIの3タイプのラインナップ。いずれも固定可能なキャスターを備えた専用スタンドを装備し、専用カバーとチャイム・ハンマーが付属しています。

Available Features

1.6oct. 20音管 オプションモデル



「フィルハーモニック」、「シンフォニック」にはC5(52)~G6(71)までの「20音モデル」も用意。

近年の多様な多彩な楽曲の演奏時に求められる、より幅広い音楽表現を可能とする1.6oct.の20音モデルが従来のフィルハーモニックシリーズだけではなく、シンフォニックシリーズにも登場。

*該当モデルAD-BK5003C/CG & AD-BK3003C/CG



最上位モデルの「フィルハーモニック」はオプションの「超低音」音管にも素早く対応。

オプションで用意している、超低域音管を使用する際やハイポジションでの演奏時には、両ポスト中央部にある高さ調整機能を活用してフレームをスケールアップし、セッティングします。

*該当モデルAD-BK5003C/2 & AD-BK5003C/CG



アダムス・チャイムの要、オリジナルのプラス音管はシリーズ別に太さ3タイプ。

管厚を2.5mmとし、シリーズ別に直径39.2mm、38.0mm、36.3mmの3タイプが設定され、「フィルハーモニック」は荘厳かつ重厚、「シンフォニック」は流暢で明快、「スタンダード」は優雅繊細で、個性豊かなキャラクターを発揮。

YouTube パールチャンネル Adamsチャイムサウンドガイド YouTube/パールチャンネルで試奏動画がご覧いただけます。



フィルハーモニック・ジェネレーションIIチャイム Philharmonic Generation II Chimes

重厚で風格のあるフィルハーモニック・ジェネレーションIIチャイムは、世界中で高く評価されている美音を極めたチャイムです。18音モデルには、しっとりとした質感が魅力のサテンフィニッシュと、上質な輝きで、澄み切ったサウンドを備えたクロームフィニッシュの2タイプを用意。また新たに20音モデル(クロームフィニッシュ)もラインナップに加え、より幅広い音楽表現を可能にしました。このモデルには高さ調節可能な専用スタンドが付属し、サウンドのみならずセッティングの拡張性にも優れたプロフェッショナルなフラッグシップモデルです。

主な使用曲例

- マッキー (吹奏楽のための交響曲「ワインダークシー」)
- D.ギリングハム (管楽器と打楽器のための交響曲「黙示録による幻想」)
- レスピーギ (交響詩「ローマの噴水」)
- A.メンゲン (ノートルダム大の鐘)
- ヴェースピ (アウティヴィメディアノクテ)

AD-BK5003C/CG (受注生産品)	■音域: 18音 / C5(52)~F6(69) (1.5オクターブ) 20音 / C5(52)~G6(71) (1.6オクターブ) *AD-BK5003C/CG
¥1,512,500 (税込価格) ¥1,375,000 (本体価格)	■ピッチ: A=442Hz
クローム・フィニッシュ	■音管材質: プラス
AD-BK5003S/2 (受注生産品)	■音管径/管厚: 39.2mm/2.5mm
¥1,331,000 (税込価格) ¥1,210,000 (本体価格)	■付属品: ハンマー(AD-CH/2本)、専用カバー
サテン・フィニッシュ	■寸法(開口奥行高さ): 880 x 600 x 1,820~2,150mm 930 x 600 x 1,820~2,150mm *AD-BK5003C/CG
AD-BK5003C/2 (受注生産品)	■重量: 115kg *AD-BK5003S/2, AD-BK5003C/2
¥1,331,000 (税込価格) ¥1,210,000 (本体価格)	
クローム・フィニッシュ	

*フィルハーモニック・ジェネレーションIIチャイムは一台一台が受注生産です。ご注文の際には仕様、納期などをお確かめ下さい。



専用カバー(付属品)



AD-BK3003C/2



AD-BK3003C/CG



AD-BK2001C/2

シンフォニック・ジェネレーションIIチャイム

Symphonic Generation II Chimes

洗練されたプラスチック音が織りなす音色は、ヨーロッパの伝統を受け継いだアダムスならではのサウンド。チャイムのために厳選されたプラスチック管、操作性に優れたペダルダンパーシステムは、アダムスが培った楽器づくりのノウハウが生かされています。また、新たに20音モデルをラインナップに加え、より幅広い音楽性を可能にしました。倍音豊かで厚みのある響きを持った、オーケストラにも適したアップグレードなモデルです。

AD-BK3003C/2	■音域: 18音 / C5(52)~F6(69) (1.5オクターブ) 20音 / C5(52)~G6(71) (1.6オクターブ) *AD-BK3003C/CG
¥871,200(税込価格) ¥792,000(本体価格)	■ピッチ: A=442Hz
クローム・フィニッシュ	■音管材質: プラス
AD-BK3003C/CG (受注生産品)	■管直径 / 管厚: 38.0mm / 2.5mm
¥1,004,300(税込価格) ¥913,000(本体価格)	■付属品: ハンマー(AD-CH×2本) 専用カバー
クローム・フィニッシュ	■寸法(開口・奥行高さ): 880×600×1820mm 930×600×1820mm *AD-BK3003C/CG
	■重量: 110kg *AD-BK3003C/2



専用カバー(付属品)

主な使用曲例

- マスカーニ(カヴァレリア・リスティカーナ)
- 高島伸(ウインドオーケストラのためのマインドスケープ)
- コダーイ(ハーリーヤージュ)
- G.プッチーニ(歌劇「トゥーランドット」)
- スパーク(宇宙の音楽)

*シンフォニックジェネレーションIIチャイム20音(1.6オクターブ) AD-BK3003C/CGは受注生産です。ご注文の際には仕様、納期をお確かめ下さい。

パール・チャイムスタンド

CH-ST5(5本立て)
¥68,200(税込価格) ¥62,000(本体価格)
5本立てチャイムスタンド。軽量ながら堅牢なスタンドで素早くセッティングが可能です。
■寸法(開口・奥行高さ): 400 x 560 x 1,700mm
■コラム(音管)直径: 36.3mmまで対応
*スタンダードジェネレーションIIチャイム用



アダムス・チャイムスタンド

AD-BKF07/2(7本立て)
¥177,100(税込価格) ¥161,000(本体価格)
楽曲に必要な分だけチャイムを立てる際に便利なスタンドです。
■寸法(開口・奥行高さ): 490 x 600 x 1,820mm
■コラム(音管)直径: 39.2mmまで対応



アダムス・オーケストラチャイム単品価格

シリーズ	フィルハーモニック・ジェネレーションIIチャイム	シンフォニック・ジェネレーションIIチャイム	スタンダード・ジェネレーションIIチャイム						
音程	品番	税込価格	本体価格	品番	税込価格	本体価格	品番	税込価格	本体価格
F4 (45)	AD-BK5094(特注)								
F#4 (46)	AD-BK5095(特注)								
G4 (47)	AD-BK5096(特注)								
G#4 (48)	AD-BK5097(特注)	¥190,300	¥173,000						
A4 (49)	AD-BK5098(特注)								
A#4 (50)	AD-BK5099(特注)								
B4 (51)	AD-BK5100(特注)								
C5 (52)	AD-BK5101			AD-BK3101C			AD-BK2101C		
C#5 (53)	AD-BK5102			AD-BK3102C			AD-BK2102C		
D5 (54)	AD-BK5103			AD-BK3103C			AD-BK2103C		
D#5 (55)	AD-BK5104			AD-BK3104C			AD-BK2104C		
E5 (56)	AD-BK5105			AD-BK3105C			AD-BK2105C		
F5 (57)	AD-BK5106			AD-BK3106C			AD-BK2106C		
G5 (58)	AD-BK5107	¥82,500	¥75,000	AD-BK3107C	¥61,600	¥56,000	AD-BK2107C	¥50,600	¥46,000
G#5 (59)	AD-BK5108			AD-BK3108C			AD-BK2108C		
G#5 (60)	AD-BK5109			AD-BK3109C			AD-BK2109C		
A5 (61)	AD-BK5110			AD-BK3110C			AD-BK2110C		
A#5 (62)	AD-BK5111			AD-BK3111C			AD-BK2111C		
B5 (63)	AD-BK5112			AD-BK3112C			AD-BK2112C		
C6 (64)	AD-BK5113			AD-BK3113C			AD-BK2113C		
C#6 (65)	AD-BK5114			AD-BK3114C			AD-BK2114C		
D6 (66)	AD-BK5115			AD-BK3115C	¥47,300	¥43,000	AD-BK2115C	¥44,000	¥40,000
D#6 (67)	AD-BK5116	¥75,900	¥69,000	AD-BK3116C			AD-BK2116C		
E6 (68)	AD-BK5117			AD-BK3117C			AD-BK2117C		
F6 (69)	AD-BK5118			AD-BK3118C			AD-BK2118C		
F#6 (70)	AD-BK5119(特注)	¥75,900	¥69,000	AD-BK3119C(特注)	¥47,300	¥43,000			
G6 (71)	AD-BK5120(特注)			AD-BK3120C(特注)					

*フィルハーモニックジェネレーションII/シンフォニックジェネレーションIIチャイムの音管は受注生産となります。ご注文の際には納期をお確かめください。
*フィルハーモニックジェネレーションIIチャイム音管単品をご希望の場合、サラン仕上げは品番末尾にS(例: AD-BK5101S)、クローム仕上げは品番末尾にC(例: AD-BK5101C)を加えてご注文ください。
*F4(45)~B4(51)、F#6(70)~G6(71)は特注品のため、受注生産となります。ご注文の際には納期をお確かめください。
*チャイム用ワイヤー(1本) AD-PBX0708 ¥880(税込価格)¥800(本体価格)

スタンダード・ジェネレーションIIチャイム

Standard Generation II Chimes

アダムス・チャイムのエッセンスを凝縮したお求めやすいモデルで、伸びのある澄んだサウンドは、吹奏楽によく溶け込みます。また、高級感あふれる端正なフォルムながら、演奏しやすい高さにも配慮するなど基本性能を重視。アダムスの伝統を体現するスタンダードなモデルです。

AD-BK2001C/2	¥713,900(税込価格) ¥649,000(本体価格)
クローム・フィニッシュ	
■音域: 18音 / C5(52)~F6(69) (1.5オクターブ)	
■ピッチ: A=442Hz ■音管材質: プラス	
■管直径 / 管厚: 36.3mm / 2.5mm	
■付属品: ハンマー(AD-CH/2本) 専用カバー	
■寸法(開口・奥行高さ): 810 x 600 x 1,690mm	
■重量: 96kg	

主な使用曲例

- 梅谷雅徳(マゼランの未知なる大陸への挑戦)
- V.ネリベル(2つの交響的断章)
- 福島弘和(交響的狂詩曲)
- マルコム・アーノルド
(管弦楽組曲「第六の幸福をもたらす宿」)

チャイム音管ケース

PSC-CHCS ¥20,900(税込価格) ¥19,000(本体価格)
PSC-CHCM ¥23,100(税込価格) ¥21,000(本体価格)
PSC-CHCL ¥25,300(税込価格) ¥23,000(本体価格)

S・M・Lの3サイズ。各サイズごとにチャイム音管x6本を収納可能。内部のクロスで巻いて運搬時の破損から完璧にガードします。持ち運びにも大型のハンドルを4つ装備し取り回しに優れます。3サイズセットでADAMSチャイム音管18本をすべて収納可能です。



サイズ
S: 1,200mm x 160mm x 100mm
M: 1,450mm x 160mm x 100mm
L: 1,750mm x 160mm x 100mm

アダムス・チャイムハンマー

AD-CH ¥7,920(税込価格) ¥7,200(本体価格)
アダムスのチャイムに付属されているプラスチック製ハンマー。打面に牛革が装着されているモデル。(直径45mm、全長340mm)



ヴィックファース・チャイムハンマー

VIC-CH ¥6,050(税込価格) ¥5,500(本体価格)
ヴィックファースのプラスチックヘッド、ビッコリー製シャフトのハンマー。(直径42mm、全長270mm)



チャイムハンマー比較動画



USB/バスパワー駆動&用途に応じて鍵盤のトランスポーズが自在の「パール・マレットステーション」。
初心者からパワーユーザーまで全てのプレイヤーに向けた、次世代マレットキーボードコントローラーです。

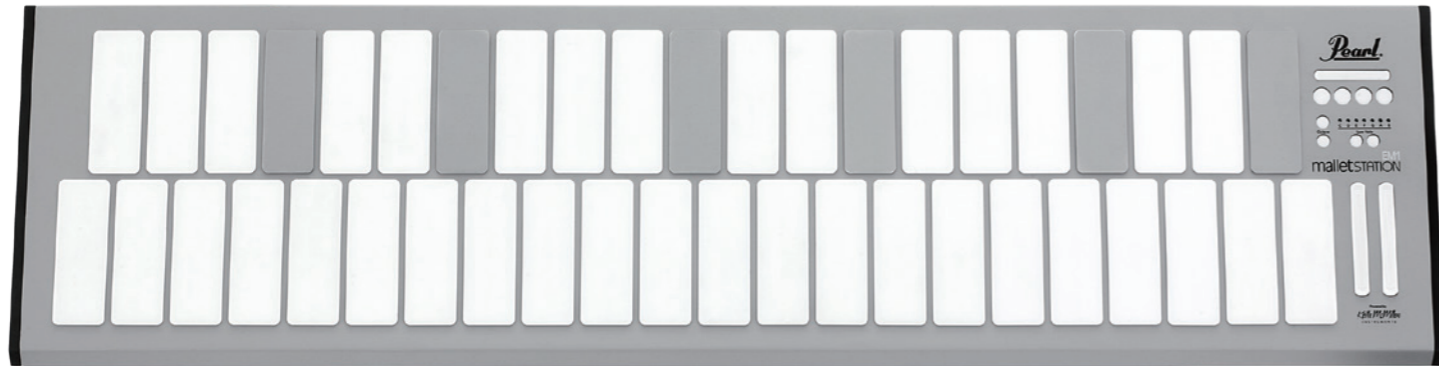

パール・マレットステーション

Mallet Keyboard Controller “malletSTATION”

品番	税込価格	本体価格	サイズ	対応別売スタンド(税込)
EM-1	¥187,000	¥170,000	4.1 (H) x 32 (W) x 124.5 (L) cm	PKS-20X ¥13,200

マレットステーションは演奏情報(MIDIデータ)をUSBケーブルを通じてMac、PC、iOS、Androidデバイスなどにインストールされた外部音源に送受信することにより演奏します。

USB/バスパワーによりどこでも演奏が可能。ACアダプターが不要なので、コンセントを探さなくても、屋内、屋外を問わず、持ち運んで使用する際にも便利です。

Lowノート(最低音)をボタン設定で簡単に変更することが可能。「ギャップキャップ」のポジションを変更することにより、最低音が「C」や「A」のマリンバや、最低音が「F」のビブラフォンを素早くシミュレーションできます。

キースマクミン社(KMI)と共同開発したマレットステーションは、KMI独自の全天候型スマート・ファブリックセンサーテクノロジーを採用しており、ダンピングマレット奏法やアフタータッチコントロールなど、あなたのプレイスタイルに合わせて、非常に繊細かつナチュラルなレスポンスを実現します。

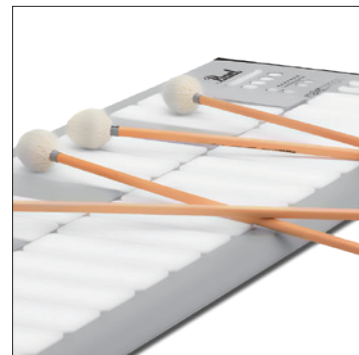

KMIスマートファブリックセンサーテクノロジーを搭載した、ソフトシリコン製の4.4cmx12.7cm キーボード

ソフトウェアを操作する3つのフェーダー、4つのボタンと、オクターブシフト、Lowノート(最低音)設定の各ボタン。

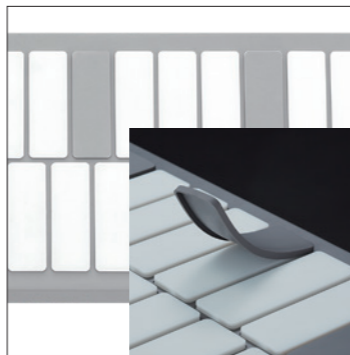

スケール設定に合わせて脱着し、黒鍵をブルーリング表示できる「ギャップキャップ」。



MIDIエキスパンダー、USBの各MIDI端子とエクスプレッション、スイッチ、サステインペダルの入力端子。

malletSTATIONをより高度に活用するための編集ソフトウェア

malletSTATIONエディター

※pearl-electronics-support.comよりダウンロード



malletSTATIONエディター(ソフトウェアまたはウェブ・エディター)を使うと、malletSTATION本体のMIDI設定や、ダンパー/アフタータッチモード、プリセット、電源投入時の本体の初期設定などの変更が行えます。詳しくはパールWebサイトをご参照ください。

〈別売〉

●スタンド

PKS-20X ¥13,200(税込)

マウントバーの長さは本体の奥行にフィットするサイズです。(約34cm)



PKS-20X

〈別売〉

●専用ソフトケース

PSC-EM1 ¥12,100(税込)



PSC-EM1

malletSTATION™

■43鍵、4.4 x 12.7cm soft silicone keys ■3 faders and 4 buttons, MIDI assignable
■3 MIDI assignable 1/4 pedal inputs ■Bottom NoteRange Shift up/down buttons
■Octave up/down button ■4.1 (H) x 32 (W)x124.5(L)cm ■10.2kg

マレットステーションはプログラム可能な3つのフェーダー、プログラム可能な4つのボタン、最低音(ダイアトニックスケールC)B)の設定機能およびオクターブシフトボタンを備えたマスターコントロールセクションを備えています。

アサイン可能な3つのペダル入力として、プログラムチェンジやサステイン、そしてエクスプレッションコントロール、さらには任意のMIDIパラメーターを通じて多彩なパフォーマンスを実現します。

各種のコントロールは編集ソフトにより自由にプログラム可能で、マウスをクリックするだけで簡単に設定を変更できます。

スマートフォンやタブレットのミュージックアプリから、プロのデジタルオーディオワークステーションやサウンドライブラリーまで様々なデバイスとソフトウェアに対応します。

※音質やレイテンシーの程度等は使用するデバイスおよびソフトウェアの性能に応じます。

マレットステーション実際の接続例

マレットステーション背面のUSB出力端子からコンピュータやスマートフォン、またはタブレットに接続し、その機器のスピーカーOUT、またはヘッドホンOUTからオーディオ出力します。その他必要に応じて、ペダル入出力端子にはエフェクト等をコントロールするエクスプレッションペダル、プログラムチェンジ等を行うフットスイッチ、サステイン(ダンパー)ペダルをそれぞれ接続します。

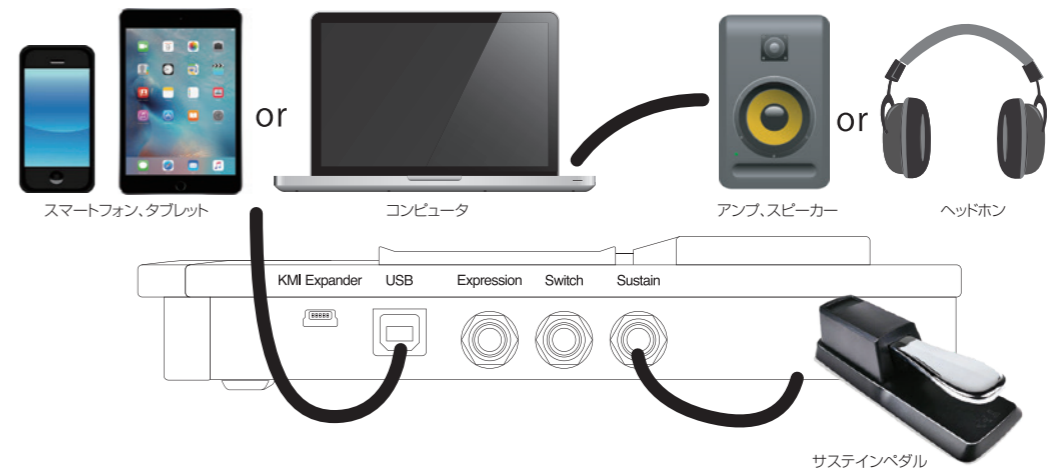

- 電源
 - USB バスパワー
- 音域
 - 43 鍵、3 オクターブ
- コントロール
 - ・4.4cm x 12.7cm 全天候型ソフトシリコン鍵盤
 - ・アサイン可能フェーダー x3 (MIDI: カスタマイズ可能)
 - ・アサイン可能ボタン x4 (MIDI: カスタマイズ可能)
 - ・アサイン可能 ペダル入力 x3 (MIDI: カスタマイズ可能)
 - ・最低音設定ボタン(C~B)
 - ・オクターブアップ / ダウンボタン(上下に 2 段階)
 - ・耐久性と安定性に富んだアルミニウムとスチールシャーシのハイブリッド設計
 - ・MIDI エクスパンダー (KMI 製 : 別売)
 - ・X 型キーボードスタンド (パール PKS-20X: 別売)
 - ・iOS 互換(アップル・ライトニングケーブル USB 3 カメラアダプター(別売)を使用)
- 入出力端子
 - ・USB 2.0 Type-B ジャック
 - ・KMI MIDI Expander (Mini-USB 接続: 別売)
 - ・ペダル入力(エクスプレッション、サステイン、スイッチ)
- サイズ
 - ・4.1 cm (H) x 32 cm (D) x 124.5 cm (W) 10.2kg
- MIDI
 - ・クラスコンプライアント MIDI 対応
 - ・オンラインでダウンロード可能な「マレットステーション・エディター」(編集ソフト)により、MIDI や各パラメーターの設定が可能。
 - ・MIDI 5-pin DIN (KMI 製 MIDI エクスパンダーにより変換: 別売)
- 付属品
 - ・「ギャップキャップ」 アクシデンタルキーカバー
 - ・USB ケーブル (3m)
 - ・クイックスタートガイド
 - ・取扱説明書

動作環境

- malletSTATION 本体
 - Mac OS Mac OS 10.6 以降
Intel 社製 Core 2 Duo プロセッサ以上
USB 2.0 ポート
 - Windows Windows 7.8 および 10
USB 2.0 ポート
- malletSTATION Editor
 - Mac OS Mac OS 10.9 以降
Intel 社製 Core 2 Duo プロセッサ以上
USB 2.0 ポート
100MBの空きスペース
 - Windows Windows 7.8及び10 (64bit)
2.5GHz のプロセッサ
4GB RAM
USB 2.0 ポート
100MBの空きスペース

推奨ソフトウェア

- Apple MainStage3 ※Mac ~ App Store より有償ダウンロード
- Presonus Studio One 4 Artist ※Mac、PC
上記ソフトウェア用にあらかじめ作成されたテンプレートが pearl-electronics-support.com よりダウンロード可能。

※ご注意

EM-1 malletSTATION は MIDI コントローラーの一種で本体は音源を内蔵しておりません。またスピーカーおよびヘッドホンの各出力を装備しておりません。音源にはMacやPC、iOSやAndroid機器など、お好みのものを使用します。MIDI を受信できるアプリなら、どれでも malletSTATION と一緒に使えます。

エレクトロニック・ドラムパッド・コントローラー BopPad

Electronic Drumpad Controller “BopPad”

品番	税込価格	本体価格	サイズ	重量
KMI-BPAD	¥24,750	¥22,500	27.9cm x 26.7cm x 1.0cm	1.36kg

BopPadはドラマー、パーカッションのみならず、DTM等で音楽制作される方にもお使いいただける、エレクトロニックドラムパッド・コントローラー。BopPad本体はとてもシンプルで、スマートファブリックテクノロジーを採用した打面は4つの扇形の部分に分割され、それぞれを叩いて驚くようなサウンドを出すことができます。マイクロUSBポートからコンピュータやタブレット、スマートフォン、そしてMIDI Expander(別売)に接続できます。



※BopPadはMIDIコントローラーの一種で本体は音源を内蔵しておりません。またスピーカーおよびヘッドホンの各出力を装備しておりません。



〈別売〉

●マウントキット

KMI-BPAD/MKIT ¥4,950(税込)

練習パッド用スタンド(ティルトアロッド径: 8mm)などを使ってBopPadを使用する場合に必要なマウントキット。



〈別売〉

●MIDI エクスパンダー

KMI-MIDI/EX ¥8,800(税込)

従来の5ピンMIDI機器とBopPadをMIDIケーブルを使用して接続する際に使用するコンバーター。

Keith McMillen
INSTRUMENTS



〈別売〉

●スタンド(推奨製品)

SD-7S ¥5,610(税込)

練習パッド用スタンドのSD-7Sなどを左記のマウントキットと併用し、画像のようにセッティングすることができます。

YouTube パールチャンネル SABIANサウンドファイル | YouTube/パールチャンネルで試奏動画をご覧いただけます。



コンサート・シンバル Concert Cymbals

[Artisan Traditional Symphonic]

かつてないほどの完成度を誇る“アーティザン”。伝統的なハンドハンマーと、斬新なテクノロジーを駆使したシンバルづくりは、世界から賞賛されるハイクオリティな“アーティザン”を誕生させました。ステージ上から放たれるサウンドは、輝かしい高音域を発揮しながら、ダークなトーンとサスティーンをたっぷりと含んだ、トラディショナルなコンサート・シンバルです。



アーティザン“プレミアム”フィニッシュ
 トップサイド (ブリリアントフィニッシュ) | バックサイド (ナチュラルフィニッシュ) | アーティザン“プレミアム”付属ケース

- アーティザン・プレミアム 主な使用曲例
- フアリャ(三角帽子)
 - レスピーギ(ローマの噴水)
 - C.T.スミス(フェスティバルレヴェリエーション)
 - チャイコフスキー(交響曲第4番)
 - アーノルド(第六の幸福をもたらす宿)
 - A.リード(エルカミーノリアル)

Artisan TRADITIONAL CYMBALS	ウエイト	サイズ/価格/品番 単位:1ペア	
		18”(46cm)	
		税込価格	本体価格
		¥211,200	¥192,000
アーティザン“プレミアム”	ミディアム	VL-18ASPM	

- アーティザン“プレミアム”はトップサイド:ブリリアントフィニッシュ/バックサイド:ナチュラルフィニッシュのみとなります。
 - アーティザン“プレミアム”にはソフトケースSAB-22SCNが付属となります。
- (注)合わせシンバルはすべて、手革/パッド付き。

Artisan Premium

解放される煌びやかなアタック音。高次元に広がるアーティキュレーション。“プレミアム”独自の製造工程により、じっくりと時間をかけ、トップサイドは“ブリリアント”フィニッシュ、バックサイドは“ナチュラル”フィニッシュにすることで研ぎ澄まされたレスポンスを実現。飛躍的にプロジェクトを高め、進化を遂げたハンドメイド・シンバル。

[Artisan] アーティザン“プレミアム”トラディショナル・シンフォニック
 Artisan “Premium” Traditional Symphonic



- アーティザン ML & MH 主な使用曲例
- レスピーギ(ローマの松)
 - レスピーギ(ローマの祭り)
 - ピゼー(カルメン)
 - 高島師(マインドスケープ)
 - ジョルダーン(歌劇「アンドレアシェニエ」)

Artisan

吹奏楽の多彩な曲想にふさわしく、幅広い音域でアクティヴな鳴りを味わえます。

[Artisan] アーティザン・トラディショナル・シンフォニック
 Artisan Traditional Symphonic

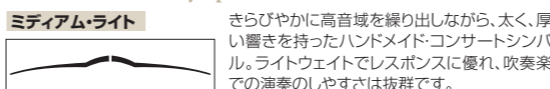

きらびやかに高音域を繰り出しながら、太く、厚い響きを持ったハンドメイド・コンサート・シンバル。ライトウエイトでレスポンスに優れ、吹奏楽での演奏のしやすさは抜群です。

ピュアなレスポンスとクラシカルなダークトーン。オーケストラに相応しいダイナミクスに富んだヴィンテージサウンドを発揮。

[Artisan] アーティザン・トラディショナル・シンフォニック
 Artisan Traditional Symphonic

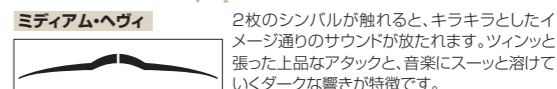

2枚のシンバルが触れると、キラキラとしたイメージ通りのサウンドが放たれます。ツインツと張った上品なアタックと、音楽にスムーズと溶けていくダークな響きが特徴です。

Artisan TRADITIONAL CYMBALS	ウエイト	サイズ/価格/品番				単位:1ペア	
		16”(41cm)	17”(43cm)	18”(46cm)	19”(48cm)	20”(51cm)	
		税込価格	本体価格	税込価格	本体価格	税込価格	本体価格
		¥129,800	¥118,000	¥145,200	¥132,000	¥156,200	¥142,000
		¥169,400	¥154,000	¥178,200	¥162,000		
アーティザン・シンフォニック	ミディアムライト	VL-16ASML	VL-17ASML	VL-18ASML	VL-19ASML	VL-20ASML	
	ミディアムヘヴィ	VL-16ASMH		VL-18ASMH	VL-19ASMH	VL-20ASMH	

(注)イラストはシンバルの形状の特徴を示したもので、正確な厚みを表示していない場合がありますので、ご了承ください。



Sabian Cymbals

セイビアン・シリーズ別トーンキャラクター

Artisan Artisan ダークでシャープ。贅沢な最上クラスの響き。

HH HH ダークでしっとり。楽曲に深く馴染むシリーズ。

HHX HHX ダークでクリア。色彩豊かで立体感あふれるシリーズ。

AA AA 明るく艶やか。楽曲に躍動感を与えるシリーズ。

AAX AAX 明るくクリーン。伸びやかで透明感のあるシリーズ。

XSR XSR 明るい上品な響き。扱いやすいシリーズ。

1981年、カナダ東部ニューブランズウィック州の片田舎で、セイビアン歴史がはじまりました。トルコのイスタンブールからやってきた伝統的なシンバル職人(アーティザン)とともに、セイビアンは独自に新しいシンバルをつくりはじめ、メジャーブランドでは唯一のハンド・ハンマーによるシンバルづくりを受け継ぐシンバルメーカーとして一躍その名を知られるようになりました。セイビアンは確かな品質とムラのない均一性はHHとAAシリーズで高く評価されましたが、革新的なシンバルメーカーとしての第一歩は、斬新な技術を導入したAAXシリーズの登場によって明確に記されました。このAAXを生み出したテクノロジーはさらにHHXや、Artisanなどの開発にも大きな影響を与えました。また斬新なハンマリングテクノロジーによって、B8Xシリーズといったシートブロンズの傑作も生み出し、そのラインナップはますます多種多彩なものになりました。一見、ただの金属塊と思えない青銅合金を、優れた音楽性と表現力に満ちたシンバルにしてしまう錬金術(Alchemy)ともいえる伝統の技と、シンバルづくりの常識をくつがえす先進的なテクノロジーを両立させたセイビアン。つねに創造力にあふれ、プレイヤーや指導者の方々からのフィードバックに熱心に耳を傾けながら、いまなお、開発の手を緩めることはありません。



コンサート・シンバル Concert Cymbals



Artisan

【Artisan】アーティザン・トラディショナル・シンフォニック“エリート” Artisan Traditional Symphonic “Elite”

高密度に施されたマルチビーン・ハンマリングにより生み出される複雑な倍音と深みのあるダークな響きが圧巻のアーティザンサウンド。程よくコントロールされたサステーンがアンサンブルに自然に溶け込みます。

ミディアム



Artisan ORCHESTRAL CYMBALS	ウエイト	サイズ/価格/品番	
		18”(46cm)	20”(51cm)
		税込価格	本体価格
アーティザン“エリート”	ミディアム	¥156,200	¥142,000
		VL-18ASEM	

単位:1ペア

主な使用曲例

- F.レハール(喜歌劇「メリー・ワイドワウ」)
- スッペ(詩人と農夫序曲)
- スッペ(「軽騎兵」序曲)
- ドヴォルザーク(スラブ舞曲)

●アーティザンエリートは、ナチュラルフィニッシュのみになります。

●国内在庫が無くなり次第、終了となります。

(注)合わせシンバルはすべて、手革/パッド付き。

HHX

多様なハンマリングプロセスを経て、高音域特性と音抜けの良さが際立つシリーズで、シンバルらしい存在感を表現する場面で効果的。複雑なアレンジや多様な起伏を持つ楽曲に彩りをそえる、個性豊かなサウンドキャラクターです。



【HHX】コンプレックス・エスプレッシブ Complex Espressivo

ミディアム HHXならではの充実したダークトーンを軸としながら、きらびやかな高音域を備えた伸びのあるサステーンを絶妙にブレンドさせ、まさに“Complex”複合的かつ洗練されたサウンドキャラクターを実現しています。



【HHX】シナジー Synergy

ヘヴィ HHXシナジーミディアムと比べ、より高音域が強く、音量豊かなトーンの太いサウンド。18インチは、より大きな編成で鋭立ち上がり強力なアクセントを発揮。



ミディアム 明るく、つややかな高音域と、倍音の豊富な中音域が調和して、洗練された響きを実現しています。またハンドハンマリングも施されて柔らかな低域が加わり、HHXシリーズ中、最も多彩な音色を発揮します。



シナジーM & シナジーH

主な使用曲例

- レスピーギ(シバの女王ベルキス)
- バーンス(交響曲第3番)
- イペール(奇境地)
- ハチャトゥリアン(バレエ音楽「ガイース」)



【HHX】ニュー・シンフォニック・ヴィニーズ New Symphonic Viennese

HHXシリーズ特有の大き目のカップで、明るく豊かな音量を実現。ミディアムウエイトでフランスのとれたモデルです。



主な使用曲例

- トビウツシー(交響詩“海”)
- ムソルグスキー(禿山の一夜)
- 八木澤教司(眩い星座になるために)
- スウェアリンゲン(ロマネスク)



【HHX】ニュー・シンフォニック・フレンチ New Symphonic French

素早いレスポンスと暖かみのある音色が得られる、軽めのウエイトのモデルです。



HHX ORCHESTRAL CYMBALS	ウエイト	サイズ/価格/品番				単位:1ペア	
		17”(43cm)	18”(46cm)	19”(48cm)	20”(51cm)	税込価格	本体価格
コンプレックス・エスプレッシブ	ミディアム	¥105,600	¥96,000	¥112,200	¥102,000	¥127,600	¥116,000
シナジー	ヘヴィ	-	-	HHX-18CES	HHX-20CES	-	-
シナジー	ミディアム	HHX-17SYM	HHX-18SYM	-	-	-	-
シナジー	ヘヴィ	HHX-17SYH	HHX-18SYH	HHX-20SYH	-	-	-
ニューシンフォニック・ヴィニーズ	ミディアム	-	HHX-18NSVN	HHX-20NSVN	-	-	-
ニューシンフォニック・フレンチ	ミディアム	-	HHX-18NSF	-	-	-	-

●表中の品番のうち、太字で表示されたモデルは最もポピュラーなタイプです。

他のモデルは納期に時間がかかる場合がありますのでご了承ください。

●シナジーは“ブリリアントフィニッシュ”のみ、その他のモデルはナチュラルフィニッシュのみとなります。

(注)合わせシンバルはすべて、手革/パッド付き。

(注)イラストはシンバルの形状の特徴を示したもので、正確な厚みを表示していませんので、ご了承ください。

コンサート・シンバル Concert Cymbals

AAX

密度の高いピンポイントレイジング(音溝)により滑らかなサスティーンを発揮し、小さな音量の時や、強いアクセント時でも明るくはっきりした響きが得られます。



シンバルストラップの結び方



[AAX] コンサート・バンド Concert Band

ミディアム 透明感のあるサスティーンとバランスの良い倍音、そして明るい音色が特徴で、ムラのない安定した響りを発揮します。



AAX ORCHESTRAL CYMBALS	ウエイト	サイズ/価格/品番						単位:1ペア	
		18"(46cm)		19"(48cm)		20"(51cm)			
		税込価格	本体価格	税込価格	本体価格	税込価格	本体価格	税込価格	本体価格
		¥94,600	¥86,000	¥99,000	¥90,000	¥105,600	¥96,000		
コンサートバンド	ミディアム	AAX-18CB		AAX-19CB		AAX-20CB			

●AAXシリーズは、美しく磨き上げて光沢を出す“ブリリアントフィニッシュ”を選ぶことができます。価格はナチュラルフィニッシュと同じ。“ブリリアント”をご希望の場合、品番末尾に“-B”を加えてご注文ください。(例)AAX-18CB-B
●表中の品番のうち、**太字** で表示されたモデルは最もポピュラーなタイプです。他のモデルは納期に時間がかかる場合がありますのでご了承ください。

(注)合わせシンバルはすべて、手革/パッド付き。

AA

精巧なマシンハンマリングの効果で明るくストレートな響きが得られ、幅広く刻まれた音溝の効果で、いかなる音量でも多彩な音色を引き出すことができます。



[AA] ヴィニース Viennese

ミディアム・ウエイトの合わせシンバルで、厚みのある音色、幅広いダイナミックレンジが特徴です。



AA ORCHESTRAL CYMBALS	ウエイト	サイズ/価格/品番						単位:1ペア	
		16"(41cm)		18"(46cm)		20"(51cm)			
		税込価格	本体価格	税込価格	本体価格	税込価格	本体価格	税込価格	本体価格
		¥74,800	¥68,000	¥88,000	¥80,000	¥99,000	¥90,000		
ヴィニース	ミディアム	AA-16VN		AA-18VN		AA-20VN			

●AAシリーズは“ナチュラルフィニッシュ”のみとなります。
●表中の品番のうち、**太字** で表示されたモデルは最もポピュラーなタイプです。他のモデルは納期に時間がかかる場合がありますのでご了承ください。

(注)合わせシンバルはすべて、手革/パッド付き。

XSR

キャストブロンズの代表的なシリーズ“AA”のサウンドキャラクターを継承した、お求めやすいモデルです。

B8X

シートブロンズに独特のマシンハンマリングを施し、ハイピッチで明るくクリアなサウンドです。

XSR CONCERT BAND	ウエイト	サイズ/価格/品番								単位:1ペア	
		14"(35cm)		16"(41cm)		18"(46cm)		20"(51cm)			
		税込価格	本体価格	税込価格	本体価格	税込価格	本体価格	税込価格	本体価格	税込価格	本体価格
		¥46,200	¥42,000	¥61,600	¥56,000	¥68,200	¥62,000	¥83,600	¥76,000		
コンサートバンド	ミディアム	XSR-14CB-B		XSR-16CB-B		XSR-18CB-B		XSR-20CB-B			

B8X CONCERT BAND	ウエイト	サイズ/価格/品番						単位:1枚		
		14"(35cm)		16"(41cm)		18"(46cm)		20"(51cm)		
		税込価格	本体価格	税込価格	本体価格	税込価格	本体価格	税込価格	本体価格	
		-	¥15,950	¥14,500	¥18,150	¥16,500	-	-	-	-
コンサートバンド	ミディアムヘビー	-		B8X-16CB		B8X-18CB		-		-

●B8Xシリーズは、1枚単位の販売になります。
●XSRシリーズはすべて“ブリリアント”のみ。
●表中の品番のうち、**太字** で表示されたモデルは最もポピュラーなタイプです。他のモデルは納期に時間がかかる場合がありますのでご了承ください。(注)合わせシンバルはすべて、手革/パッド付き。



[XSR] コンサート・バンド Concert Band

明るくハキリのよいサウンドと優れたサスティーン。小編成の吹奏楽に最も適したモデルで16インチはマーチに、18インチは現代曲など、幅広くお使いいただけます。



[B8X] コンサート・バンド Concert Band

カップ部にもハンマリングを加え、よりソリッドでアタックのあるサウンドが特徴です。



(注)イラストはシンバルの形状の特徴を示したもので、正確な厚みを表示していない場合がありますので、ご了承ください。

サスペンド・シンバル Suspended Cymbals

[Artisan Traditional Suspended]

緩急に富んだクレッシェンドや、表情豊かなビアニシモのロールにも敏感に反応する、ミディアムシン・ウェイトの新しいサスペンドシンバル。

Artisan



[Artisan] アーティザン・トラディショナル・サスペンド

Artisan Traditional Suspended

アーティザン・シンフォニック“合わせ”シンバル同様、伝統のハンドハンマリングと、革新を重ねたマシンハンマリングを絶妙に組み合わせ、優れたシンバルに欠かせない、深みのあるダークトーンと研ぎ澄まされたクイック・レスポンスを実現。豊富なサイズバリエーションから、様々な楽曲に最もふさわしいモデルをお選びいただけます。



Artisan Suspended	ウエイト	サイズ/価格/品番										単位:1枚	
		16"(41cm)		17"(43cm)		18"(46cm)		19"(48cm)		20"(51cm)			
		税込価格	本体価格	税込価格	本体価格	税込価格	本体価格	税込価格	本体価格	税込価格	本体価格	税込価格	本体価格
		¥64,900	¥59,000	¥72,600	¥66,000	¥78,100	¥71,000	¥84,700	¥77,000	¥89,100	¥81,000		
アーティザン・サスペンド	ミディアムシン	VL-16AS		VL-17AS		VL-18AS		VL-19AS		VL-20AS			

高音域中心にまとまりが良く、深みのあるハイピッチサウンド。
ピアノタッチでもツブ立ちに優れ、奇数径の独特なピッチ感を発揮。
幅広い音域を持ち、音量とレスポンスバランスに優れたモデル。
フォルテのパワーに中低域を強調した独特なサスティーンを実現。
なめらかに広がる音域と爆発的なパワーを発揮。

●アーティザン・サスペンドシンバルはナチュラルフィニッシュのみ。
●表中の品番のうち、**太字** で表示されたモデルは最もポピュラーなタイプです。他のモデルは納期に時間がかかる場合がありますのでご了承ください。



[HHX] サスペンド

Suspended
レイジング(音溝)を加えない大きめのカップにより、ロールではソリッドな音のツブ立ちと張りのある艶やかなトーンを発揮します。

[AAX] サスペンド

Suspended
ブライトでクイックなレスポンスが特徴のサスペンドシンバル。連続するアクセントも明確に発音でき、クレッシェンド・ロール滑らかに描き出す、エネルギーッシュで高感度なサスペンド。

[AA] サスペンド

Suspended
明るい音色で高めのピッチが特徴のサスペンドシンバル。優れたレスポンスとダイナミックな鳴りで、吹奏楽では最も人気の高いモデル。

[XSR] サスペンド

Suspended
マレットやスティックによる奏法でスムーズに立ち上がり、大きめのカップにより明るいサウンドを発揮。特に小編成吹奏楽向けの澄んだ音色が特徴のモデルです。

[B8X] サスペンド

Suspended
シートブロンズに独特のマシンハンマリングを施し、ハイピッチで明るくクリアなサウンド。オーンドックスでポピュラーなモデル。

スティック、マレットによるロールやクレッシェンド等で使われるシンバルで、音色の違い、ブライレンジにより様々なモデルを用意しています。

シリーズ	ウエイト	サイズ/価格/品番										単位:1枚	
		16"(41cm)		17"(43cm)		18"(46cm)		19"(48cm)		20"(51cm)			
		税込価格	本体価格	税込価格	本体価格	税込価格	本体価格	税込価格	本体価格	税込価格	本体価格	税込価格	本体価格
HHX	シン	¥49,500	¥45,000	¥52,800	¥48,000	¥56,100	¥51,000	-	-	¥63,800	¥58,000		
				HHX-16S	HHX-17S	HHX-18S	HHX-18S					HHX-20S	
AAX	シン	¥40,700	¥37,000	-	-	¥47,300	¥43,000	¥49,500	¥45,000	¥52,800	¥48,000		
				AAX-16S		AAX-18S	AAX-18S	AAX-19S				AAX-20S	
AA	シン	¥37,400	¥34,000	-	-	¥44,000	¥40,000	-	-	¥49,500	¥45,000		
				AA-16S		AA-18S						AA-20S	
XSR	ミディアムシン	¥30,800	¥28,000	-	-	¥34,100	¥31,000	-	-	¥41,800	¥38,000		
				XSR-16S-B		XSR-18S-B						XSR-20S-B	
B8X	シン	¥15,950	¥14,500	-	-	¥18,150	¥16,500	-	-	-	-		
				B8X-16S		B8X-18S							

●XSRは“ブリリアントフィニッシュ”のみ、その他のモデルは“ナチュラルフィニッシュ”のみとなります。
●表中の品番のうち、**太字** で表示されたモデルは最もポピュラーなタイプです。他のモデルは納期に時間がかかる場合がありますのでご了承ください。

セイビアン・クロティル Sabian Crotales

クロティル オクターヴの音域をカバーする13枚のキャストブロンズ・ディスクを専用スタンドにセットしたチューンドパーカッション。
Crotales

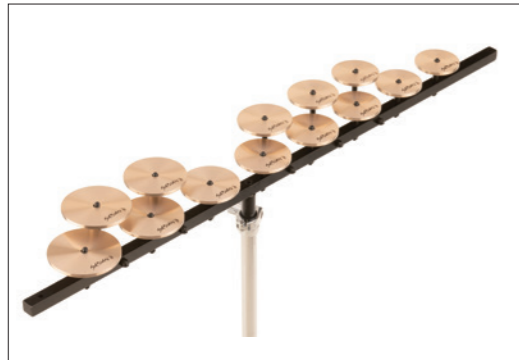

SAB-CRO13HN ¥242,000(税込価格) ¥220,000(本体価格)
ハイオクターブセット(C76~C88 / スタンド付)

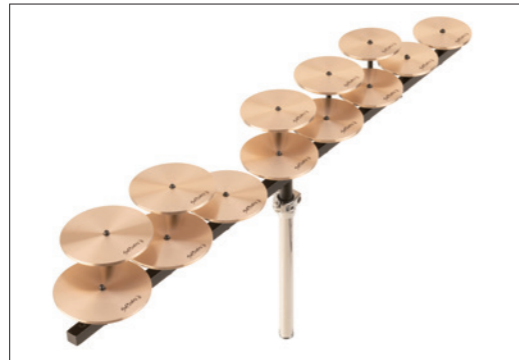

SAB-CRO13LN ¥242,000(税込価格) ¥220,000(本体価格)
ローオクターブセット(C64~C76 / スタンド付)



ディスク本来の鳴りを引き出すため、ディスクとロッドの接触面を減らした構造を採用。

セイビアン・トライアングル Sabian Triangles

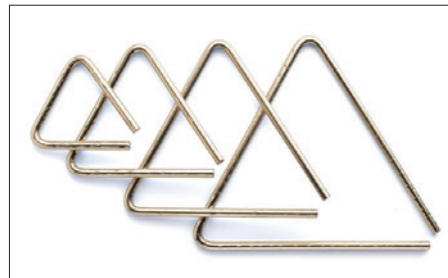

セイビアン・シンフォニック・ハンドハンマード・トライアングル

オーケストラトライアングルにハンマリングを施し、倍音をより緻密に、深みをもたせたモデル。フィンガーシンバルのエッセンスを研ぎ澄ませた透明感のある響き。

品番	税込価格	本体価格	サイズ
SAB-SHT4	¥23,100	¥21,000	4"
SAB-SHT6	¥26,180	¥23,800	6"
SAB-SHT8	¥28,820	¥26,200	8"
SAB-SHT10	¥33,000	¥30,000	10"

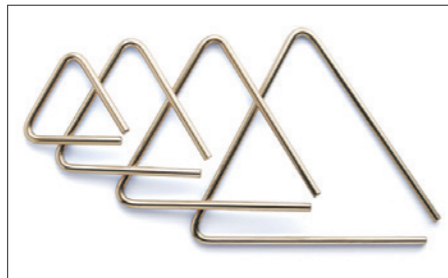

セイビアン・オーケストラ・トライアングル

シートブロンズ・シンバルと同様の素材で作られた、ナチュラルで繊細な音色が特徴のトライアングル。すばやく立ち上がり、転がるような響きが得られます。

品番	税込価格	本体価格	サイズ
SAB-OT4	¥11,550	¥10,500	4"
SAB-OT6	¥14,520	¥13,200	6"
SAB-OT8	¥17,380	¥15,800	8"
SAB-OT10	¥20,350	¥18,500	10"

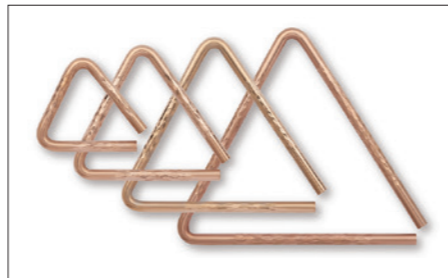

セイビアン・センターハンマード・トライアングル

12mm径の重厚なフوسفアープロンズを採用して、より豊かな深みをもたせつつ、ハンマリングをセンター部に集中させることにより、明快さを追及したハンドハンマードモデルの進化版。

品番	税込価格	本体価格	サイズ
SAB-CHTR4	¥27,500	¥25,000	4"
SAB-CHTR6	¥29,700	¥27,000	6"
SAB-CHTR8	¥31,900	¥29,000	8"
SAB-CHTR10	¥37,400	¥34,000	10"

トライアングル・アクセサリ

Triangle Accessories



PTR-BTS



ビーター

ソフトケース

ビーターセット

品番	税込価格	本体価格	サイズ
パール・オーケストラ・トライアングル・ビーターセット			
PTR-BTS	¥5,500	¥5,000	
セイビアン・オーケストラ・トライアングル・ビーター			
SAB-TRBS	¥2,200	¥2,000	S (9" x 1/8")
SAB-TRBM	¥2,420	¥2,200	M (9" x 3/16")
SAB-TRBL	¥2,640	¥2,400	L (9" x 1/4")
セイビアン・トライアングル・ビーターセット(ソフトケース付き)			
SAB-TRBSET	¥8,250	¥7,500	
セイビアン・トライアングル・ソフトケース			
SAB-TSC4	¥2,420	¥2,200	4"用
SAB-TSC6	¥2,860	¥2,600	6"用
SAB-TSC8	¥3,410	¥3,100	8"用
SAB-TSC10	¥4,180	¥3,800	10"用

トライアングルホルダー



PTR-FHN

PTR-CHN

PTR-SFH

品番	税込価格	本体価格	
PTR-FHN	¥ 660	¥ 600	トライアングルフィンガーホルダー
PTR-CHN	¥1,430	¥1,300	トライアングルクリップホルダー
PTR-SFH	¥ 440	¥ 400	トライアングルスタンドフィンガーホルダー

シンバル用アクセサリ Cymbal Accessories

ヴィックファース・シンバルマレット
Vic Firth Cymbal Mallets

シンバルロールや、長くなめらかなクレッシェンドで演奏する場面に最適。20°クラスの大きめのシンバルでは低音域の豊かなサウンドを引き出します。

VIC-BCS1 ソフト (1pr) ¥8,250(税込価格)
(12 x 392mm / ヘッド径45mm)



VIC-BCS1

セイビアン・シンバルマレット
Sabian Cymbal Mallets

セイビアンシンバルマレット アーティキュレーション
SAB-61124 ¥10,780(税込価格)
小ぶりのハードヘッド採用で早いリッセルやアクセントに優れたモデル。
柄: ラタン(9 x 404mm / ヘッド径52mm)

セイビアンシンバルマレット クレッシェンド
SAB-61125 ¥12,100(税込価格)
ソフトヘッドを採用し弱音からのスムーズなクレッシェンドに優れます。
柄: ラタン(9 x 397mm / ヘッド径54mm)



SAB-61124

SAB-61125

セイビアン・フィンガーシンバル
Sabian Finger Cymbals

SAB-FCL(1pr) ¥4,950(税込価格)

セイビアンブロンズから生まれた小さなサイズ(直径6cm)の合わせシンバル。ハンド奏法、あるいはピーターによる奏法によって、明るく澄んだベルサウンドが楽しめます。



レゾリング

RESORING Supervised by Satoshi "Joe" Miyawaki

RRG-35BN ¥1,210(税込価格)

最適硬度の特殊素材を採用し、楽器本体やスタンドの下に置くことにより、床への不要な振動を低減させるとともに、ふくよかな中低域と、聴きやすい高域の音質を発揮させるためのアクセサリ。ドーナツ型の形状でバスタブのスパイヤスタンドの脚にフィット。ホコリが付いた際、水洗いが可能です。



RRG-35BN



セイビアン・シンバルクリーナー
Cymbal Cleaner

シンバル表面の油よごれや指紋などを取り除く、セイビアンのクリーナー。

●SAB-SSSC1 ¥2,200(税込価格)



シンバルケース&バッグ Cymbal Cases & Bags



CA-230

F-20C



SAB-22SCN



PSC22C

※PSC12C~20Cはサイドポケットなし

シンバルケース/バッグ						
ファイバーケース			ソフトケース(ショルダー付)			
サイズ	品番	税込価格	本体価格	品番	税込価格	本体価格
12"	-	-	-	PSC12C	¥ 7,920	¥ 7,200
14"	-	-	-	PSC14C	¥ 8,470	¥ 7,700
16"	-	-	-	PSC16C	¥ 9,130	¥ 8,300
18"	F-18C	¥23,650	¥21,500	PSC18C	¥10,340	¥ 9,400
20"	F-20C	¥25,850	¥23,500	PSC20C	¥10,890	¥ 9,900
22"	F-22C	¥28,600	¥26,000	PSC22C	¥12,100	¥11,000
アルミケース(センターシャフト付)			セイビアンシンバルバッグ			
サイズ	品番	税込価格	本体価格	品番	税込価格	本体価格
22"	CA-230	¥52,800	¥48,000	SAB-22SCN	¥14,300	¥13,000



PSC12C

PSC14C

PSC16C

PSC18C

PSC20C

PSC22C

セッションスタジオセレクト・シリーズ Session Studio Select



No.103 ピアノブラック

SESSION STUDIO SELECT (写真のシンバルは含まれません)
(標準サイズ)

セット内容	品番	サイズ
バスドラム	STS2216BB/C	22" x 16"
タムタム	STS1007T/C	10" x 7"
タムタム	STS1208T/C	12" x 8"
フロアタム	STS1616F/C	16" x 16"
スネアドラム	STS1455S/C	14" x 5.5"
ハイハットスタンド	H-830	
スネアスタンド	S-830	
シンバルスタンド	C-830	
シンバルレームスタンド	BC-830	
ドラムペダル	P-930	
タムホルダー	TH-1030I (x2)	
ドラムスローン	D-790	

セット価格 ※シンバル除く **STS825S/C-D ¥319,000**(税込価格) **¥290,000**(本体価格)



【仕様】
6ply(5.4mm)コンポジットシェル
(バーチ/マホガニー)
レギュララグ(RL)
オプティマウント・タムマウントシステム(OPT)
タムタム&フロアタム=
スーパーフープII(SH)
レモUTピンストライブ(打面)
レモUCクリア(D)(裏面)
バスドラム=
バーチウッドフープ
レモUTパワーストローク3クリア(打面)
レモUCパワーストローク3コートッド(フロント)
ホールカット済
バスドラムマフラー(BDM-M)付属



REMO UT ドラムヘッド
世界中のアーティストから絶大な信頼のあるレモヘッドを採用。バスドラムには適度なミュートが掛かる「パワーストローク3」タイプを装備し、タムタム&フロアタムの打面には耐久性が抜群のピンストライブを標準装備。

【別売】 SABIAN シンバルパッケージ SABIAN Cymbal Package

AA AA シリーズ AA-PFSET/M

¥135,300(税込価格)
20" Medium Ride
16" Medium Crash
14" Medium Hats

XSR XSR シリーズ XSR-PFSET

¥106,700(税込価格)
20" Ride
16" Fast Crash
14" Hats

B8X B8X シリーズ B8X-PFSET

¥59,400(税込価格)
20" Ride
16" Thin Crash
14" Hats

ディケイドメイプル・シリーズ Decade Maple

DECADE MAPLE ALL MAPLE SHELL

ドラムでは最もポピュラーな素材といわれるメイプル材を100%採用しながら驚異的なブリスを実現した「ディケイドメイプル」は、ジャンルレスかつプレイヤーを選ばないユーティリティモデル。現在の流行でもある薄めの6ply(5.4mm)シェルを採用することでたっぷりとした低音域を発揮します。またセッティングの安定性に優れた830シリーズのハードウェアを標準装備し、22"バスドラム仕様の標準キットと20"バスドラム&14"フロアタム仕様のコンパクトキットをラインナップ。



No.261 クロスティープレッドバースト

DECADE MAPLE (写真のシンバルは含まれません)
(コンパクトサイズ)

品番	サイズ
DMP2218B/C	22" x 18"
DMP1007T/C	10" x 7"
DMP1208T/C	12" x 8"
DMP1616F/C	16" x 16"
DMP1455S/C	14" x 5.5"
H-830	
S-830	
C-830	
BC-830	
P-930	
TH-900I/C (x2)	
D-790	

DMP825S/C-D ¥187,000(税込価格) **¥170,000**(本体価格)



ディケイドメイプル単品価格

サイズ	品番	税込価格
バスドラム		
22"x16"	DMP2218B/C	¥69,300
20"x16"	DMP2016B/C	¥67,100
18"x14"	DMP1814B/C	¥63,800
フロアタム		
14"x14"	DMP1414F/C	¥35,200
16"x14"	DMP1616F/C	¥37,400
タムタム		
10"x7"	DMP1007T/C	¥22,000
12"x8"	DMP1208T/C	¥23,100
13"x9"	DMP1309T/C	¥25,300

カラー#229と#261は早めにお届けができるモデルです。くわしくはドラムカタログをご覧ください。



No.260 サテンブラウンバースト

DECADE MAPLE (写真のシンバルは含まれません)
(コンパクトサイズ "小口径")

品番	サイズ
DMP2016B/C	20" x 16"
DMP1007T/C	10" x 7"
DMP1208T/C	12" x 8"
DMP1414F/C	14" x 14"
DMP1455S/C	14" x 5.5"
H-830	
S-830	
C-830	
BC-830	
P-930	
TH-900I/C (x2)	
D-790	

DMP805/C-D ¥177,100(税込価格) **¥161,000**(本体価格)



【シンバル付ドラムフルセット】 DECADE MAPLE "Ready Set Go"

これ1台ですぐにドラムプレイが始められる「ReadySetGo」コンセプトのドラムフルセットです。ハードウェアには軽量かつ快適なセッティングが可能な「830シリーズ」をパッケージ。またこのシリーズにはスペシャルパックとして2クラッシュ(16" & 18")シンバルのキットもご用意しました。



DMP825S/CN
No.262 サテンブラックバースト

DECADE MAPLE (写真のシンバルは含まれません)
(シンバル付ドラムフルセット)
(標準サイズ "Ready Set Go")

品番	サイズ
DMP2218B/C	22" x 18"
DMP1007T/C	10" x 7"
DMP1208T/C	12" x 8"
DMP1616F/C	16" x 16"
DMP1455S/C	14" x 5.5"
H-830	
S-830	
C-830	
BC-830	
P-930	
TH-900I/C (x2)	
D-730S	
ハイハットシンバル(トップ)	14"
ハイハットシンバル(ボトム)	14"
クラッシュシンバル	16"
ライドシンバル	20"
スティック1pr.	

DMP825S/CN ¥192,500(税込価格) **¥175,000**(本体価格)



スペシャルパック 2クラッシュ(16" & 18")シンバルパック セット価格

DMP825S/C-2CSN ¥214,500(税込価格) **¥195,000**(本体価格)

DMP825S/CN ディケイドメイプル シンバル付フルセット
Solor 18" CS 18"クラッシュ / BC-830 ブームスタンド



BOP CLUB KIT ポップ・クラブキット

移動の多いマーチングバンドのフロントピットやストリートの臨機応変なパフォーマンスで本領を発揮する、タムホルダー付きの小口径ドラムシェルパックです。 ※ポップクラブキットの打面ヘッドは全てレモUTコートッド(A)となります。



DMP984P/C
No.225 クラッシュサテンアンバースト
※スネアスタンドは別売となります。

DECADE MAPLE (ポップ・クラブキット)

セット内容	サイズ
バスドラム	18" x 14"
タムタム	12" x 8"
フロアタム	14" x 14"
スネアドラム	14" x 5.5"
ハードウェア	TH-900I/C (x2)

DMP984P/C ¥97,900(税込価格) **¥89,000**(本体価格)



ドラムセット

NEW
エクスポート
 Export

エクスポートシリーズは、全てをパッケージングし、これ1台ですぐにドラムが始められるフルセットモデルです。830シリーズのスタンダードには、ユニロックシステムを搭載し、微妙な角度調整が可能です。ドラムベダルには、“DemonStyle”ドラムベダルを標準装備。今回新たにクラッシュシンバルを2枚装備したスペシャルバッグもご用意し、もはやエントリーモデルの枠を超えた自慢のシリーズです。



EXX カバリング



ロードショー
 Roadshow

これ1台ですぐに演奏ができる、ビギナー向けのドラムフルセットです。リーズナブルな価格ながら、上級モデルの機能を随所に投入して操作性&耐久性が向上。タムタムは10と12”を組み合わせることでより音程差を付けたチューニングが容易です。スティック2ペアに加えてスティックバッグも付属しています。
 ※ROADSHOWシリーズは単品での販売はございませんのでご了承下さい。



●Sticks & Stick Bag
 ドラムスティックは、2ペア付属。更にビギナーにとってはうれしいアイテム、スティックバッグもついています。

NEW
ロードショー・ジュニア
 Roadshow Jr.

小学生低学年以下のドラマーを対象にデザインされたロードショージュニアは、耐久性に優れたボプラ材シェル5点キットとハードウェア。そしてシンバルを備えたオールインワンセットで、スタンダードサイズのRoadshowと同様に、操作性に優れたスタンド類を装備しており、コンパクトなキットながら思いのままのチューニングでプレイが可能です。

ROADSHOW Jr. (ジュニアサイズ)	
	サイズ
バスドラム	16" x 10"
タムタム	10" x 5.5"
タムタム	8" x 5"
フロアタム	13" x 8"
スネアドラム	12" x 4"
ハイハットスタンド	
スネアスタンド	
シンバルスタンド	
ドラムベダル	
タムホルダー	x 2
ドラムスローン	
ハイハットシンバル(トップ)	10"
ハイハットシンバル(ボトム)	10"
クラッシュシンバル	13"
スティック	
セット価格	
RSJ465/C	¥ 44,000 (税込価格) ¥ 40,000 (本体価格)



No.31 ジェットブラック

ミッドタウン(シェルパック)
 Midtown

16"のバスドラム、10"のタムタム、13"のフロアタム&スネアドラムと全てを小さくまとめたシェルパッケージ。コンパクトながら本格的な仕様で、パーカッションアンサンブルや小編成マーチングバンドのフロントビートアンサンブル等でも優れたパフォーマンスを発揮します。

MDT764P/C
 No.701 ブラックゴールドスパークル
 ※スネアスタンド別売



MIDTOWN		
	品番	サイズ
バスドラム(w/リフター)	MDT1614B/C	16" x 14"
タムタム(w/オプティロック)	MDT1007T/C	10" x 7"
フロアタム	MDT1312F/C	13" x 12"
スネアドラム	MDT1355S/C	13" x 5.5"
タムホルダー	TH-70I/C	
セット価格		
●シェルパック	セット価格	
MDT764P/C	¥ 55,000 (税込価格) ¥ 50,000 (本体価格)	

※タムホルダーを除く各種ハードウェアは別売

EXPORT (標準サイズ)		
	品番	サイズ
バスドラム		22" x 18"
タムタム		10" x 7"
タムタム		12" x 8"
フロアタム		16" x 16"
スネアドラム		14" x 5.5"
ハイハットスタンド	H-830	
スネアスタンド	S-830	
シンバルスタンド	C-830	
シンバルブームスタンド	BC-830	
ドラムベダル	P-930	
タムホルダー	TH-70I/C (x2)	
ドラムスローン	D-730S	
スティック	5A	
ハイハットシンバル(トップ)	14"	
ハイハットシンバル(ボトム)	14"	
クラッシュシンバル	16"	
ライドシンバル	20"	
セット価格	カバリング	
EXX725S/CN	¥118,800 (税込価格) ¥108,000 (本体価格)	
スペシャルパック 2クラッシュ(16" & 18")シンバルパック ※カバリングのみ		
●EXX725S/C-2CSNN	セット価格 ¥133,100 (税込価格) ¥121,000 (本体価格)	
EXX725S/C	エクスポート シンバル付きフルセット (標準サイズ)	
Solor 18" CS	18" クラッシュ / BC-830	ブームスタンド

リズム・トラベラー バージョン3S
 Rhythm Traveler "Version.3S"

野外演奏や小編成アンサンブル、幼児用の入門セットとして最適な“リズムトラベラー”。演奏中の安定感を強化したタムマウント方式を採用し、コンパクトに収納できることから、専用のケース(別売)で持ち運びも容易です。新ペダルクランプの採用で従来より低いセッティングが可能となり、別売の“キッズ・ドラムスローン/ハイハットスタンド”を組み合わせれば、小学校低学年~幼児にも対応したドラムセッティングが行えます。



●ローポジション・セッティング
 身長100cm前後の幼児にも対応できるよう、より低いセッティングが可能(タムセッティングの高さ約65cm)。そのセッティングに対応した、キッズ用スローン&ハイハットスタンドもラインナップ。



Rhythm Traveler "Version 3S"	
	サイズ
バスドラム(w/ペダルクランプ)	14" x 12"
タムタム	8" x 3.5"
タムタム	10" x 4"
タムタム	12" x 5"
スネアドラム	10" x 4"
ハイハットスタンド	
ドラムベダル	
タムホルダー(x2)	
ダブルタムホルダー	
シンバルホルダー	
ハイハットシンバル(トップ)	13"
ハイハットシンバル(ボトム)	13"
クラッシュシンバル	13"
セット価格(税込)	RT-645N/C ¥98,450

※ドラムスローンは別売となります。

●別売) リズムトラベラー専用ケース
PSC-RT ¥20,570 (税込価格)
コンパクトハードウェアバッグ(スタンド)
PSC-HBC ¥4,840 (税込価格)

No.31	No.33	No.94
ジェットブラック	ビュアホワイト	キャンディアップル

リズム・トラベラー ライト
 Rhythm Traveler Light

一般的なボックスカホーンと比べて本格的なドラムサウンドが得られ、一方で通常のコンパクトセットより持ち運びやセッティングが更に容易になった“リズムトラベラーライト”。適度な音量により、小規模な演奏会はもちろん、ちょっとしたパフォーマンス用としても最適。



Rhythm Traveler Light	
	サイズ
バスドラム(w/ペダルクランプ)	12" x 3.5"
タムタム	8" x 3.5"
タムタム	10" x 4"
スネアドラム	10" x 4"
ハイハットスタンド	
ドラムベダル	
ダブルタムホルダー	
シンバルホルダー	
ハイハットシンバル(トップ)	13"
ハイハットシンバル(ボトム)	13"
クラッシュシンバル	13"
セット価格(税込)	RT-5124N ¥78,100

※ドラムスローンは別売となります。

●別売) リズムトラベラー ライト対応ケース(本体)
PSC-BCD ¥12,650 (税込価格)
コンパクトハードウェアバッグ(スタンド)
PSC-HBC ¥4,840 (税込価格)

No.31	No.33	No.94
ジェットブラック	ビュアホワイト	キャンディアップル

コンパクト・トラベラー
 Compact Traveler

超薄型の口径10"のスネアドラムと18"のバスドラムをパッケージした“トラベルコンセプト”のコンパクトドラム。折りたたみが可能で手軽に持ち運べるようグリップを標準装備。付属の専用ケースを使えば、いつでもどこでも持ち運んで気軽にベーシックなドラムプレイが楽しめます。



※画像のベダルは含まれません。

Compact Traveler	
	サイズ
バスドラム(w/ペダルクランプ)	18"
スネアドラム	10"
タムマウントブラケット	
トラベルバッグ	
セット価格(税込)	PCTK-1810BG ¥30,250
重さ(外箱込):	約10kg
梱包サイズ(約):	625(W) x 625(D) x 185mm(H)

付属の専用キャリーバッグ

折りたたみ可能

ブラックボックス
 Rhythm Traveler "Black Box"

コンパクトドラムの概念を覆す“オールインワン”ドラムセット。ペダルやスローン、そしてハイハットスタンドやシンバルに至るまでBOXにワンパッケージ。シンプルな設計でセッティングも簡単。このBOX一つですぐにドラム演奏が可能。



Black Box	
	サイズ
バスドラムボックス	
ハイタム	8" x 3.5"
ロータム	12" x 5"
スネアドラム	10" x 4"
ドラムベダル	
ドラムスローン	
ハイハットスタンド	
12"ハイハットシンバル1ペア	
12"クラッシュシンバル1枚	
ブームホルダー 2本	
L型ロードホルダー 2本	
セット価格(税込)	RT-703/C ¥86,350

※チューニングキー、バスドラム上防止スト랩付属
 重さ(外箱込):約22kg
 梱包サイズ(約): 400(W) x 400(D) x 510mm(H)



収納時

ハイハットスタンド Hi-Hat Stands

ツインカムシステムでフットワークの動きをロスなくスムーズに伝える2本脚の最上級モデルH-2050、快適な操作で安定感のあるH-1050をはじめ、シンプルなアクションで扱いやすいH-930、軽量でエントリーモデルに最適なH-830をラインナップ。H-63SN-JRは全体のサイズをコンパクトにしたことで、小学校低学年や幼児にも演奏しやすい低いセッティングが可能です。H-1030Sは軽量化を図ったシングルレッグタイプ。



品番	H-2050	H-1050	H-1030S	H-930	H-830	H-63SN-JR(キッズ用)
価格	¥44,000(税込価格)	¥30,800(税込価格)	¥18,700(税込価格)	¥22,000(税込価格)	¥16,500(税込価格)	¥11,000(税込価格)
高さ調整幅(mm)	750~1030mm	700~960mm	760~940mm	760~940mm	610~910mm	560~760mm
ドライブ方式	ボスリンクツインカムドライブ & インターチェンジャブルカム	ダイレクトフル	ダイレクトフル	ダイレクトフル	ダイレクトフル	ダイレクトフル
フットボード	トラクションプレート & トラクショングリップ装備	—	—	—	—	—
スプリングテンション調整	●	●	●	●	—	—
スニーペリングレッグ	●	●	●	●	●	—
ハイハットラッチ	ラビットロックスーパーグリップラッチ (HCL-205QR ¥3,520 税込)	ラビットロックハイハットラッチ (HCL-105QR ¥2,970 税込)	スタンダードクラッチ (HCL-90 ¥1,760 税込)	スタンダードクラッチ (HCL-90 ¥1,760 税込)	スタンダードクラッチ (HCL-79 ¥1,650 税込)	—

※H-63SN-JRのハイハットラッチは単品販売を行っておりませんので予めご了承ください。

スネアスタンド Snare Stands

無段階にスネアのセッティングポジションが得られるジャイロロックシステムを採用したS-1030は、口径が10"~16"のスネアドラムに対応可能です。S-930、S-930D、S-830はスムーズな操作性が特徴のユニロックシステム採用し、ドラムセットを演奏する際も、容易にセッティング調整を可能にします。S-930Sは軽量化を図ったシングルレッグタイプ。

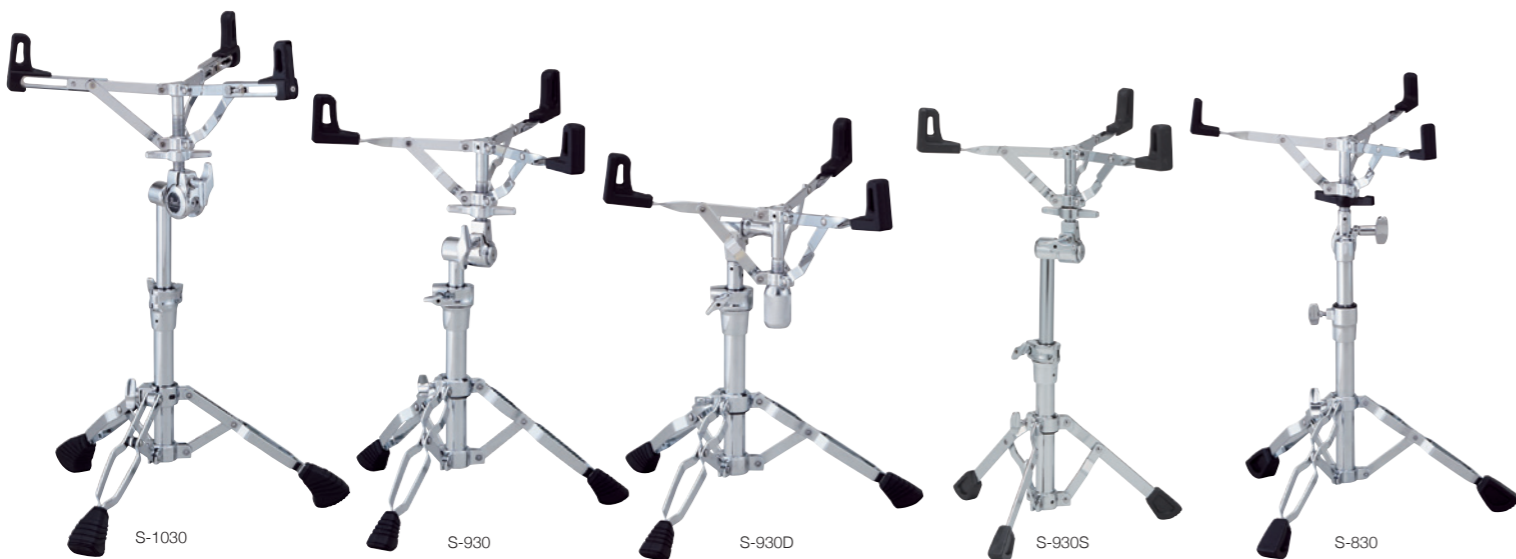

品番	S-1030	S-930	S-930D	S-930S	S-830
価格	¥23,100(税込価格)	¥13,750(税込価格)	¥14,850(税込価格)	¥12,650(税込価格)	¥10,450(税込価格)
高さ調整幅(mm)	480~700mm	470~670mm	360~570mm	420~610mm	440~650mm
対応サイズ	10"~16"	10"~14"	10"~14"	10"~14"	12"~14"
ティルター部	ジャイロロック(全方向)	ユニロック(180°)	ユニロック(180°)	ユニロック(180°)	ユニロック(180°)
アームチップ	サスペンションラバー	サスペンションラバー	サスペンションラバー	サスペンションラバー	ラバー
レッグ	ダブルレッグ	ダブルレッグ	ダブルレッグ	シングルレッグ	ダブルレッグ

シンバルスタンド Cymbal Stands

シンバルティルター部が全方向に回転し、あらゆる角度でセッティングが可能なジャイロロックシステムを採用したBC-2030 & B-1030。180°の範囲内で自由にアングル調整ができるユニロックシステムを採用したBC-930 & BC-830。BCスタンドはブームスタンドとストレートスタンドを兼用可能にした画期的な応用範囲の広いモデルです。C-1030、C-930、C-830はストレートタイプのシンバルスタンドでサスペンドシンバルのスタンドとしても最適。BC-930S、C-930Sは軽量化を図ったシングルレッグタイプ。



品番	2030 SERIES		1030 SERIES		930 SERIES			830 SERIES	
	BC-2030	B-1030	C-1030	BC-930	BC-930S	C-930	C-930S	BC-830	C-830
価格	¥36,850(税込価格)	¥22,000(税込価格)	¥20,900(税込価格)	¥17,600(税込価格)	¥14,850(税込価格)	¥14,850(税込価格)	¥12,650(税込価格)	¥12,100(税込価格)	¥11,000(税込価格)
タイプ	ブーム	ブーム	ストレート	ブーム/ストレート	ブーム/ストレート	ストレート	ストレート	ブーム/ストレート	ストレート
シンバルティルター部	ウイングロック(WL-230A ¥1,980 税込)/フォーム&フェルト リバーシブルカップワッシャー w/O-リング ジャイロロック(全方向)			プラスチックウイングナット/フェルト プラスチックシングルカップ ユニロック(180°)					
パイプジョイント	ダイカストジョイント w/ストッパー		ダイカストジョイント		ダイカストジョイント			ナイロンプッシュジョイント	
レッグ	ダブルレッグ			ダブルレッグ	シングルレッグ	ダブルレッグ	シングルレッグ	ダブルレッグ	
スタンド部パイプ径	28.6 / 22.2 / 15.9mm			28.6 / 22.2 / 15.9mm			25.4 / 22.2 / 15.9mm		

シンバルホルダー Cymbal Holder



品番	CH-1030B	CH-930	CH-830	CH-830S	CH-70
価格	¥11,000(税込)	¥8,800(税込)	¥7,700(税込)	¥7,150(税込)	¥5,500(税込)
対応パイプ径	22.2mm		15.9~28.6mm		

タムホルダー Tom Holder



品番	TH-1030 SERIES		TH-900 SERIES		TH-88 SERIES	
	TH-1030I(TH-1030)	TH-1030S	TH-900I/C	TH-900S/C	TH-88I/C(TH-88/C)	TH-88S/C
価格	¥8,250(税込)	¥8,030(税込)	¥6,050(税込)	¥5,500(税込)	¥4,950(税込)	¥4,400(税込)
ティルター部	ジャイロロック(全方向)		ユニロック(180°)			
ホルダータイプ	ロングタイプ	ショートタイプ	ロングタイプ	ショートタイプ	ロングタイプ	ショートタイプ
アーム部	ショート(TH-1030I) ロング(TH-1030)	ロングタイプ	ショートタイプ	ロングタイプ	ショート(TH-88I/C) ロング(TH-88/C)	ロングタイプ

※TH-1030I、TH-900I/C、TH-88I/Cは、オブティマウントサスペンションシステムや、I.S.S.Iに対応。タム側が短いアームのタムホルダーです。

アダプター Adapter



品番	TX-100	ADP-20	AX-25	AX-25L	ADP-30
価格	¥4,400(税込価格)	¥3,850(税込価格)	¥4,950(税込価格)	¥5,500(税込価格)	¥6,600(税込価格)
対応パイプ径	22.2mm	15.9~28.6mm	12.7~28.6mm	12.7~28.6mm	9.5~28.6mm

デーモンチェーン・ドラムペダル Demon Chain Drum Pedals



高精度で信頼性の高い真円のアルミダイカストホイールと、パワーをより伝えることのできるダブルチェーンを耐久性は従来のままに保ちつつ極限まで軽量化。チェーンドライブアクションでは体感したことのない究極のライトフィーリングを実現しました。



デーモンスタイル・ドラムペダル Demon Style Drum Pedals

シングルチェーンを採用した、ライトフィーリング・コンセプトのドラムペダル。Demonシリーズを踏襲したデザインのフットボードは、ロングボードタイプで様々なフットワークにも足に吸い付くように反応。ピーターはパワーの伝達性を高め、防振ゴムを内蔵したデュオビート(DB-150)を採用し、インターチェンジابلカムシステム(2タイプ)やエリミネーターシリーズを継承したアクション調整も搭載しています。



	Demon Chain		Eliminator Redline		Demon Style		Redline Style	
	P-3000C	P-3002C	P-2050C	P-2052C	P-930	P-932	P-920	P-922
品番	シングルペダル	ツインペダル	シングルペダル	ツインペダル	シングルペダル	ツインペダル	シングルペダル	ツインペダル
価格	¥38,500(税込)	¥96,800(税込)	¥31,900(税込)	¥77,000(税込)	¥16,500(税込)	¥41,800(税込)	¥12,100(税込)	¥30,800(税込)
ドライブ方式	ダブルチェーン		ダブルチェーン		シングルチェーン		シングルチェーン	
カム	アルミダイカスト真円ホイール		インターチェンジابلカム		インターチェンジابلカム(2タイプ)		アルミダイカスト真円ホイール	
スプリングローラー	NINJAベアリング内蔵		NINJAベアリング内蔵		フリクションレスローラー		フリクションレスローラー	
ピーター	コントロールコア(B-300F / ¥3,300 税込)		クォードピーター(B-250QB / ¥3,300 税込)		デュオビート(DB-150 / ¥2,200 税込)		デュオビート(DB-100 / ¥1,980 税込)	
付属品	セミハードケース (EPB-1 / ¥7,920 税込)	セミハードケース (EPB-2 / ¥9,460 税込)	セミハードケース (EPB-1 / ¥7,920 税込)	セミハードケース (EPB-2 / ¥9,460 税込)	-		-	

ドラムスローン Drum Thrones

D-3500は大型のサドルシートを採用し安定感抜群のモデル。D-1500S(ローポジション)とD-1500は、信頼性の高いオーソドックスな脚部を備えたスタンダードなタイプ。D-790はスレ落ち防止のストッパーを装備し、D-730Sは軽量のシングルレッグ仕様。D-60N-JRは、幼児や小学校低学年が座りやすい小型の座面で、座面位置も低くなるモデルです。



品番	D-3500	D-1500S	D-1500	D-790	D-730S	D-60N-JR (キッズ用)
価格	¥35,200(税込)	¥26,400(税込)	¥26,400(税込)	¥11,000(税込)	¥9,900(税込)	¥6,600(税込)
高さ調整幅	495 ~ 665mm	445 ~ 615mm	495 ~ 665mm	430 ~ 650mm	405 ~ 605mm	365 ~ 485mm
座面	合成皮革(PVC) w/ステッチ			合成皮革(PVC)		
レッグ	ダブルレッグ3本			シングルレッグ3本		シングルレッグ3本
	バックレスト(DTBR-1535) (別売) ¥15,840 (税込)	バックレスト(DTBR-1535) ショートタイプ (別売) ¥15,840 (税込)	バックレスト(DTBR-1535) (別売) ¥15,840 (税込)			小学校低学年・幼児用

エリミネーターレッドライン・ドラムペダル Eliminator Redline Drum Pedals



数多くのドラマーを魅了し続けてきた傑作「エリミネーター」がさらに進化。従来のアクションと「パワーシフター」・「インターチェンジابلカムシステム」等人気の機能はそのままに、ホイールの軽量化、NINJAベアリングの採用でよりロスのないスムーズな動きを実現。



レッドラインスタイル・ドラムペダル Redline Style Pedals

エリミネーターレッドラインのデザインを踏襲したエントリーモデル。パワーシフター、軽量化を図った真円カム、無段階調整可能なピーターアングルカムを装備。ピーター角度をわずかに垂直気味にするなど、エントリードラマーが使いやすいような初期設定を綿密に行っています。



デーモン&エリミネーターペダル付属ケース
EPB-1 ¥7,920(税込) シングルペダル用
EPB-2 ¥9,460(税込) ツインペダル用

ドラム・アクセサリ Drums Accessories

※P9のアクセサリもあわせてご覧ください。

セッティングマット

MAT-10

¥29,700(税込)

ラバー素材を採用したシングルバスドラムに対応するコンパクトなドラムマット。ハイハットスタンド用のマットと、バスドラムのスレを防ぐブロック付。



ペダルサポートプレート

PSP-1

¥2,640(税込) 3枚1組

ドラムペダルやハイハットまで足が届かない場合のキッズ用サポートプレート。厚さ20mm x3枚入り。

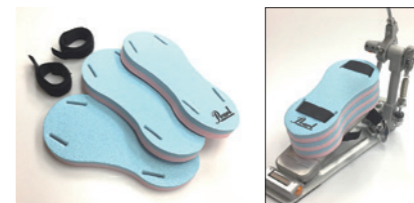

カウベルホルダー

CA-130

¥5,170(税込)

バスドラムフープにマウントするカウベルホルダーで、他の様々なパーカッションにも対応。



ブラクティス・ラバーパッド

ドラムセットの各打面に当てがい、消音効果が得られるラバー製の練習パッド。バスドラム用パッドはベルトでポジション調整が可能。シンバルはテイルター上部に引っ掛け、ハイハット用はクラッチにはさみ込んでセッティングします。



ブラクティス・ラバーパッド	品番	価格(税込)
ドラム用5点セット(税込)	セット内容(BD用1.2'x1.3'TT用、1.6'FT用、1.4'SD用)	RPS-50 ¥13,750
	セット内容(BD用1.0'x1.2'TT用、1.6'FT用、1.4'SD用)	RPS-50S ¥13,750
	タムタム用(10")	RP-10 ¥1,870
	タムタム用(12")	RP-12 ¥2,090
	タムタム用(13")	RP-13 ¥2,200
	スネアドラム用(14")	RP-14 ¥2,970
	フロアタム用(16")	RP-16 ¥3,300
	バスドラム用	RP-10B ¥4,510
	シンバル用(14"~16"対応)	RP-14C ¥1,650
	ハイハット用(14")	RP-14CB ¥2,090
	シンバル用(18"~20"対応)	RP-18C ¥2,200
〈別売〉単品価格(税込/各1枚)		

レゾリング

RESORING Supervised by Satoshi "Joe" Miyawaki

RRG-35BN ¥1,210(税込)

最硬特殊素材を採用し、楽器本体やスタンドの下に置くことによって、床への不要な振動を低減させるとともに、ふくよかな中低域と、聴きやすい高域の音質を発揮させるためのアクセサリ。ドーナツ型の形状でバスドラムのスパーやスタンドの脚にフィット。ホコリが付きにくい。水洗いが可能です。



ヒューズアンドケトナー ギターアンプ Hughes & Kettner Guitar Amps



ドイツのギターアンプブランドHughes & Kettner。コンパクトボディに現代のギターアンプに求められる技術を詰め込んだ「Black Spirit 200」。



	アンプヘッド Black Spirit 200	コンボアンプ Black Spirit 200 Combo
品番	HUK-BS200/H	HUK-BS200/C
価格	¥126,500(税込価格) ¥115,000(本体価格)	¥187,000(税込価格) ¥170,000(本体価格)
出力	2,20,200W(切り替え可)	2,20,200W(切り替え可)
パワーアンプ / プリアンプ	ソリッドステート	ソリッドステート
サイズ / 重量	410 x 155 x 150mm / 3.6kg	450 x 445 x 290 mm / 14.9kg



	キャビネット TubeMeister 212 Cabinet	キャビネット TS 112 Pro
品番	HUK-TM212	HUK-TS112P
価格	¥99,000(税込価格) ¥90,000(本体価格)	¥85,800(税込価格) ¥78,000(本体価格)
スピーカー	2 x 12" 120W (16Ω)	1 x 12" 100W (16Ω)
サイズ / 重量	750 x 450 x 285 mm / 19.5kg	450 x 415 x 290 mm / 13.3kg

マークベース ベースアンプ Markbass Bass Amps



イタリア発、高品質なサウンドと魅力的なデザインが人気。PLAYERS SCHOOLは音楽学校の校長でもあるジェフ・バーリン氏が学生向けに開発に携わり、軽量化と高音質を両立し学校備品に最適。



	コンボアンプ CMD JB PLAYERS SCHOOL	コンボアンプ MINI CMD 121P IV
品番	MAK-CMD/JBPS	MAK-MC121P/4
価格	¥105,600(税込価格) ¥96,000(本体価格)	¥176,000(税込価格) ¥160,000(本体価格)
出力	250W(4Ω) / 150W(8Ω)	300W(8Ω)
プリアンプ	ソリッドステート	ソリッドステート
スピーカー	1x15"	1x12" SP
サイズ / 重量	464 x 464 x 480 mm / 15.7kg	380 x 425 x 360mm / 11.7kg

エックスライブ ワイヤレスシステム Xvive Wireless System



小型ワイヤレスシステム。



U2(ブラック) ワイヤレスギターシステム
品番: XV-U2/BK
価格: オープンブライス

U2(シルバー) ワイヤレスギターシステム
品番: XV-U2
価格: オープンブライス

U3マイクオンデジタリワイヤレスシステム
品番: XV-U3
価格: オープンブライス

詳しくは、パルウェブサイトをあわせてご覧ください。

PEARL MARCHING PERCUSSION Championship

パールが70余年に渡り培ったドラムメーカーとしてのクラフツマンシップとたゆまぬ研究開発、先進のテクノロジーを結集させて生み出す製品は世界中で高い評価を受け、一流の舞台で幾多の名演を残してきました。そして、製品のクオリティと信頼性がよりシビアに要求されるコンペティションの場においてもパールドラムは確固たる地位と絶大な支持を得ています。チャンピオンシップシリーズはマーチングシーンに向けて、パールの持つドラム製作のノウハウを惜しみなく注ぎ込み、第一線の現場から寄せられる要求に高いレベルで応え続けるパールを代表するマーチングドラムです。歴史と革新、長年ドラムのトップブランドとして君臨し更なる高みを目指し進化を続ける。チャンピオンシップシリーズはパールドラムの象徴としてマーチングシーンに燦然と輝き続けます。

New Specifications for the Championship Tenors

Quad Tom Layout マーチングタム・新仕様レイアウト

近年のテナードラムプレイヤーに求められる、高度かつ複雑なアラウンドに対応するべく、ポピュラーな8" + 10" + 12" + 13" (クオード部)を新たなタム・レイアウト仕様に変更。またクイント、セクスレットではスポック(6"タム)のポジションにも自由度が増し、より自然なプレイフォームに対応。

6 Tensions with 8" Tom "6テンション仕様" 8インチタム

新仕様のクオードでは8インチタムに従来の5テンション仕様から6テンション仕様を採用し、偶数テンションならではのバランスが良くスムーズなチューニングが可能。多編成時も各マーチングタム同士でキメ細かなチューニングがしやすく、スピーディーなセットアップに貢献。

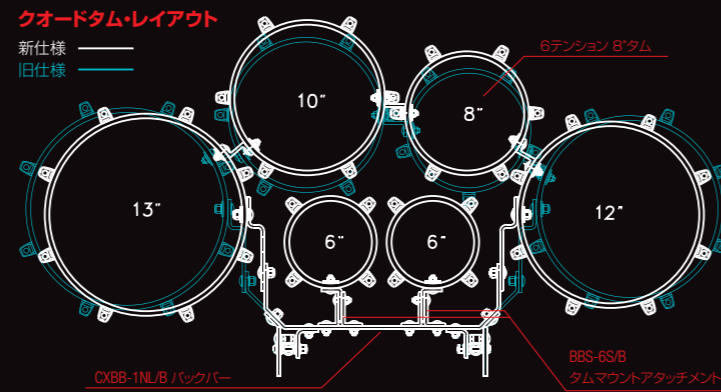

CARBONPLY 		シェル内外にカーボンクロスをラミネートすることによりシェルの剛性を高め、最大限にパワーを引き出す。スneaとマーチングタムにはマホガニー、バスドラムにはメイプル、と各楽器のレンジに最もマッチするシェル材をチョイスした最強のコンポジットドラム。
CARBONCORE 		100%メイプルシェルのインナー(内側)のみカーボンクロスをラミネートし、鋭く突き抜ける強靱なパワーを実現。クリアで緻密な高音とすっきりと輪郭のある中低音。パールのテクノロジーが生み出した先進のハイブリッドドラム。
MAPLE 		100%メイプルならではの、バリエーションにより馴染みやすい音色とテンションのある音圧が特徴。パールの伝統ともいえるメイプルシェルから生み出されるサウンドは長年に渡り高い評価を受け、今なおシーンに輝き続ける。どんなジャンルにも合うオールマイティなドラム。

Carbonply ラッカーフィニッシュ		
300 クリアカーボン		301 マットカーボン
Carboncore/ChampionshipMaple カバリングフィニッシュ		
26 ブラッシュドシルバー		400 ホワイトマリニパール
33 ピュアホワイト		407 レッドグラス
46 ミッドナイトブラック		408 ピューターグラス
Carboncore/ChampionshipMaple ラッカーフィニッシュ		
102 ナチュラルメイプル		148 エメラルドフェード
128 ウィンテージサンバースト		151 プラチナムミスト
129 サファイヤサンバースト		152 アンティークゴールド
138 アンティークサンバースト		155 スカーレットフェード
142 ルートピアフェード		292 マリンブルーフェード
143 トワイライトフェード		310 ブルックリンバースト

PEARL MARCHING PERCUSSION ARTISTS 2022

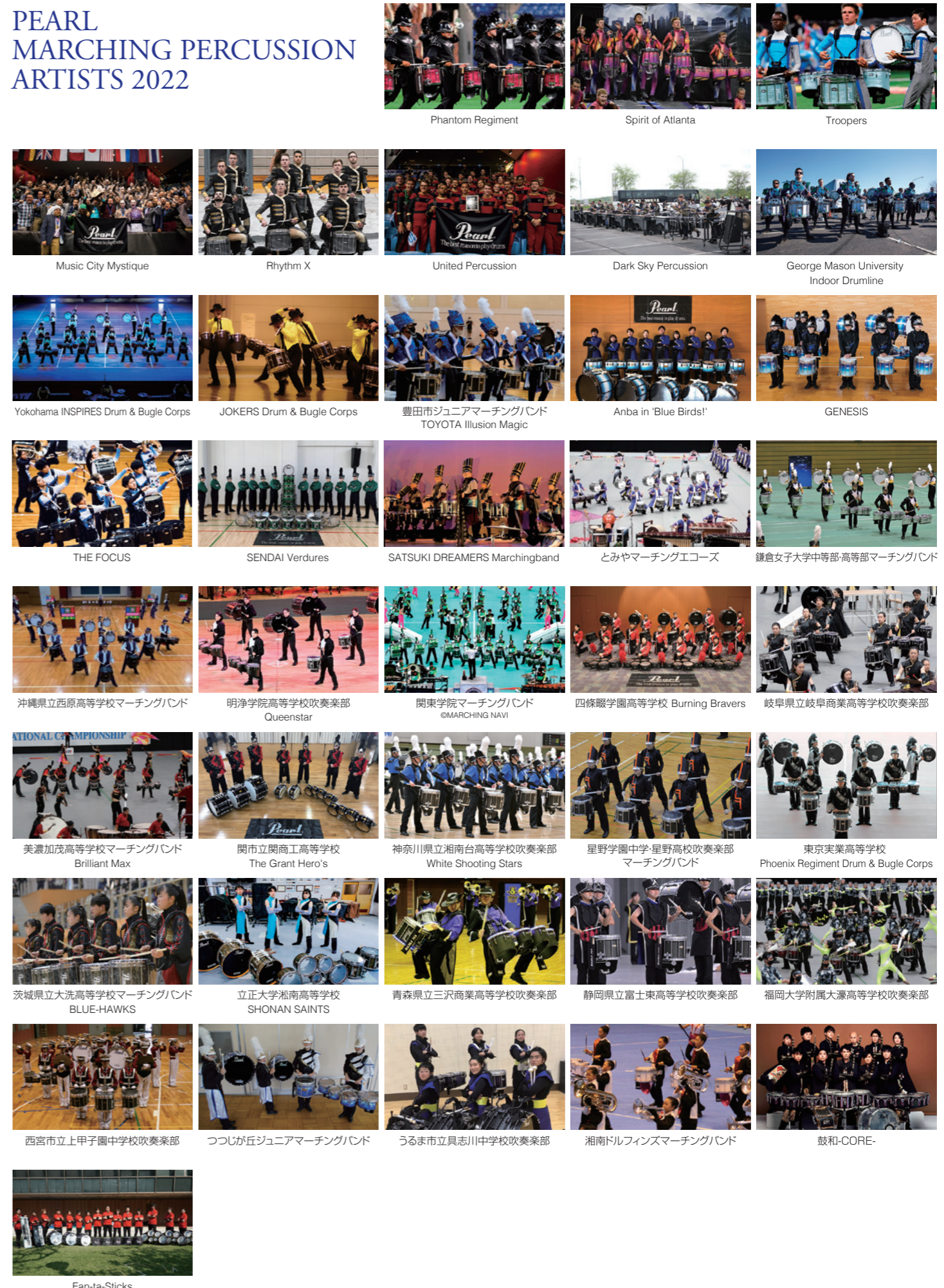

Phantom Regiment Spirit of Atlanta Troopers

Music City Mystique Rhythm X United Percussion Dark Sky Percussion George Mason University Indoor Drumline

Yokohama INSPIRES Drum & Bugle Corps JOKERS Drum & Bugle Corps 豊田市ジュニアマーチングバンド TOYOTA Illusion Magic Anba in 'Blue Birds!' GENESIS

THE FOCUS SENDAI Verdures SATSUKI DREAMERS Marchingband とみやマーチングエコーズ 鎌倉女子大学中等部・高等部マーチングバンド

沖縄県立西原高等学校マーチングバンド 明浄学院高等学校吹奏楽部 Queenstar 関東学院マーチングバンド @MARCHING NAVI 四條畷学園高等学校 Burning Bravers 岐阜県立岐阜商業高等学校吹奏楽部

美濃加茂高等学校マーチングバンド Brilliant Max 関市立関商工高等学校 The Grant Hero's 神奈川県立湘南台高等学校吹奏楽部 White Shooting Stars 星野学園中学・星野高校吹奏楽部 マーチングバンド 東京実業高等学校 Phoenix Regiment Drum & Bugle Corps

茨城県立大洗高等学校マーチングバンド BLUE-HAWKS 立正大学湘南高等学校 SHONAN SAINTS 青森県立三沢商業高等学校吹奏楽部 静岡県立富士東高等学校吹奏楽部 福岡大学附属大濠高等学校吹奏楽部

西宮市立上甲子園中学校吹奏楽部 つつしが丘ジュニアマーチングバンド うるま市立具志川中学校吹奏楽部 湘南ドルフィンズマーチングバンド 鼓和-CORE-

Fan-ta-Sticks

チャンピオンシップ・カーボンプライ Championship Carbonply

カーボンプライ“FFX”スネアドラム Carbonply "FFX" Snare Drums

マホガニー+内外面カーボンラミネートにより、強靱なシェルを実現し、大音量の金管楽器に負けない音の飛びと、極めて明瞭な音像を発揮し、パールマーチングを象徴するシェル。



FFXCP1412/A
No.301 マットカーボン

品番	税込価格	本体価格	サイズ	重量	ソフトケース(税込)
FFXCPS1309/A	¥138,600	¥126,000	13" x 9" (33cm x 22.5cm)	6.8Kg	PSC14-1012
FFXCP1311/A	¥143,000	¥130,000	13" x 11" (33cm x 28cm)	6.9Kg	
FFXCP1410/A	¥170,500	¥155,000	14" x 10" (35cm x 25cm)	7.0Kg	
FFXCP1412/A	¥170,500	¥155,000	14" x 12" (35cm x 30cm)	7.2Kg	PSC1415-1314

■マホガニー6プライ+幅40mmメイプル6プライ(等厚)レインフォースメント(ボトム側)/カーボンクロスラミネート(シェル内面・外面) ■特殊アルミ合金フープ(14":1.2テンション/13":1.0テンション) ■フタタッチスネアリアリースシステム・ストレイナー(ダイカスト製) S-21ROTRA(スイッチ部)/S-21ROTBA(リット部) ■ダイヤル・16本ガットスナップ(特殊ナイロン製) ■レモ・ブラックマックスヘッド/STヘッド ■テンションボルト:T-054 ■付属品: チューニングキー(K-030)、パールロゴステッカー

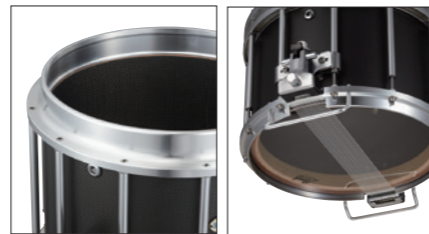

エッジリング
シェルの上部エッジに取り付けてヘッドの強力なテンションを受け止める特殊アルミ合金製のパーツ。

ガットスナップ
本数を16本に増やしサウンドを強化した特殊ナイロン製のガットスナップ。一本づつ独立してチューニングが可能。



レインフォースメント
シェルのボトム側に6プライのレインフォースメント(補強材)を装備することで耐久性が向上。

フタタッチ・スネアリアリースシステム・ストレイナー
テンションボルトにマウントされたFFX専用ストレイナー。優れた操作性と安定性。



No.300 クリアカーボン
No.301 マットカーボン

カーボンプライ・バズドラム Carbonply Bass Drums

強靱なメイプルシェルにカーボンクロスラミネートした最強のコンポジットシェルを採用。圧倒的なパワーはしっかりと演奏のボトムを支え、存在感を与えます。



No.301 マットカーボン

品番	税込価格	本体価格	サイズ	重量	ソフトケース(税込)
PBDCP1414	¥115,500	¥105,000	14" x 14" (35cm x 35cm)	6.6Kg	PSC1414B
PBDCP1614	¥117,700	¥107,000	16" x 14" (41cm x 35cm)	7.0Kg	PSC16-1416
PBDCP1814	¥126,500	¥115,000	18" x 14" (46cm x 35cm)	7.8Kg	PSC18-1416
PBDCP2014	¥135,300	¥123,000	20" x 14" (51cm x 35cm)	8.7Kg	PSC20-1418
PBDCP2214	¥140,800	¥128,000	22" x 14" (56cm x 35cm)	9.6Kg	PSC22-1418
PBDCP2414	¥148,500	¥135,000	24" x 14" (61cm x 35cm)	10.2Kg	
PBDCP2614	¥156,200	¥142,000	26" x 14" (66cm x 35cm)	10.9Kg	PSC2628-14
PBDCP2814	¥167,200	¥152,000	28" x 14" (71cm x 35cm)	12.5Kg	
PBDCP3016	¥196,900	¥179,000	30" x 16" (76cm x 41cm)	15.0Kg	PSC32-1618

■メイプル6プライ+カーボンクロスラミネートラミネート(シェル内面・外面) ■レモ・スチームホワイトアンバサダー ■メイプルフープ ■アルミダイカストラグ ■テンションボルト:T-066(※30"モデル:T-067) ■フック:D-044 ■付属品: チューニングキー(K-080)、パールロゴステッカー

カーボンプライ・マーチングタム Carbonply Marching Tom

ソニックカットを施し、ハイピッチチューニング対応のフープ、ラグを装備。パワフルで大音量のディーブサイズ、軽量で粒立ちの良いシャローサイズをラインナップ。



ディーブサイズ
PMTCP68023N/A
No.301 マットカーボン

	品番	税込価格	本体価格	重量
シャロー・サイズ	クォード・セット	¥205,700	¥187,000	12.6Kg
	クイント・セット	¥249,700	¥227,000	13.9Kg
	セクステット・セット	¥291,500	¥265,000	15.2Kg
ディーブ・サイズ	クォード・セット	¥209,000	¥190,000	13.1Kg
	クイント・セット	¥251,900	¥229,000	14.5Kg
	セクステット・セット	¥295,900	¥269,000	15.9Kg

■マホガニー6プライ+カーボンクロスラミネートラミネート(シェル内面・外面)+25mm幅メイプル4プライ(等厚)レインフォースメント(打面側) ■6"はメイプル10プライ+メイプル2プライレインフォースメント(打面側)カーボンクロスラミネートラミネートラミネート(シェル内面・外面) ■パールCヘッド ■スーパーフープ ■アルミダイカストラグ ■テンションボルト:T-054 ■付属品: チューニングキー(K-080)、パールロゴステッカー (オプション) ■PMTCP6068(6" x 8" / 1.1kg) ¥42,900(税込) オプションタム追加でクォードセットをクイントセットへ、クイントセットをセクステットセットにすることができます。

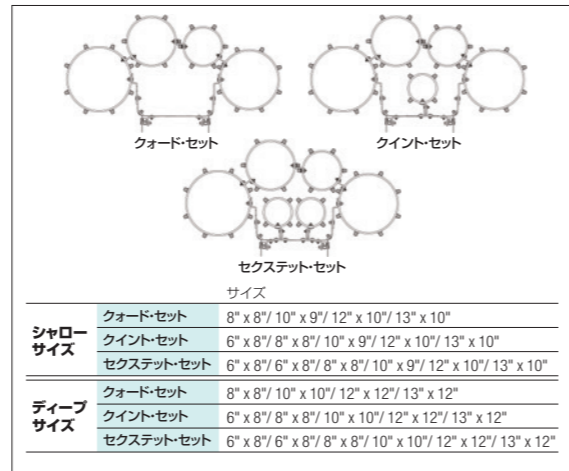

チャンピオンシップ・カーボンコア Championship Carboncore

カーボンコア“FFX”スネアドラム Carboncore "FFX" Snare Drums

メイプル6プライシェルの内面のみにカーボンラミネートを施し、カーボンのバワフルさ、メイプルの音抜けの良さを両立。



FFXC1412/B
No.155 スカーレットフェイド



FFXC1412/C
No.129 サファイヤサンバースト

品番	ラッカーフィニッシュ		カバリング		サイズ	重量	ソフトケース(税込)
	税込価格	本体価格	税込価格	本体価格			
FFXCPS1309/A	¥132,000	¥120,000	¥117,700	¥107,000	13" x 9" (33cm x 22.5cm)	6.5Kg	PSC14-1012
FFXCPS1311/A	¥156,200	¥142,000	¥125,400	¥114,000	13" x 11" (33cm x 28cm)	6.8Kg	
FFXC1410/A	¥173,800	¥158,000	¥150,700	¥137,000	14" x 10" (35cm x 25cm)	6.9Kg	
FFXC1412/A	¥173,800	¥158,000	¥150,700	¥137,000	14" x 12" (35cm x 30cm)	7.0Kg	PSC1415-1314

■メイプル6プライ+幅40mmメイプル6プライ(等厚)レインフォースメント(ボトム側)/カーボンクロスラミネートフィニッシュ(シェル内面) ■特殊アルミ合金フープ(14":1.2テンション/13":1.0テンション) ■フタタッチスネアリアリースシステム・ストレイナー(ダイカスト製) S-21ROTRA(スイッチ部)/S-21ROTBA(リット部) ■ダイヤル・16本ガットスナップ(特殊ナイロン製) ■レモ・ブラックマックスヘッド/STヘッド ■テンションボルト:T-054 ■付属品: チューニングキー(K-030)、パールロゴステッカー

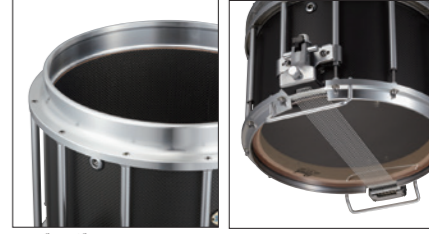

エッジリング
シェルの上部エッジに取りつけてヘッドの強力なテンションを受け止める特殊アルミ合金製のパーツ。

ガットスナップ
本数を16本に増やしサウンドを強化した、特殊ナイロン製のガットスナップ。一本一本独立してチューニングを行なえるタイプです。



レインフォースメント
シェルのボトム側に6プライのレインフォースメント(補強材)を装備することで耐久性が向上。

フタタッチ・スネアリアリースシステム・ストレイナー
テンションボルトにマウントされたFFX専用ストレイナー。操作性と安定性の優れたタイプです。

カーボンコア・バズドラム Carboncore Bass Drums

メイプルシェルに、内面カーボンを施し、明るく伸びのある、クリアな音の輪郭を実現。芯があり、パンチのあるアタックは、カーボンコアならではのサウンド。伝統と最新テクノロジーが融合したモデル。



品番	ラッカー		カバリング		サイズ	重量	ソフトケース(税込)
	税込価格	本体価格	税込価格	本体価格			
PBDC1414	¥115,500	¥105,000	¥107,800	¥98,000	14" x 14" (35cm x 35cm)	6.3Kg	PSC1414B
PBDC1614	¥124,300	¥113,000	¥110,000	¥100,000	16" x 14" (41cm x 35cm)	6.9Kg	PSC16-1416
PBDC1814	¥129,800	¥118,000	¥115,500	¥105,000	18" x 14" (46cm x 35cm)	7.6Kg	PSC18-1416
PBDC2014	¥139,700	¥127,000	¥124,300	¥113,000	20" x 14" (51cm x 35cm)	8.5Kg	PSC20-1418
PBDC2214	¥145,200	¥132,000	¥128,700	¥117,000	22" x 14" (56cm x 35cm)	9.5Kg	PSC22-1418
PBDC2414	¥154,000	¥140,000	¥136,400	¥124,000	24" x 14" (61cm x 35cm)	10.0Kg	
PBDC2614	¥163,900	¥149,000	¥146,300	¥133,000	26" x 14" (66cm x 35cm)	10.8Kg	PSC2628-14
PBDC2814	¥183,700	¥167,000	¥165,000	¥150,000	28" x 14" (71cm x 35cm)	11.9Kg	
PBDC3016	¥211,750	¥192,500	¥187,000	¥170,000	30" x 16" (76cm x 41cm)	14.0Kg	PSC32-1618

■メイプル6プライ+カーボンクロスラミネートフィニッシュ(シェル内面) ■レモ・スチームホワイトアンバサダー ■メイプルフープ ■アルミダイカストラグ ■テンションボルト:T-066(※30"モデル:T-067) ■フック:D-044 ■付属品: チューニングキー(K-080)、パールロゴステッカー

カーボンコア・マーチングタム Carboncore Marching Toms

メイプル6プライ+インナー(内面)カーボンにより、カーボンならではの図太い鳴りは健在。メイプルの突き抜ける鮮やかな輪郭を実現しました。



	品番	ラッカーフィニッシュ		カバリング		重量
		税込価格	本体価格	税込価格	本体価格	
シャロー・サイズ	クォード・セット	¥200,200	¥182,000	¥169,400	¥154,000	12.4Kg
	クイント・セット	¥239,800	¥218,000	¥205,700	¥187,000	13.7Kg
	セクステット・セット	¥280,500	¥255,000	¥240,900	¥219,000	15.0Kg
ディーブ・サイズ	クォード・セット	¥209,000	¥190,000	¥181,500	¥165,000	12.9Kg
	クイント・セット	¥249,700	¥227,000	¥217,800	¥198,000	14.2Kg
	セクステット・セット	¥289,300	¥263,000	¥254,100	¥231,000	15.5Kg

■メイプル6プライ+カーボンクロスラミネートフィニッシュ(シェル内面)+25mm幅メイプル4プライ(等厚)レインフォースメント(打面側) ※6"はメイプル10プライ+メイプル2プライレインフォースメント(打面側)カーボンクロスラミネートフィニッシュ(シェル内面) ■パールCヘッド ■スーパーフープ ■アルミダイカストラグ ■テンションボルト:T-054 ■付属品: チューニングキー(K-080)、パールロゴステッカー <オプション> ■PMTCC0608/A(6" x 8" / 1.1kg) ラッカー仕様 ¥39,600(税込) カバリング仕様 ¥36,300(税込) オプションタム追加でクォードセットをクイントセットへ、クイントセットをセクステットセットにすることができます。

※キャリアは別売となります。
※カラーは、カラーチャート(P63)をご参照ください。
※フック(パーツ/クローズド)パーツ仕様は各サイズ ¥44,000(税込) プラスとなります。
※チャンピオンシップ・シリーズは、すべて受注発注となります。

チャンピオンシップ・メイプル **Championship Maple**

メイプル“FFX”スネアドラム

Maple "FFX" Snare Drums

伝統あるメイプルシェルを採用し、明るくパワフルなアタックと、圧倒的な音圧を誇り、幅広いボリュームレンジを実現。表情豊かなトーンを發揮する。パールの本ベーシックで代表的なサウンド。



FFXM1311/A
No.33 ピュアホワイト



FFXMS1309/A
No.33 ピュアホワイト



FFXM1412/A
No.33 ピュアホワイト

	ラッカーフィニッシュ		カバリング		サイズ	重量	ソフトケース(税込)
	品番	税込価格	本体価格	品番			
メイプル "FFX"スネアドラム	FFXMSL1309/A	¥104,500	¥ 95,000	FFXMS1309/A	¥ 94,600	¥ 86,000	PSC14-1012 ¥ 9,680
	FFXML1311/A	¥112,200	¥102,000	FFXM1311/A	¥108,900	¥ 99,000	
	FFXML1410/A	¥154,000	¥140,000	FFXM1410/A	¥133,100	¥121,000	PSC1415-1314 ¥10,560
	FFXML1412/A	¥154,000	¥140,000	FFXM1412/A	¥133,100	¥121,000	

■メイプル6プライ+幅40mmメイプル6プライ(等厚)レインフォースメント(ボトム側) ■特殊アルミ合金フープ(14":12テンション/13":10テンション) ■フンタッチスネアリアリシステムストレイナー(ダイカスト製) S-21 ROTRA(スイッチ部)/S-21 ROTBA(リットル部) ■ティタッチャブル16本ガットスナップ(特殊ナイロン製) ■レモホワイトマックスヘッド/STヘッド ■テンションボルト-T-054 ■付属品: チューニングキー(K-030)、パールロゴステッカー

メイプル・バスドラム

Maple Bass Drums

パールが誇る強靭なメイプルシェルが、明るく抜けのよい、パワフルなサウンドを發揮。ハイピッチ・チューニングに対応し、耐久性も抜群。



No.33 ピュアホワイト

	ラッカー		カバリング		サイズ	重量	ソフトケース(税込)
	品番	税込価格	本体価格	品番			
PBDML1414	¥108,900	¥ 99,000	PBDM1414	¥101,200	¥ 92,000	14" x 14" (35cm x 35cm)	6.2Kg PSC1414B ¥10,560
PBDML1614	¥111,100	¥101,000	PBDM1614	¥103,400	¥ 94,000	16" x 14" (41cm x 35cm)	6.4Kg PSC16-1416 ¥11,880
PBDML1814	¥113,300	¥103,000	PBDM1814	¥105,600	¥ 96,000	18" x 14" (46cm x 35cm)	7.0Kg PSC18-1416 ¥13,970
PBDML2014	¥121,000	¥110,000	PBDM2014	¥113,300	¥103,000	20" x 14" (51cm x 35cm)	8.0Kg PSC20-1418 ¥16,390
PBDML2214	¥124,300	¥113,000	PBDM2214	¥116,600	¥106,000	22" x 14" (56cm x 35cm)	8.6Kg PSC22-1418 ¥16,940
PBDML2414	¥134,200	¥122,000	PBDM2414	¥125,400	¥114,000	24" x 14" (61cm x 35cm)	9.1Kg
PBDML2614	¥140,800	¥128,000	PBDM2614	¥133,100	¥121,000	26" x 14" (66cm x 35cm)	9.7Kg PSC2628-14 ¥20,570
PBDML2814	¥169,400	¥154,000	PBDM2814	¥162,800	¥148,000	28" x 14" (71cm x 35cm)	11.7Kg
PBDML3016	¥190,300	¥173,000	PBDM3016	¥178,200	¥162,000	30" x 16" (76cm x 41cm)	12.1Kg PSC32-1618 ¥28,490

■メイプル6プライ ■レモスムースホワイトアンバサダー ■メイプルフープ ■アルミダイカストラグ ■テンションボルト-T-066(※30"モデル-T-067) ■フック-D-044 ■付属品: チューニングキー(K-080)、パールロゴステッカー

メイプル・マーチングタム

Maple Marching Toms

明るくパワフルなサウンドが特徴の6プライメイプルシェル。幅25mmの4プライメイプル(等厚材)レインフォースメントを採用し、耐久性を向上させました。



シャロー・サイズ
PMTMS68023N/A No.33 ピュアホワイト

	品番	ラッカーフィニッシュ		カバリング		重量	
		税込価格	本体価格	税込価格	本体価格		
シャロー・サイズ	クォード・セット	PMTMSL8023N/A	¥154,000	¥140,000	PMTMS8023N/A	¥133,100 ¥121,000	12.2Kg
	クイント・セット	PMTMSL68023N/A	¥188,100	¥171,000	PMTMS68023N/A	¥162,800 ¥148,000	13.4Kg
	セクステット・セット	PMTMSL668023N/A	¥222,200	¥202,000	PMTMS668023N/A	¥193,600 ¥176,000	14.6Kg
ディープ・サイズ	クォード・セット	PMTML8023N/A	¥166,100	¥151,000	PMTM8023N/A	¥154,000 ¥140,000	12.7Kg
	クイント・セット	PMTML68023N/A	¥200,200	¥182,000	PMTM68023N/A	¥184,800 ¥168,000	13.9Kg
	セクステット・セット	PMTML668023N/A	¥234,300	¥213,000	PMTM668023N/A	¥214,500 ¥195,000	15.3Kg

■メイプル6プライ+25mm幅メイプル4プライ(等厚)レインフォースメント(打面側) ※6"はメイプル10プライ+メイプル2プライレインフォースメント(打面側) ■パールCTヘッド ■スチールフープ ■アルミダイカストラグ ■テンションボルト-T-054 ■付属品: チューニングキー(K-080)、パールロゴステッカー ■PMTML0608/A(6" x 8"/1.0kg) ラッカー仕様 ¥34,100(税込) PMTMO608/A(6" x 8"/1.0kg)カバリング仕様 ¥30,800(税込) クォードセットをクイントセットへ、クイントセットをセクステットセットにすることができます。

※キャリアは別売となります。
※カラーは、カラーチャート(P63)をご参照ください。
※ブラックパーツ/クロムパーツ仕様は各サイズ ¥44,000(税込) プラスとなります。
※チャンピオンシップ・シリーズは、すべて受注発注となります。

コンペティター・シリーズ **Competitor Series** (対象: 小学生~高校生)

[カラー] 26 ブラッシュドシルバー 33 ピュアホワイト

“CMSX”スネアドラム "CMSX" Snare Drums

“チャンピオンシップ・シリーズ”FFXスネアドラムのコンセプトを受け継いだ、ボブラ&カパールシェル“CMSX”スネアドラム。上位機種に迫るハイスペックなサウンドを実現しました。サイズは13”と14”。

品番	税込価格	本体価格	サイズ	重量	ソフトケース(税込)
CMSX1311/C	¥74,800	¥68,000	13" x 11" (33cm x 28cm)	5.8Kg	PSC13-0911 ¥8,470
CMSX1412/C	¥80,300	¥73,000	14" x 12" (35cm x 30cm)	6.3Kg	PSC14-1012 ¥9,680

■シェルボブラ4プライ+カパール2プライ ■スチールフープII(14": 12テンション / 13": 10テンション)
■SR-014M ストレイナー ■ナイロンガットスナップ(12本) ■パールCCヘッド/STヘッド
■付属品: チューニングキー(K-080) ※キャリアは別売となります。



CMSX1412/C
No.33 ピュアホワイト



CMS1412/C
No.33 ピュアホワイト

“CMS”スネアドラム "CMS" Snare Drums

パワフルなボブラ&カパールシェルに軽量かつ耐久性に優れたパーツを組み込み、ナイロンガットスナップを採用するなど本格的な仕様。優れた取り回しとサウンドを両立したモデル。

品番	税込価格	本体価格	サイズ	重量	ソフトケース(税込)
CMS1311/C	¥69,300	¥63,000	13" x 11" (33cm x 28cm)	4.6Kg	PSC13-0911 ¥8,470
CMS1412/C	¥74,800	¥68,000	14" x 12" (35cm x 30cm)	5.4Kg	PSC14-1012 ¥9,680

■シェルボブラ4プライ+カパール2プライ ■スチールフープ(14": 10テンション / 13": 8テンション)
■3ピースラグ ■SR-014M ストレイナー ■ナイロンガットスナップ(12本) ■パールCCヘッド/STヘッド
■付属品: チューニングキー(K-080) ※キャリアは別売となります。

マーチングタム **Marching Toms**

ボブラ&カパールシェルに上位機種と同じCTヘッドを装備。ハイピッチチューニングに対応しパンチのあるサウンド、シンプルで軽量のドラム3点(8"10"12")のトリオセットと幅広い音域に対応する、ドラム4点(8"10"12"13")クォードセットをラインナップ。

	品番	税込価格	本体価格	サイズ	重量
トリオ・セット	CMT802N/C	¥ 85,800	¥ 78,000	8" x 8"/10" x 9"/12" x 10"	6.3Kg
クォード・セット	CMT8023N/C	¥127,600	¥116,000	8" x 8"/10" x 9"/12" x 10"/13" x 11"	9.4Kg

■シェルボブラ4プライ+カパール2プライ ■パールCTヘッド ■スチールフープ
■付属品: チューニングキー(K-080) ※表中の重量はキャリアを含みません。 ※キャリアは別売となります。



クォード・セット
CMT8023N/C
No.33 ピュアホワイト

バスドラム **Bass Drums**

豊かな音量とパンチのあるアタックを生み出すボブラ4プライ&カパール2プライシェルにバスドラム専用SWヘッドを装備。抜群の耐久性と高い音質を両立したモデル。

品番	税込価格	本体価格	サイズ	重量	ソフトケース(税込)
CMB1414/C	¥58,300	¥53,000	14" x 14" (35cm x 35cm)	6.3Kg	PSC1414B ¥10,560
CMB1614/C	¥62,700	¥57,000	16" x 14" (41cm x 35cm)	6.4Kg	PSC16-1416 ¥11,880
CMB1814/C	¥68,200	¥62,000	18" x 14" (46cm x 35cm)	7.0Kg	PSC18-1416 ¥13,970
CMB2014/C	¥72,600	¥66,000	20" x 14" (51cm x 35cm)	7.5Kg	PSC20-1418 ¥16,390
CMB2214/C	¥77,000	¥70,000	22" x 14" (56cm x 35cm)	8.7Kg	PSC22-1418 ¥16,940
CMB2414/C	¥82,500	¥75,000	24" x 14" (61cm x 35cm)	9.2Kg	PSC2628-14 ¥20,570
CMB2614/C	¥86,900	¥79,000	26" x 14" (66cm x 35cm)	10.2Kg	

■シェルボブラ4プライ+カパール2プライ ■パールSWヘッド ■ウッドフープ(マット仕上げ) ■3ピースラグ
■付属品: チューニングキー(K-080) ※キャリアは別売となります。



No.33 ピュアホワイト

※「コンペティター・シリーズ」はすべて受注発注となります。ご注文の際には販売店に納期をお確かめください。

スクール・シリーズ **School Series** (対象: 小学生)

[カラー] 33 ピュアホワイト

スネアドラム **Snare Drums**

丈夫なウッドシェルと耐久性の優れたパーツの組み合わせのスネアドラム。パワフルでハキレの良いサウンドを發揮します。

品番	税込価格	本体価格	サイズ	重量	ソフトケース(税込)
MSS1210	¥34,100	¥31,000	12" x 10" (30cm x 25cm)	3.6Kg	PSC12-0810 ¥7,480
MSS1310	¥36,300	¥33,000	13" x 10" (33cm x 25cm)	4.0Kg	PSC13-0911 ¥8,470

■ボブラシェル(6プライ) ■パールCCヘッド/STヘッド ■スチールフープ ■3ピースラグ
■SR-014N ストレイナー ■スチールスナップ ■付属品: チューニングキー(K-080)
※キャリアは別売となります。

スネアドラム
MSS1210
No.33 ピュアホワイト



テナードラム
MST1210
No.33 ピュアホワイト

テナードラム **Tenor Drums**

スネアドラムと同様に12”と13”の2サイズを設定。耐久性の優れたパーツを装備し、軽量ながらパワフルなサウンドを生み出します。

品番	税込価格	本体価格	サイズ	重量	ソフトケース(税込)
MST1210	¥28,600	¥26,000	12" x 10" (30cm x 25cm)	3.3Kg	PSC12-0810 ¥7,480
MST1310	¥30,800	¥28,000	13" x 10" (33cm x 25cm)	3.7Kg	PSC13-0911 ¥8,470

■ボブラシェル(6プライ) ■パールCCヘッド/CTヘッド ■スチールフープ ■3ピースラグ
■付属品: チューニングキー(K-080) ※キャリアは別売となります。

※「スクール・シリーズ」はすべて受注発注となります。ご注文の際には販売店に納期をお確かめください。

ジュニア・シリーズ Junior Series (対象: 園児)

【カラー】 31 ジェットブラック(※受注発注) 33 ピュアホワイト 94 キャンディアップルレッド

スネアドラム Snare Drums

マーチング用に開発したハイピッチ対応のヘッド、軽くて丈夫なシェル、そしてハギレの良いスナッピー。体への負担を和らげるキャリングホルダーの仕様で10"と12"の2サイズ。幼児用ながら本格的なサウンド。

品番	税込価格	本体価格	サイズ	重量	ソフトケース(税込)
MJC-210S	¥27,500	¥25,000	10" x 7" (25cm x 18cm)	2.2Kg	PSC0810-08 ¥7,040
MJC-212S	¥33,000	¥30,000	12" x 8" (30cm x 20cm)	2.7Kg	PSC12-0810 ¥7,480

■ベースウッドシェル ■パールCC/STヘッド ■スチールフープ ■スレイナー ■スチールスナッピー
 ■付属品:チューニングキー(K-080) ※**キャリアは別売となります。**(MCH-15S ¥15,400 税込)
 本体+キャリア合計価格(税込) 10"¥42,900 / 12"¥48,400



MJC-210S
No.94 キャンディアップルレッド

MJC-212S
No.94 キャンディアップルレッド

テナードラム Tenor Drums

マーチングヘッド専用のヘッド、軽量なシェルを採用し明るく抜けの良いサウンドの幼児用テナードラム。10"と12"の2サイズでいずれもキャリングホルダー仕様です。

品番	税込価格	本体価格	サイズ	重量	ソフトケース(税込)
MJC-210T	¥26,400	¥24,000	10" x 7" (25cm x 18cm)	2.2Kg	PSC0810-08 ¥7,040
MJC-212T	¥30,800	¥28,000	12" x 8" (30cm x 20cm)	2.7Kg	PSC12-0810 ¥7,480

■ベースウッドシェル ■パールCTヘッド ■スチールフープ
 ■付属品:チューニングキー(K-080) ※**キャリアは別売となります。**(MCH-15S ¥15,400 税込)
 本体+キャリア合計価格(税込) 10"¥41,800 / 12"¥46,200



MJC-210T
No.94 キャンディアップルレッド

MJC-212T
No.94 キャンディアップルレッド

マーチングタム Marching Toms

6"、8"、10"のタムを互いに接続して一体化。キャリングホルダー(標準装備)で支えるトリオセット。幼児向けに小さなサイズ構成とし軽量化。体への負担を限りなく抑えた設計です。上位機種と同じヘッドを使用しシェルにソニックカットを施すなどサウンドのクオリティも充実したモデルです。

品番	税込価格	本体価格	サイズ	重量	ソフトケース(税込)
MJ-306T	¥73,700	¥67,000	6" x 6.5" / 8" x 6.5" / 10" x 6.5"	4.5Kg	PSC-MJ306 ¥16,940

■ベースウッドシェル ■パールCTヘッド ■スチールフープ ■付属品:チューニングキー(K-080)
 ※**キャリア [MCH-15S] 標準装備。**



MJ-306T
No.94 キャンディアップルレッド

バスドラム Bass Drums

4つのサイズを揃え、幅広い音域をカバーするバスドラム。豊かな音量のバスドラム専用SWヘッドに、軽量かつ丈夫なシェルとウッドフープを組み合わせ、幼児でもパワフルなサウンドを引き出せます。長時間でも疲れにくい幼児用のキャリングホルダーを用意しました。

品番	税込価格	本体価格	サイズ	重量	ソフトケース(税込)
MJ-214B	¥34,100	¥31,000	14" x 8" (35cm x 20cm)	2.8Kg	PSC1416-08 ¥12,100
MJ-216B	¥37,400	¥34,000	16" x 8" (41cm x 20cm)	3.2Kg	
MJ-218B	¥39,600	¥36,000	18" x 8" (46cm x 20cm)	3.5Kg	PSC1820-08 ¥15,730
MJ-220B	¥42,900	¥39,000	20" x 8" (51cm x 20cm)	4.0Kg	

■ベースウッドシェル ■パールSWヘッド ■ウッドフープ ■付属品:チューニングキー(K-080)
 ※**キャリアは別売となります。**(MCH-15B ¥16,500 税込) ※フープはホワイトのみとなります。



MJ-214B
No.94 キャンディアップルレッド

MJ-216B
No.94 キャンディアップルレッド

MJ-218B
No.94 キャンディアップルレッド

MJ-220B
No.94 キャンディアップルレッド

ジュニアキャリア Junior Carriers

軽量かつ耐久性に優れたキャリングホルダー。小学生向けと幼児向けの2サイズをラインナップ。

品番	税込価格	本体価格	対応機種	重量
MCH-15S	¥15,400	¥14,000	スネアテナードラム	1.1kg
MCH-15B	¥16,500	¥15,000	バスドラム用	1.0kg



パール・ドラムヘッド Pearl Drum Heads



■**CT**
 明るくパワフルなサウンドを発揮し、ハイピッチに対応。マーチングタムに標準装備。
 ■**CC**
 ヘッド中央にクリアードット(フィルム)を装着した、ハイピッチ対応のスネアドラム打面用ヘッド。
 ■**ST**
 スナッピー効果抜群で、ハイピッチ対応のマーチングスネア・ボトム専用モデル。
 ■**SW**
 コーティングのないバスドラム用ヘッドで、まるで音色が特徴。パールロゴ入り。

パールドラムヘッド (税込)				
サイズ/種類	CT	CC	ST	SW
6" (15cm)	CT-6 ¥ 880	-	-	-
8" (20cm)	CT-8 ¥ 880	CC-8 ¥1,100	ST-8 ¥ 770	-
10" (25cm)	CT-10 ¥ 990	CC-10 ¥1,100	ST-10 ¥ 880	-
12" (30cm)	CT-12 ¥1,210	CC-12 ¥1,210	ST-12 ¥ 880	-
13" (33cm)	CT-13 ¥1,210	CC-13 ¥1,320	ST-13 ¥ 990	-
14" (35cm)	CT-14 ¥1,320	CC-14 ¥1,430	ST-14 ¥1,100	-
15" (38cm)	-	CC-15 ¥1,760	-	-
14" BD用(35cm)	-	-	-	SW-14B ¥1,210
16" (41cm)	-	-	-	SW-16B ¥1,980
18" (46cm)	-	-	-	SW-18B ¥2,640
20" (51cm)	-	-	-	SW-20B ¥2,860
22" (56cm)	-	-	-	SW-22B ¥3,300
24" (61cm)	-	-	-	SW-24B ¥3,740
26" (66cm)	-	-	-	SW-26B ¥3,960
28" (71cm)	-	-	-	SW-28B ¥4,620

ジュニア・マーチングスティック&マレット Junior Marching Sticks & Mallets

幼児から中学生を対象としたマーチング用スティック&マレット。小さな手にフィットする、軽くて使いやすいモデルです。

ST-300	17 x 380mm (メイプル材 スネアドラム用) ……	¥1,650(税込)
	中学生、小学生用。ジャンルを問わない丸型チップを採用。	
ST-100	16 x 350mm (メイプル材 スネアドラム用) ……	¥1,650(税込)
	幼児用。リストの弱さをカバーできる適度な太さのモデル。	
TT-300	フェルト 17 x 330mm / ヘッド径30mm (アルミシャフト製 トリオ、テナードラム用) ……	¥3,960(税込)
	小学生のサイズに合わせて作られた、鼓隊から金管バンドまで使えるモデル。	
TT-100	フェルト 17 x 285mm / ヘッド径29mm (アルミシャフト製 トリオ、テナードラム用) ……	¥3,960(税込)
	幼児のマーチングに本格的なテナーサウンドを実現できるマレット。	
644	フェルト 12 x 322mm / ヘッド径40mm (オーク材 バスドラム用) ……	¥3,520(税込)
	ソフトフェルトを使用した軽量モデル。主に小学生、幼児に最適。	
BD-100	フェルト 17 x 333mm / ヘッド径49mm (アルミシャフト製 バスドラム用) ……	¥4,840(税込)
	重さ、長さなど、演奏しやすく、音量の出る幼児用モデル。	(各1pr.)



パーカッション・ラック Percussion Rack

スチールラックとアルミ製スクエアバーで組み上げた、パーカッション・ラック。取り付けの便利な開閉式クランプ(6個付属)に、タムホルダーやシンバルホルダーでタムタム、シンバル等をセッティング可能。パーカッションの数量に合わせ、さまざまな形に発展させることができます(別売のエクステンションを使用)。また、スムーズな移動が行えるよう、大型キャスター(ロック可能)を装備しました。※パーカッション・ラックに必要なアクセサリは、パールドラムスカタログをご参照ください。



DR-513M

〈受注生産〉
DR-513M パーカッション・ラック基本セット ¥121,000(税込価格) ¥110,000(本体価格)
 セット内容:
 ●アルミ製スクエアバー(40 x 40 x 915mm) …… x6
 ●スチールラック/キャスター付(38.1φ x 840mm) …… x4
 ●PCX-100/パイプクランプ …… x6
 〈受注生産〉
DR-511ME エクステンション ¥34,100(税込価格) ¥31,000(本体価格)
 セット内容:
 ●アルミ製スクエアバー(40 x 40 x 915mm) …… x2
 ●スチールラック/キャスター付(38.1φ x 840mm) …… x1
 ※パーカッション・ラックは受注生産です。ご注文の際には仕様、納期などをお確かめください。



基本セットと組み合わせ、さまざまなバリエーションに発展するエクステンション。パー両端のジョイント・クランプは開閉式で、スリ落ちを防ぐストッパー付き。

NEW
CX エアフレームキャリア
CX Airframe Carriers

CXエアフレームキャリアは堅牢性と軽量性を備えた、シンプルかつ、利便性に優れたキャリアで、安定感と演奏性を一層高めたフレーム形状を新たに採用しています。また、ACSベルトを標準装備し、激しい動きを伴う演奏シーンにおいても体にフィットし、プレイヤーの体の負担を軽減します。

品番	税込価格	対応機種	重量
■身長155~190cmに対応			
CXS-2	¥49,500	FFXスネアドラム用 w/CXSA-2	3.2kg
CXT-2WO	¥46,200	マーチングタム用	2.6kg
CXB-2	¥46,200	バスドラム用	2.6kg

*対応身長は、参考目安となります。



MX Tフレームキャリア
MX T-Frame Carriers

軽量でシンプルな、T字型フレームのキャリングホルダー。プレイヤーの体に合わせて2サイズからお選びいただけます。

品番	税込価格	対応機種	重量
■身長155~190cmに対応			
MXS-1	¥39,600	スネアドラム用 w/MXSA-1/B	2.6kg
MXT-1	¥31,900	マーチングタム用	2.2kg
MXB-1	¥31,900	バスドラム用	2.2kg

品番	税込価格	対応機種	重量
■身長140~155cmに対応			
MXS-1S	¥34,100	スネアドラム用 w/MXSA-1/B	2.5kg
MXT-1S	¥27,500	マーチングタム用	2.0kg
MXB-1S	¥27,500	バスドラム用	2.0kg

*対応身長は、参考目安となります。



ジュニアキャリア
Junior Carriers

軽量かつ耐久性に優れたキャリングホルダー。小学生向けと幼児向けの2サイズをラインナップ。

品番	税込価格	対応機種	重量
■身長105~140cmに対応			
MCH-20S	¥16,500	スネア・テナー・トリオ用	1.2kg
MCH-20B	¥17,600	バスドラム用	1.4kg
■身長90~120cmに対応			
MCH-15S	¥15,400	スネア・テナー・トリオ用	1.1kg
MCH-15B	¥16,500	バスドラム用	1.0kg



**キャリングホルダー
対応表**

- ...対応
- ▲...アダプタ別途購入で対応
- ×...未対応

キャリアシリーズ	対象身長	キャリア機種											
		スネアドラム/テナー・トリオ用キャリア						マーチングタム用キャリア		バスドラム用キャリア			
		FFX キャリア	XSM キャリア	CMS キャリア	スクール キャリア	ジュニア キャリア	※M-J-306Tは 別途準備 ※M-J-306Tは 別途準備	キャリア	キャリア	キャリア	キャリア	キャリア	
CXエアフレーム	155~190	●	●	▲	▲	▲	▲注	●	●	●	●	●	×
MX-1 Tフレーム	155~190	●	●	●	●	●	●注	●	●	●	●	●	×
MX-1S Tフレーム	140~155	●	●	●	●	●	●注	●	●	●	●	●	×
MCH-20 ジュニアキャリア	105~140	×	×	●	●	●	●	設定無	設定無	×	×	●	●
MCH-15 ジュニアキャリア	90~120	×	×	●	●	●	●	設定無	設定無	×	×	●	●

▲...ドラム側がクリップブラケット装備の為、別売「MXSA-1/B」アダプタ装着で対応。注...M-J-306Tはキャリア標準装備。キャリアのみ買い足しの場合はスネア用をご購入ください。

マーチング・アクセサリ
Marching Accessories

バスドラム・ミュート BM-1 ¥1,100(税込) (2本1組/各1m.巻:40mm)	バスドラム・リムシューター BDR-1 ¥2,530(税込)	バスドラム・マレットホルダー BMH-100 ¥6,600(税込) (リムシューター機能付き)	ハイテンション・チューニング・キー K-030 ¥1,320(税込) VIC-KEY2 ¥3,630(税込)	スネアアタッチメント MXSA-1/B ¥12,100(税込)
ヘッドに貼り付けるスポンジタイプのミュート。サウンドコントロールが思いのままに出来ます。	バスドラムのリムショット(空打ち)を行う際にフープの破損を防ぐアタッチメント。チューニングキーですばやい着脱が可能。	フープに取り付けるタイプのマレットホルダー。さまざまなシャフト径に対応。(チャンピオンシップ&コンペティターシリーズ用)	マーチングに不可欠なハイピッチ・チューニングを可能としたハンドル・チューニング・キー。求めるピッチまで無理なくチューニングが可能。	現行のFFXスネアとクリップブラケットに対応できるアタッチメント。
マーチング・マレットバッグ MBM-10 ¥3,300(税込)	マーチング・スティックバッグ SBM-10 ¥3,630(税込)	ダブル・マーチング・スティックバッグ VIC-MSBAG ¥3,080(税込)	MSB-2 ¥5,280(税込)	VIC-MSBAG2 ¥4,400(税込)
マーチングタム・セットのバックバーに取り付けることのできる便利なバッグ。強力マジックテープで装着し安心して演奏できます。	スネアドラムにマジックテープで取り付けるタイプのバッグ。すばやい持ち替えが可能になり、予備スティックのホルダーとしても最適。	スネアドラムにマジックテープで取り付け、スティック2pr収納可能。激しい動きでもスティックの出し入れがやすく、使いやすいサイズです。		
マルチユース・アーム MUH-10 ¥3,850(税込)	マルチアダプター MUH-20 ¥3,850(税込)	マルチアダプター MUH-10T ¥3,850(税込)	シンバル・アーム・アダプター MUH-10C ¥3,850(税込)	ジュニア・シリーズ用 マーチングタム練習スタンド MTS-306 ¥12,100(税抜)
FFX、CMSXスネアドラムにシンバルやカウベル等を取り付けるためのアダプター。エッジリングにマウントします。	FFX、CMSXスネアドラムに、カウベルなどのアクセサリを取り付けるためのアダプター。 (※カウベルは商品に含まれません。)	スーパーフープIIIに対応する、カウベルなどパーカッションアクセサリをマウントするアダプター。 (※カウベルは商品に含まれません。)	スーパーフープIIIに対応する、シンバルをマウントするアダプター。	幼児が無理なく練習できる立奏用スタンド。キャリングホルダーと同じブラケットを装備。(高さ53~73cm)
マーチングスネアドラム練習スタンド MSS-2100 ¥23,100(税込)	マーチングバスドラム練習スタンド MBS-2000 ¥24,200(税込)	マーチングタム練習スタンド MTS-2100 ¥24,200(税込)	キャリア・バックパッド BP-1 ¥2,750(税込)	バスドラムアーム・エクステンダー BEX-1 ¥4,400(税込)
マーチングスネアドラム専用の練習スタンド。打面高さ:74~93cm ※スタンドへのセッティングは、スネアドラム用アタッチメントCXSA-2またはMXSA-1/Bが必要となります。	マーチング用バスドラムの練習に便利なスタンド。(中学生~一般) 高さ調整幅:85~120cm 高さ調整機能:口径14"~32"、深さ:14"~16"	マーチングタムをしっかりと支え、より安定したセッティングで練習のできるスタンド。角度調整機能を持たせ、キャリアで使用する際の楽器のポジションを変えることなく練習が行えます。 (チャンピオンシップシリーズ/コンペティターシリーズ用:高さ77~105cm)	背中上部の隙間を埋めることにより、CXキャリア装着時の体の負担を軽減するパッド。	バスドラムをさらに高くセッティングするための延長アダプター。キャリアのアーム上部に取付けて使用します。

パール・パーカッション Pearl Percussion

世界のトップアーティストのフィードバックから生まれた“エリート”、ポピュラーなスペックで仕上げた“プリメーロ”、アフロキューバンサウンドを再現した“フォークロリック”の各シリーズに加え、パールのオリジナリティを発揮したハンドパーカッションなど、いずれも上質で使いやすい、本物の持ち味が特徴です。

コンガ Pearl Congas



フォークロリック・コンガ Folkloric Congas

厚めの本皮ヘッド、トラディショナルなカウンターフープ、胴まわりを覆う4本のスチールバンドなど、アフロキューバン特有の作りが生かされたコンガで、あたたかく抜ける良いサウンドを生み出します。

品番	モデル	税込価格	本体価格	サイズ	ヘッド(税込)	ソフトケース(税込)
PCW-110FC	QUINTO	¥88,000	¥80,000	11" x 28"	PH-110WFC ¥20,460	PSC1011CG ¥10,670
PCW-117FC	CONGA	¥91,300	¥83,000	11 3/4" x 28"	PH-117WFC ¥23,100	PSC1112CG ¥10,890
PCW-125FC	TUMBA	¥96,800	¥88,000	12 1/2" x 28"	PH-125WFC ¥23,760	PSC1213CG ¥11,220

■付属品: コンガキー (PTW-50 ¥1,100 税込) ■カラー: No.526 クリムゾンサンライズ



エリート・ウッドコンガ Elite Wood Congas

ラッカー仕上げの上質なタイオークの胴、選びめかれた本皮のヘッド、プレイヤーの手にやさしいカウンタークラウンフープをフィーチャーした、プロフェッショナルモデルのウッドコンガが、取りはずしのできるキャリッジハンドルを標準装備しています。

品番	モデル	税込価格	本体価格	サイズ	ヘッド(税込)	ソフトケース(税込)
PCW-110DX	QUINTO	¥66,000	¥60,000	11" x 29 1/2"	PH-110DX ¥15,400	PSC1011CG ¥10,670
PCW-117DX	CONGA	¥73,700	¥67,000	11 3/4" x 29 1/2"	PH-117DX ¥16,500	PSC1112CG ¥10,890
PCW-125DX	TUMBA	¥80,300	¥73,000	12 1/2" x 29 1/2"	PH-125DX ¥17,600	PSC1213CG ¥11,220

■付属品: コンガキー (PTW-50 ¥1,100 税込) ■カラー: No.511 ナチュラル

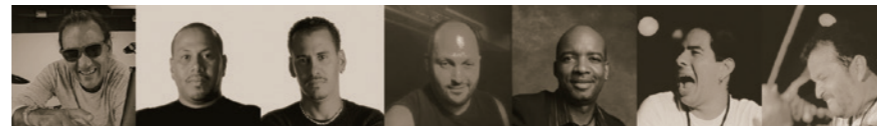

YouTube パールチャンネル
パーカッション・サウンドファイル

▶ はYouTubeパールチャンネルで試奏動画がご覧になれます。QRコードがあるものは直接その楽器のサウンド・ファイルにアクセスできます。



ホワイトウッドコンガ w/レモ・ニュースキンヘッド White Wood Congas

ホワイトウッド胴に、温度、湿度の影響を受けにくいレモ・ニュースキンヘッドを採用し、常に最適なコンディションで演奏ができます。トラディショナルなスタイルのパーツを装備し、チューニングもしやすく、高さ調整可能なスタンドが付属です。

品番	税込価格	本体価格	サイズ	ヘッド(税込)
CG-110WSR	¥71,500	¥65,000	11" x 30"	NUC-1106 ¥13,200
CG-117WSR	¥73,700	¥67,000	11 3/4" x 30"	NUC-1175 ¥13,420

■付属品: コンガスタンド (CSS-20(M/S) ¥6,600 税込) コンガキー (PTW-50 ¥1,100 税込) ■カラー: No.511 ナチュラル ■打面高さ: 1050~1260mm (脚口高さ変更時最低970mm) (身長約135cm~185cmに対応)



ホワイトウッドコンガ White Wood Congas

ホワイトウッドの胴に良質なコンガヘッド、耐久性に優れたラグを装備したパールコンガのベストセラーで、明るくぬげの良いサウンドを手軽に楽しめます。12" & 10" のペアで、付属のスタンドは高さ調整が可能です。

品番	税込価格	本体価格	サイズ	ヘッド(税込)
CG-210WSN	¥64,900	¥59,000	10" x 30" (25cm x 76cm)	CHD-10T ¥14,300
CG-212WSN	¥70,400	¥64,000	12" x 30" (30cm x 76cm)	CHD-12T ¥17,600

■付属品: コンガスタンド (CSS-20(L/S) ¥6,600 税込) コンガキー (PTW-50 ¥1,100 税込) ■カラー: No.511 ナチュラル ■打面高さ: 990~1200mm (脚口高さ変更時最低910mm) (身長約135cm~185cmに対応)



プリメーロ・ウッドコンガセット Primero Wood Congas

上質なラッカー仕上げのタイオーク材の胴に、手にやさしい形状の"カウンタークラウンフープ"を装備。11" & 10"コンガと高さ調整可能なスタンドをセットにした、もともとポピュラーなモデルです。

品番	税込価格	本体価格	サイズ	ヘッド(税込)
PWC-201SN	¥75,900	¥69,000	10" x 28 1/2" & 11" x 28 1/2"	PH-201S ¥11,550 PH-201L ¥12,100

■付属品: コンガキー (PTW-50 ¥1,100 税込) コンガスタンド ■カラー: No.511 ナチュラル / No.517 アイランドシャドー / No.526 クリムゾンサンライズ ■打面高さ: 980~1190mm (身長約135cm~185cmに対応)

*対応ソフトケース(別売): PSC-BB ¥7,590 (税込)

ボンゴ Pearl Bongos



フォークロリック・ボンゴ Folkloric Bongo

厚くて上質な本皮のヘッドやトラディショナルなデザインのカウンターフープを採用した、アフロキューバンスタイルのボンゴ。

品番	税込価格	本体価格	サイズ	ヘッド(税込)
PBW-300FC	¥52,800	¥48,000	8 1/2" & 7" (21.5cm & 17.8cm)	PH-70WF ¥15,400 PH-850WF ¥17,050

■付属品: ボンゴキー (PTW-50 ¥1,100 税込) ■カラー: No.526 クリムゾンサンライズ



エリート・ウッドボンゴ Elite Wood Bongo

上質なタイオーク材を入念に仕上げたエリートシリーズのボンゴ。音の良さはもちろん、手に負担のないフープを採用して使いやすさも抜群で、品のある仕上げも最高級モデルならではの。

品番	税込価格	本体価格	サイズ	ヘッド(税込)
PBW-300DX	¥47,300	¥43,000	9" & 7 1/4" (23cm & 18.4cm)	PH-70DX ¥10,780 PH-90DX ¥11,550

■付属品: ボンゴキー (PTW-50 ¥1,100 税込) ■カラー: No.511 ナチュラル



ホワイトウッド・ボンゴ w/レモ・ニュースキンヘッド White-Wood Bongo

トラディショナルなスタイルのホワイトウッド・ボンゴに、本皮の感触を限りなく再現したプラスチック素材のヘッドを装備し、明瞭で乾いたサウンドを発揮。温度や湿度の影響を受けにくく、演奏時のチューニングのスレも少ないため、学校現場などでも扱いやすいモデルです。

品番	税込価格	本体価格	サイズ	ヘッド(税込)
BG-209WR	¥47,300	¥43,000	8 1/2" & 7" (21.5cm & 18cm)	NUB-0715 ¥10,120 NUB-0850 ¥10,450

■付属品: ボンゴキー (PTW-50 ¥1,100 税込)



ライトウェイト・コンガスタンド PC-2500 ¥15,400(税込)

軽量でセッティングが容易なタイプ。様々なタイプのコンガに対応可能です。

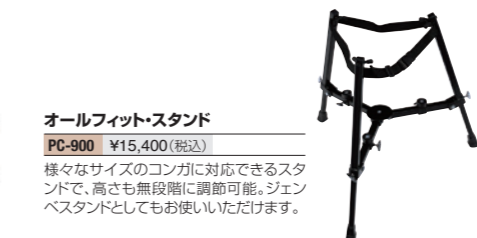

オールフィット・スタンド PC-900 ¥15,400(税込)

様々なサイズのコンガに対応できるスタンドで、高さも無段階に調節可能。ジーンベスタンドとしてもお使いいただけます。



オールフィット・ショート・スタンド PC-900S ¥9,350(税込)

座って演奏する際など、低いセッティング時に便利なコンガスタンドで、小学生にもおすすめです。



プリメーロ・ボンゴ Primero Bongo

厳選されたタイオークにラッカー仕上げを施し、フープにはプレイヤーの手にやさしい丸みを帯びた形状の"カウンタークラウンフープ"を装備。初心者の方でも楽しく演奏ができます。

品番	税込価格	本体価格	サイズ	ヘッド(税込)
PWB-100	¥22,000	¥20,000	8 1/2" & 7" (21.5cm x 18cm)	PH-70W/P ¥7,150 PH-90W/P ¥8,250

■付属品: ボンゴキー (PTW-50 ¥1,100 税込) ■カラー: No.511 ナチュラル / No.517 アイランドシャドー / No.526 クリムゾンサンライズ



ボンゴスタンド Bongo Stand BG-ST ¥19,250(税込)

立奏用のボンゴスタンド。ギア式でボンゴの角度調整が可能。パール製はもちろん、GON BOPS製のボンゴにも対応でき、本体の着脱が容易なモデル。



パーカッション・ソフトケース Percussion Soft Case PSC-BB

品名/サイズ	品番	価格(税込)
コンガ用 10"用	PSC1011CG	¥10,670
11"用	PSC1112CG	¥10,890
12"用	PSC1213CG	¥11,220
13"用	PSC-1175TC	¥7,590
トラベルコンガ用	PSC-1175TC	¥7,590
ボンゴ用	PSC-BB	¥7,590

パール・パーカッション

ティンバレス

Timbales

エリート・ティンバレス

Elite Timbales

一流プレイヤーに愛用されている本格的なプラスチックのティンバレス。独特のシェルのくぼみ(ビード)により、シェルの叩く奏法にも対応。剛性の高いシェルの内面にプレートを装備して余分な倍音をカットし、ハギレの良いワウフルなサウンドをよりいっそう引き立てます。

品番	税込価格	本体価格	サイズ	適応ヘッド(13")/税込	適応ヘッド(14")/税込
ETB-1314	¥121,000	¥110,000	13" & 14"	213TA ¥3,080	214BA ¥3,190

■付属品: 専用スタンド(ETB-900W 単品価格¥18,700 税込)、カウベルホルダー(カウベル別売)

プリメーロ・プロ・ティンバレス

Primero Pro Timbales

エントリーモデルに適したスチールティンバレスのセット。専用スタンド、カウベルホルダー、カウベル、スティック付属。

品番	税込価格	本体価格	サイズ	適応ヘッド(13")/税込	適応ヘッド(14")/税込
PTE-1314SET	¥53,900	¥49,000	13" & 14"	213TA ¥3,080	214BA ¥3,190

■付属品: 専用スタンド、カウベルホルダー、カウベル、スティック

"Qポッパー"ティンバルスネア

Q-Popper Timbal Snare

スナッピーのオン/オフにより、ティンバル&メタルスネアのサウンドが効果的に演奏でき、サルサ等の音楽に最適です。スタンド等に取り付け可能なアダプターでマウント可能。



品番	税込価格	本体価格	サイズ	適応ヘッド(12")/税込
ETE-1205MQ	¥33,000	¥30,000	12" x 5"	112TA ¥2,640

■付属品: PPS-36 アングルド・ポストアダプター

フラットティム

Flattim

スタンド等にタムホルダー+アダプターでセットし、手軽にティンバレスの音色が得られるモデル。

品番	税込価格	本体価格	サイズ
PTE-313I	¥17,600	¥16,000	13" x 3"

■I.S.マウント付属 ■ラグ: NCL-100



カウベル

Cowbells

音抜けも良く耐久性に優れたパールカウベル。スタンダードでオールマイティに使えるECBシリーズ、扱いやすいPCBに加え、一枚板スチールを成型したニューヨーカー(BCM)シリーズは、サルサバンド内でも存在感あるサウンドを出せるのが特徴。クランプ部はしっかりと固定できるブラケットを採用。

品番	税込価格	サイズ
① ECB-1	¥3,740	11 cm
② ECB-3	¥3,850	13.5 cm
③ ECB-5	¥3,960	16 cm
④ ECB-6	¥4,840	20 cm
⑤ ECB-9	¥4,950	20 cm
⑥ ECB-10	¥5,060	20 cm
⑦ BCM-3NY	¥5,500	13.5 cm
⑧ BCM-5NY	¥5,720	15.5 cm
⑨ BCM-7NY	¥7,040	20.5 cm
⑩ BCM-8NYQ	¥8,030	20.5 cm
⑪ PCB-4	¥2,420	10 cm
⑫ PCB-6	¥2,860	17 cm



カウベル・フットペダルブラケット

ドラムペダルでカウベルを叩くパーカッションリストに人気のブラケット。マルチパーカッションにもお勧め。

PPS-20	¥6,600(税込)
--------	------------



カウベル・スタンド

複数のカウベルをセッティングする際に便利なスタンド。カウベルの他、オーグストラウトブロックを専用ホルダー(別売)で取り付けることができます。

CWS-5	¥12,100(税込)
-------	-------------



カウベル・ホルダー

バスドラムフープにマウントするカウベルホルダー。

75H	¥3,080(税込)
-----	------------

カウベル・ホルダー

クッションゴムを介してバスドラムフープにマウントするカウベルホルダー。

CA-130	¥5,170(税込)
--------	------------



デュアル・カウベル・ビーター

PDC-10	¥1,540(税込)
--------	------------

ティンバレス・スティック

Timbales Sticks

	税込価格	本体価格	サイズ
10TH	¥1,650(税込/1 pr.)		11 x 400mm
11TH	¥1,650(税込/1 pr.)		12 x 360mm
12TH	¥1,650(税込/1 pr.)		12 x 406mm



12TH El Martillo



ア・ゴ・ゴ・ベル

Ago-go Bells

ピッチの異なる2つのサウンドが楽しめるメタルパーカッション。ECB-22は手持ちで演奏するタイプ。ECB-23はカウベルホルダーなどにセットして演奏します。PVB-22は、ベル内に装着したパーツが振動することによってヴィブラサウンドが得られる、オリジナルモデル。

ECB-22	¥6,160(税込)
ECB-23	¥7,480(税込)
PVB-22	¥7,150(税込)

トライ・ベル

Tri-Bells

ピッチの異なる3つのベルをまとめたもので、手持ちでも、スタンドにマウントしてもOK。

PTB-30	¥9,900(税込)
--------	------------

パール・パーカッション

ボックスカホン

Box Cajon



ブームボックスカホン

Boom Box Cajon

打面には硬めの素材の「アッシュ材」、そして周囲にはファイバーグラスを採用し、タイトでキレのあるスラップ音を發揮。また、ホール部分をスピーカーキャビネットと同じ方式とし、低音の増強と豊かなサステイン、そして明瞭なアタックにより、パンチの効いたサウンドを実現。また、エッジ部に丸みを持たせて手への負担を軽減させ、さらにはスベリ止め加工を施した座面(上面)を備え、演奏時の安定性を高めています。

品番	税込価格	本体価格	サイズ
PCJ-633BB	¥31,900	¥29,000	480 x 317 x 320mm

アッシュカホン

Ash Cajon

打面には硬めの素材の「アッシュ材」、そして周囲にはファイバーボードの一種、「MDF材」を採用することにより、スタンダードなカホンと比べてバワフルな鳴りとアタックの効いたサウンドが得られます。ソフトケース付属。

品番	税込価格	本体価格	サイズ
PCJ-AWC/SC	¥27,500	¥25,000	475 x 300 x 315mm

■カラー: No.653 ホワイトウィズブラウン

クラブカホン

Club Cajon

アジアンパイン材を採用しスネアドラム同様のスナッピーを内面に装備したスタンダードなボックスカホン。軽量で比較的コンパクトなため女性や小柄な方にお勧め。

品番	税込価格	本体価格	サイズ
PBC-512CC	¥22,000	¥20,000	470 x 290 x 295mm



《別売》ボックスカホン用ソフトケース

PSC-BCS	¥ 6,050(税込)
PSC-BC	¥ 8,250(税込)
PSC-BCD	¥12,650(税込)

サイズ: 530 x 340 x 330mm
*PFB-300を除く全モデル対応。
PSC-BCSは、価格を抑えたシンプルタイプ。
PSC-BCは、楽器の保護性をより高めたモデル。
PSC-BCDは、クッション内装を備えたリュックタイプ。



ロースタイルカホン

Low Style Cajon

小柄な方でも演奏しやすいように高さを低めに設定したボックスカホン。コンパクトすぎない分、低音域は通常サイズとほぼ変わらずで力の弱い方でも鳴らしやすいよう、硬すぎないメイプル材を打面に採用。(他はMDF材)ソフトケース付属。Color:#BKブラック

品番	税込価格	本体価格	サイズ
PCJ-LSC/SC	¥16,500	¥15,000	420 x 280 x 280mm

ファンボックス

Fun Box

子供用として通常のカホンよりサイズを大幅に小さくした、BOXカホン。打面はパイン材、他の面はソリッドなファイバーグラスで、ウッドのモデルよりも軽量で、スラップ音も容易に出しやすいモデル。

品番	税込価格	本体価格	サイズ
PFB-300	¥17,600	¥16,000	340 x 240 x 255mm

ミニカホン「TRINOS」(トリノス)

Mini Cajon TRINOS

小鳥の巣箱のようにちいさくてかわいいルックスながら、確かなつくりを持ったボックスカホン。フィンガープレイやバワフルなプレイにも小気味よく反応し、本格的なカホンサウンドを發揮します。

品番	税込価格	本体価格	サイズ
PMC-TRS	¥5,720	¥5,200	143 x 146 x 234mm 1.2kg

ブラジリアンパーカッション

Brazilian Percussion

ブラジルの代表的な打楽器を揃えたラインナップ。

クイカ

Cuica

スチール製の胴にゴートスキンヘッド(ヤギ皮)と扱いやすい竹棒を採用。胴の中の棒をこすって演奏する。ユニークなサウンドを持った、誰もが一度は聞いたことのある楽器。

PBC-80SS	¥18,150(税込)
----------	-------------

パンディロ

Pandeiro

サンバ、ボサノバ等のブラジル音楽に欠かせないパーカッション。ゴートスキンヘッドのモデルは、叩き方/叩くポイントにより低音と高音が出せるため、ドラムのリズムを奏でるのに最適。手軽な「ドラム」として人気です。

PBP-510	10" / ゴートスキン仕様 ¥13,200(税込)
PBP-612	12" / プラスチック仕様 ¥14,300(税込)

パンダンザ

Pandanza

パンディロにア・ゴ・ゴ・ベルを組み込んだオリジナルパーカッション。ブラジリアンミュージックにはもちろん、アコースティックライブでドラムの代わりとしてリズムを刻むのにも最適。

PDZ-510	8" ゴートスキン ¥13,310(税込)
---------	-----------------------

タンボリン

Tamborim

サンバのリズムでひととき高音が際立つ楽器。別売の専用スティックで演奏することによって、明るく華やかなサウンドに。

PBT-60	6" プラスチック ¥5,500(税込)
--------	----------------------

タンボリンスティック

Tamborim Stick

タンボリンを華やかに演奏するのに優れたスティック。

PBT-70S	¥1,980(税込)
---------	------------



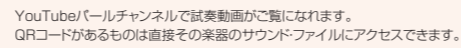
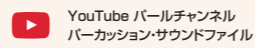

オーケストラパーカッション

Orchestra Percussion

ウインドチャイム

Wind Chimes



オーケストラウインドチャイム
Orchestra Wind Chimes

42本のプラスチックパイプを装備し、幅広い音域をカバーする、パールのオリジナルモデル。シンバル(ブーム)スタンドのディルター部にセットすることが可能。

WC-01	¥35,200(税込価格)	¥32,000(本体価格)
■付属品:	ビーター(WC-B ¥660 税込) タンパー(WC-D-01 ¥3,630 税込) 〈別売〉BC-930 シンバルブームスタンド ¥17,600(税込) C-930 シンバルスタンド ¥14,850(税込)	



ウインドチャイム
Wind Chimes

ツリーチャイムをバーに対して水平に結ぶ方式により、チャイムの自然な鳴りを生かしつつ揺れを適度にコントロールできるモデル。シンバルスタンドなどにマウントできるアダプターと、ソフトケース付。

PWCH-3220A	アルミ	¥24,200(税込価格)	¥22,000(本体価格)
PWCH-3220G	7本/10本仕様	¥26,400(税込価格)	¥24,000(本体価格)
■付属品:	ビーター、アダプター(PWH+20 ¥2,530 税込) ソフトケース		

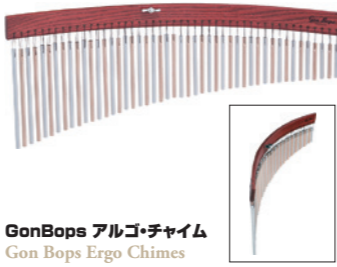

GonBops アルゴチャイム
Gon Bops Ergo Chimes

人間工学に基づき設計された専用ボードで優れた演奏性。SABIANシンバルに使用されるB8ブロンズ製とアルミ合金製を交互に配した47本バー仕様でゴージャスな響きと高いプロジェクション性能を誇ります。

GON-PCHERG47	47本	¥59,400(税込価格)	¥54,000(本体価格)
---------------------	-----	---------------	---------------



GonBops B8ブロンズチャイム
Gon Bops B8 Bronze Chimes

SABIANブロンズシンバルと同じB8ブロンズ製36本バーを使用し、特に中高音域時に豊かできらびやかな響きを生み出します。

GON-PCHB836	36本	¥49,500(税込価格)	¥45,000(本体価格)
--------------------	-----	---------------	---------------

トライアングル

Triangles



エリートトライアングル

Elite Triangles

高密度の優れた素材で作られ、余分な倍音をカット。澄んだ音色が特徴です。

PET-60	6"	¥4,400(税込)
PET-80	8"	¥4,950(税込)
PET-100	10"	¥5,500(税込)
■付属品:	ビーター、フィンガーホルダー、ソフトケース	

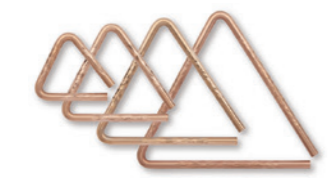

セイビアンセンターハンマードトライアングル
Sabian Center Hammered Triangles

12mmの非常に厚みのあるフォスファーブロンズは、より豊かな深みをもたせ、ハンマリリングをセンター部に集中させることによって、より明快さを追求したハンマードの進化版。

SAB-CHTR4	4"	¥27,500(税込)
SAB-CHTR6	6"	¥29,700(税込)
SAB-CHTR8	8"	¥31,900(税込)
SAB-CHTR10	10"	¥37,400(税込)



セイビアンシンフォニックハンドハンマードトライアングル
Sabian Symphonic Hand Hammered Triangles

オーケストラトライアングルにハンマリリングを施し、倍音をより緻密に、深みをもたせたモデル。フィンガーシンバルのエッセンスを研ぎ澄ませた透明感のある響き。

SAB-SHT4	4"	¥23,100(税込)
SAB-SHT6	6"	¥26,180(税込)
SAB-SHT8	8"	¥28,820(税込)
SAB-SHT10	10"	¥33,000(税込)

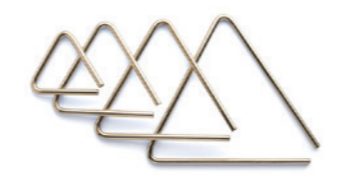

セイビアンオーケストラトライアングル
Sabian Orchestra Triangles

シートブロンズシンバルと同様の素材で作られた、ナチュラルで繊細な音色が特徴のトライアングル。すばやく立ち上がり、転がるような響きが得られます。

SAB-OT4	4"	¥11,550(税込)
SAB-OT6	6"	¥14,520(税込)
SAB-OT8	8"	¥17,380(税込)
SAB-OT10	10"	¥20,350(税込)

トライアングルアクセサリー

Triangle Accessories



セイビアン
トライアングルソフトケース
Sabian Triangle Soft Case

大切なトライアングルを保護するソフトケース。*セイビアントライアングルは、すべて本体のみの販売となります。

SAB-TSC4	4"用	¥2,420(税込)
SAB-TSC6	6"用	¥2,860(税込)
SAB-TSC8	8"用	¥3,410(税込)
SAB-TSC10	10"用	¥4,180(税込)

トライアングルビーターセット
Triangle Beater Set

太さの違う5ペアのビーターをセットにして1パッケージング。あらゆる場面に対応。ソフトケース付属。

PTR-BTS	¥5,500(税込)
----------------	------------

セイビアン
トライアングルビーターセット
Sabian Triangle Beater Set

ステンレス・スチールにラバーグリップを採用。抜群の操作性を誇る。使用頻度の高い3種類をセット。

SAB-TRBSET	¥8,250(税込)
-------------------	------------

クリップホルダー
Clip Holder

クリップの形状を一新しラバーを配した新設計でグリップ力をUPした新型のクリップホルダー。

PTR-CHN	¥1,430(税込)
----------------	------------

フィンガーホルダー
Finger Holder

レザー製の指あてで安定したグリップを実現したフィンガーホルダー。

PTR-FHN	¥660(税込)
----------------	----------

スタンダードホルダー
Standard Holder

指あてにラバーを配しシンプルながらトライアングルの響きを損なわない設計のフィンガーホルダー。

PTR-SFH	¥440(税込)
----------------	----------

オーケストラタンバリン

Orchestra Tambourines



オーケストラタンバリン
Orchestra Tambourines

ウォームな音色が特徴のマホガニー調にキレ味抜群のゴートスキンヘッドを装備。ハンドハンマリリングが施された、明るく抜けの良いジャーマンシルバー・ジングル仕様のPETM-1018GSとマイルドな余韻を發揮するコパー/ブラスジングル仕様の1018CRをラインナップ。

PETM-1018GS	10" (25cm) / ダブルベル (x18)	¥29,150(税込)
PETM-1018CR	10" (25cm) / ダブルベル (x18)	¥29,150(税込)
■付属品:	ソフトケース	



シンフォニックタンバリン
Symphonic Tambourines

コンサートへボウ管弦楽団 首席ティンパニ奏者 Nick Woud氏監修のタンバリン。上品でキレのあるシングルサウンドと、太いアタック感が得られる。質の高い本皮とジングルがブレンドされたサウンドは、あらゆる曲にマイルドに溶け込みます。

PETM-10CT	10" (25cm) / ダブルベル (x9)	¥23,100(税込)
■付属品:	DB ■付属品: ソフトケース	



エリートタンバリン
Elite Tambourines

ゴートスキンヘッドを装備した本格的なモデル。サイズは10"で、ジングルはダブルタイプでステンレスチール製。

PETM-20	10" (25cm) / ダブルベル (x17)	¥8,470(税込)
■付属品:	ソフトケース	



オーケストラタンバリン
Orchestra Tambourine

心地よく演奏できる適度な重量感をもたせ、深みのある音色を發揮する。パールのハイクオリティなモデル。バーチ調にゴートスキンヘッドを装備。

OT-10	10" (25cm) / シングルベル (x8)	¥12,100(税込)
--------------	--------------------------	-------------

ウッドブロック

Wood Block



オーケストラウッドブロック
Orchestra Wood Blocks

ホワイトアッシュ材を使用した、澄んだ音色のウッドブロック。

WB-SS	55 x 70 x 160mm	¥7,700(税込)
WB-S	60 x 70 x 180mm	¥8,800(税込)
WB-M	70 x 70 x 195mm	¥9,350(税込)
WB-L	80 x 70 x 230mm	¥11,550(税込)
WB-LL	90 x 70 x 270mm	¥14,300(税込)
〈別売〉	WH-1N ウッドブロックホルダー ¥2,420(税込)	CWS-5 カウベルスタンド ¥12,100(税込)



オーケストラウッドブロックセット
Orchestra Wood Blocks

オーケストラ・ウッドブロックサイズとホルダー・スタンドをお得にパッケージしました。

WB-SET/5	¥70,400(税込)
-----------------	-------------



オーケストラウッドブロック
Orchestra Wood Blocks

スタンダードなモデル。ウッドブロックホルダーでカウベルスタンドにマウントできます。

WB-2	55φ x 270mm	¥4,400(税込)
〈別売〉	WH-2 ウッドブロックホルダー ¥2,200(税込)	CWS-5 カウベルスタンド ¥12,100(税込)



アダムス・テンブルブロック
Adams Temple Blocks

最適な音域と幅広いダイナミックレンジをもたせた特殊樹脂製のアダムスのオリジナルモデル。優れた鳴りと耐久性が魅力です。

AD-TB5/S	専用スタンド付きセット	¥106,700(税込)
〈別売〉	AD-TB5 テンブルブロック(本体のみ) ¥95,700(税込)	C-1030X 専用スタンド ¥14,410(税込)



ハンドウッドブロック
hand Wood Blocks

HiとLowのハッキリした音程を実現した手持ちタイプのウッドブロック

TB-3	240 x 185 x 50mm	¥2,090(税込)
■付属品:	ビーター (長さ150mm)	

カスターネット

Castanets

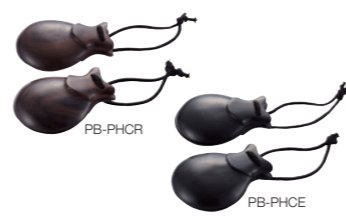

フィルハーモニックカスターネット
Philharmonic Castanets

明瞭で豊かな響きのカスターネット。爽やかな仕上げのローズウッドと、しっとりとしたエボニーをラインナップ。

PB-PHCR	ローズウッド	¥9,350(税込)
PB-PHCE	エボニー	¥9,350(税込)



カスターネット
Castanets

より自然で音楽的な響きを引き出す、ナチュラル仕上げの木製カスターネット。

CT-2	木製 58 x 58 x 25 mm	¥550(税込)
-------------	--------------------	----------

クラベス

Claves

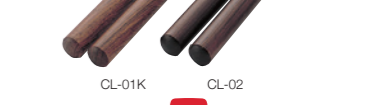

オーケストラクラベス
Orchestra Claves

硬く密度の高いカタロックスのモデル(CL-O1K)と、軽快で明るい音色が特徴のパールウッドモデル(CL-O2)の2タイプ。

CL-O1K	30φ x 210mm	1pr.	¥6,050(税込)
CL-O2	30φ x 210mm	1pr.	¥4,180(税込)



フラッパーカスターネット
Flapper Castanets

柄付きのカスターネット。キレが良く、リズムを表現しやすいエボニー製のPCA-2Eと、極めて明るい音色を發揮するファイバー製のPCA-3F。

PCA-2E	エボニー	¥16,500(税込)
PCA-3F	ファイバー	¥6,380(税込)



カスターネット
Castanets

キレのある乾いたサウンドを実現した、赤&青の色鮮やかな木製カスターネット。

CT-1	木製 58 x 58 x 25 mm	¥385(税込)
-------------	--------------------	----------



Gon Bops メタルクラベス
Gon Bops Metal Claves

軽量ながらも大きな音量が出せるメタル製クラベス。

GON-PCLAVM	¥2,530 (1pr.)
-------------------	---------------

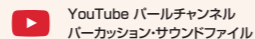

YouTubeパールチャンネルで試奏動画がご覧いただけます。QRコードがあるものは直接その楽器のサウンドファイルにアクセスできます。

マラカス Maracas



コンパクト・マラカス Compact Maracas コンパクトな卵型マラカス。サイズはやや小ぶりでもキレの良い本格的なプレイが楽しめます。
M-65 卵型タイプ ¥4,290 (税込)
#Rレッド、#NBネイビーブラック、#3Cスリーカラー サイズ:230x70x70mm

ビードド・マラカス Beaded Maracas ファイバーグラスのボディにシエケレ風のビーズをあしらひ、グリップ感の心地よいハンドルを備えたユニークなマラカス。
PFM-20 ¥3,520 (税込)

ギロ Guiro



ギロ Guiro 吹奏楽に欠かすことのできないウッドギロ。メレンゲリズムには欠かす事のできない、伝統的なデザインや音はもちろん、持ちやすさと質感にもこだわりました。
G-86 魚型タイプ ¥4,840 (税込)

メタル・ギロ Metal Guiro メレンゲリズムには欠かす事のできない、メタルリックなサウンドが特徴です。
PMG-20 ¥7,700 (税込)

ファイバー・コンボ・ギロ Fiber Combo Guiro 2種類のサウンドをもつギロ。表はラディショナルな溝、裏にスチール製の細かい溝を施し、優れたフィット感で、多彩なサウンドを実現します。
PFG-20 ¥6,380 (税込)

タンバリン Tambourine



チューナブル・タンバリン Tunable Tambourine チューニングキーでチューニングのできるタムタム風のタンバリン。カウベルホルダーへマウントできるホルダー付。
PTB-10 ¥9,680 (税込)
■タンバリンホルダー付属

ヘッドレス・ウッドタンバリン Headless Wood Tambourines 10'の丈夫なウッドフレームに、歯切れのよいジングルを装備。手になじむハンドグリップを取り付けたタンバリン。
PTH-10B プラスジングル ¥7,370 (税込)
PTH-10S スチールジングル ¥5,500 (税込)

ウルトラグリップ・タンバリン Ultra Grip Tambourine 握りやすく、明るい音色のプラス製ジングルを装備したタンバリン。ジングルは音重調整が可能。付属のホルダーでスタンドにセットできます。
PTM-50BHR ¥7,150 (税込)
■タンバリンホルダー付属

ブラスジングル・タンバリン Brass Jingle Tambourine エッジにラバーを施しスティック奏法も可能。しかも瞬時に脱着可能で、ハンド奏法に加えドラムセットへのセッティングもできます。
PTM-10GHX ¥6,270 (税込)
■タンバリンホルダー付属

ハイハット・ジングルリング Hi-Hat Jingle Ring ハイハットスタンドのシャフトにマウントしてジングルサウンドを発揮するモデル。スティックでの演奏も可能。マルチパーカッションにも使える人気モデル。
PJH-10SH ¥5,500 (税込)

スラップスティック Slap Stick



スラップスティック Slapstick 幅の広い木片を組み合わせ、ムチのようなサウンドを再現。ヌケの良さ、ボリューム感抜群のスラップスティックです。
PSS-100 長さ460 x 89mm ¥6,600 (税込)

ウッド・アゴゴ Wood Agogo



ウッド・アゴゴ Wood Agogo ヌケの良い乾いた響きが特徴のウッド・アゴゴ。HiブロックとLowブロックに施された溝によりギロの奏法も可能。
AG-1L ¥1,760 (税込)
サイズ: 220 x 82 x 35mm ■付属品:マレット(長さ207mm)

ビブラスラップ Vibra Slap



ビブラスラップ・メタル Vibra Slap Metal 木製のビブラスラップでややピッチの低いタイプ。適度なサステーンと暖かみのあるサウンドが特徴です。
PB-VSM ¥3,080 (税込)
サイズ: 315 x 125mm



ビブラスラップ・ウッド Vibra Slap Wood 木製のビブラスラップでややピッチの低いタイプ。適度なサステーンと暖かみのあるサウンドが特徴です。
PB-VSW ¥3,080 (税込)
サイズ: 315 x 125mm

シェーカー Shaker



エッグ・カートン Egg Carton ボールの中にエッグマラカスを3つ装備し、柔らかいシェーカーサウンドを生み出します。個数を減らして、エフェクティブなサウンドも楽しめます。
PEC-1 ¥2,200 (税込)

ヘクス・ガンザ Hex Ganzas ピッチの異なる2つのサウンドが楽しめるマルチパーカッション。
PGA-30 ショート ¥2,750 (税込)
PGA-32 ロング ¥3,300 (税込)

ミニ・シェーカリン Mini-Shakerine タンバリンのジングルとシェーカーをミックスした、イフェクトパーカッション。
PSR-01 ¥2,640 (税込)

アゴ・シャ Ago-Shas シェーカーを振ることによってベル内部の金属片が振動し、心地よいサウンドを生み出す、パールのオリジナル・シェーカー。
PAS-50 シングルベル(低音) ¥3,300 (税込)
PAS-100 ダブルベル ¥4,400 (税込)

シャケレット Shakellets 両手首や足首に取り付け演奏するシェーカー。ボンゴやカホンなど様々な楽器に合わせ演奏可能なパールオリジナルモデル。
PWR-40 2個1組 ¥4,400 (税込)

スレイベル Sleigh Bells



スレイベル Sleigh Bells 心地よく、澄んだ音色が特徴のベル(25個)を備えたスレイベル。細かなフレーズにも表情豊かに応えます。
SB-25L ¥5,500 (税込)
25シングル サイズ: 335 x 105 x 105mm

シェケレ Shekere



シェケレ Shekere 伝統的なシェケレをファイバーグラスで再現した、パワフルなハンドパーカッション。テンションビーズをコントロールしてさまざまな音色の変化を楽しむことができます。
PSK-10 ¥18,150 (税込)

グロッケン(鉄琴) Glockenspiel



グロッケン(鉄琴) Glockenspiel フレーム側面に耐衝撃性の高い硬質プラスチックを採用し耐久性にも優れたマレット・譜面台・スタンドケースまでパッケージした、幼児・小学校教材にもおすすめのグロッケンです。
PK-900CB ¥33,000 (税込価格) ¥30,000 (本体価格)
■音域:F5~C8(2.5オクターブ)
■基準ピッチ:A=442Hz(オクターブ・チューニング)
■音板材:アルミニウム
■音板幅:25mm ■音板厚さ:5mm
■寸法(開口・奥行・高さ)/本体:62x34/15x4.8cm
■重量:2kg
■付属:マレット、スタンド、キャリーケース(ハンドショルダーストラップ付き)簡易譜面受け
■スタンド高さ調整(鍵盤打面)/60cm~98cm



アッシュトーン・ブロック Ash Tone Blocks ホワイトアッシュ材の耐久性に優れたモデル。音の通りの良さが特徴です。
PAB-20 スモールサイズ ¥4,180 (税込)
PAB-50 ミディアムサイズ ¥4,840 (税込)
PAB-100 ラージサイズ ¥5,500 (税込)

クラベ・ブロック w/ホルダー Clave Block w/Holder 強化プラスチック製のクラベ。優れた耐久性と抜群の音抜けの良さが特徴で、ピッチの異なる3タイプ。
PBL-10 グリーン/Hi
PBL-20 イエロー/Med ¥4,950 (税込)
PBL-30 オレンジ/Low



キッズ・パーカッションセット Kids Percussions Set かわいくて楽しいキッズパーカッション5種(デンデンドラム/ミニウッドギロ/ラウンドウッドシェーカー/ティックトックパレット/トンク)をパッケージしました! パラエティに富んだリックスと動き、優しい音色はお子様にも最適です。
PB-KIDSP/A ¥6,600 (税込)

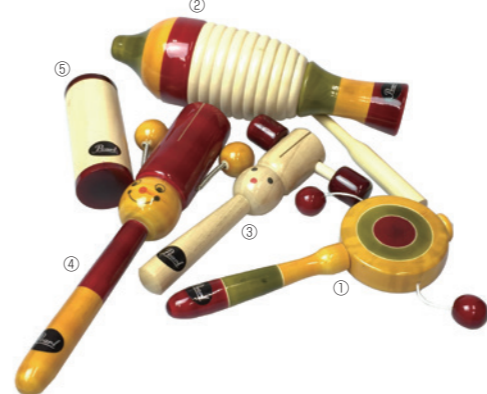

①デンデン・ドラム 両側のひもでつるされた玉が太鼓に当たり、楽しいリズムを奏でます。
PB-DD216S ¥1,210 (税込) サイズ: 175 x 62mm
②ミニ・ウッドギロ 小ぶりながらも本格的なウッドギロです。
PB-GU208S ¥2,420 (税込) サイズ: 195 x 65mm
③ティック・トック・パレット 左右に振るとコンコンと小気味良い音色を奏でます。
PB-BTT212 ¥1,100 (税込) サイズ: 146 x 94mm
④トンク スナップをきかせて両側の玉をブロック部分に当てて演奏します。
PB-T0228 ¥1,760 (税込) サイズ: 210 x 80mm
⑤ラウンドウッド・シェーカー 手になじむ仕上げで歯切れの良いサウンドのシェーカーです。
PB-RWS430L ¥1,100 (税込) サイズ: 95 x 35mm

スタンド & ホルダー Stand & Holder



パーカッション・バー Percussion Bracket カウベル等のパーカッションをマウントするためのバー。15.9~31.8mmのスタンドパイプに取り付け可能。Photo:シンバル/リムスタンプ取付例。(シンバル/リムスタンプは別売)
PPS-81 (S) ¥6,600 (税込)
PPS-82 (L) ¥9,020 (税込)

パーカッション・ブラケット Percussion Bracket 15.9~28.6mmのスタンドパイプにマウントできるパーカッション・ブラケット。
PPS-37 ¥4,400 (税込)

マレットスタンド Mallet Stand マレット、スティックはもちろん小さな手持ちのパーカッションも置けるテーブル付きのスタンドです。
PTT-1824 ¥19,800 (税込)
■テーブル寸法:幅610 x 奥行460mm 高さ:680mm~1,100mm

マレット&スティックテーブル Mallets & Sticks Table シンバルスタンドにセットできるクランプ付のテーブル。演奏中にマレット&スティックの持ち替えがしやすいよう、両端のフチを無くし、フラット形状で、弓も置きやすい設計。
PTT-1809 ¥8,250 (税込)
■幅460 x 奥行230mm(スタンド別売)

パーカッション・テーブル Percussion Table シンバルスタンド等にセットできるクランプ付きのテーブル。小さなパーカッションやスティック、マレットなどを手軽に置けるコンパクトサイズで、ころがりやすいスティックを受け止める溝付き。
PTT-1212 ¥7,150 (税込)
■幅300 x 奥行300mm(スタンド別売)

ゴン・ポップス

Gon Bops

1954年、当時からコンガビルダーとして高く評価されていたマリアーノ・ボバディア氏によって設立された伝説的なパーカッションブランド。古典的なキューバンスタイルのコンガ製造に始まり、その伝統的な手法を残しつつ、革新的な技術をふんだんに採用することで世界的なブランドとして認知されました。また、南米ペルーで製造することで、より本格的なサウンドを追求したボックスカホンや、独創的なデザインのハンドパーカッションなど、多種にわたるモデルをラインナップしています。

ゴン・ポップス・コンガ

Gon Bops Congas



カリフォルニア・コンガ

厳選されたレッドオーク材を、熟練したクラフツマンが手で曲げながら接着するという、伝統的な手法によって作られたカリフォルニア産のハンドメイドモデル。演奏がしやすいシンプルデザインのクラウンフープを装備し、最高級モデルにふさわしい、ソリッドでドライなサウンドが得られます。

品番	モデル	税込価格	サイズ
GON-CA1075	QUINTO	¥187,000	10 3/4" x 30"
GON-CA1150	CONGA	¥190,300	11 1/2" x 30"
GON-CA1225	TUMBA	¥193,600	12 1/4" x 30"

■北米産アラバチアレッドオーク胴 ■クラウンフープ ■カラー: ナチュラル ■レモニーースキンヘッド ※受注発注

アレックス・アクーニャ・コンガ

世界的に有名なパーカッショニスト、アレックス・アクーニャのシグネチャーモデル。北米産のアッシュ材を採用した伝統的なキューバンスタイルの胴で、ヴィンテージテイストが存分に味わえます。また、チューニングレンジも広く、クオリティの高い安定したサウンドが得られます。

品番	モデル	税込価格	サイズ
GON-AA1075	QUINTO	¥149,600	10 3/4" x 30"
GON-AA1150	CONGA	¥157,300	11 1/2" x 30"
GON-AA1225	TUMBA	¥165,000	12 1/4" x 30"

■北米産アッシュ胴 ■ティアドロップフープ ■カラー: ナチュラル ■ナチュラルローハイドヘッド

トゥンバオ・プロ・コンガ

バラウド材を採用した伝統的なキューバンスタイルの胴に、プレイヤーの手にやさしいティアドロップフープを装備した、汎用性の高い最もスタンダードなモデル。

品番	モデル	税込価格	サイズ
GON-TP1075	QUINTO	¥112,200	10 3/4" x 30"
GON-TP1150	CONGA	¥117,700	11 1/2" x 30"
GON-TP1225	TUMBA	¥119,900	12 1/4" x 30"

■バラウド胴 ■ティアドロップフープ ■カラー: ウォルナット ■ナチュラルローハイドヘッド

マリアーノ・コンガ

ゴン・ポップスの創始者、故マリアーノ・ボバディア氏によって設計されたモデルを、現代風にアレンジした復刻モデル。フープやボディ形状など伝統的なスタイルはそのままだが、「果物の王様」として有名なドリアンの木で胴を成形、独特のヴォリューム感とハリのあるサウンドが得られます。

品番	モデル	税込価格	サイズ
GON-MB1075	QUINTO	¥103,400	10 3/4" x 30"
GON-MB1150	CONGA	¥108,900	11 1/2" x 30"
GON-MB1225	TUMBA	¥112,200	12 1/4" x 30"

■ドリアン胴 ■トラディショナルフープ ■カラー: マホガニー・サテンオイル ■ナチュラルローハイドヘッド

ゴン・ポップス・ボンゴ

Gon Bops Bongo



カリフォルニア・ボンゴ

熟練したクラフツマンによって作られる、オールハンドメイドのボンゴ。演奏時の負担が少ないシンプル設計で、ソリッドなハイピッチサウンドが特徴です。

品番	税込価格	サイズ
GON-CA0785	¥97,900	8 1/2" & 7"

■北米産アラバチアレッドオーク胴 ■クラウンフープ ■カラー: ナチュラル ■レモニーースキンヘッド ※受注発注

アレックス・アクーニャ・ボンゴ

世界的に有名なパーカッショニスト、アレックス・アクーニャのシグネチャーモデル。北米産のアッシュ材を採用し、あたたかみのあるヴィンテージサウンドで、いかなる環境でも安定したサウンドが得られます。

品番	税込価格	サイズ
GON-AA0785	¥85,800	8 1/2" & 7"

■北米産アッシュ胴 ■ティアドロップフープ ■カラー: ナチュラル ■ナチュラルローハイドヘッド



トゥンバオ・プロ・ボンゴ

オーク材を採用した胴に、プレイヤーの手にやさしいティアドロップフープを装備した、ゴン・ポップスのラインナップでは最もスタンダードなボンゴ。

品番	税込価格	サイズ
GON-TP0785	¥47,300	8 1/2" & 7"

■オーク胴 ■ティアドロップフープ ■カラー: ウォルナット ■ナチュラルローハイドヘッド

マリアーノ・ボンゴ

マリアーノ・コンガ同様に、ゴン・ポップスの創始者、故マリアーノ・ボバディア氏によって設計されたボンゴの復刻モデル。ドリアン材を採用した胴は、抜群のヴォリューム感と音叉のよいサウンドが魅力です。

品番	税込価格	サイズ
GON-MBBG	¥38,500	8 1/2" & 7"

■ドリアン胴 ■トラディショナルフープ ■カラー: マホガニー・サテンオイル ■ナチュラルローハイドヘッド



フィエスタ・コンガセット / フィエスタ・ボンゴ

マンゴージャェルにティアドロップフープを装着した本格的な仕様で高いコストパフォーマンスを誇るフィエスタシリーズよりコンガセットとボンゴが登場!

品番	税込価格	仕様
GON-FS1112SET #N	¥94,600	11" x 28" 12" x 28"
GON-FS785 #N	¥15,400	8 1/2" & 7" (21.5cm & 17.8cm)

■マンゴージャェル ■ティアドロップフープ ■カラー: ナチュラル ■ナチュラルローハイドヘッド

ゴン・ポップス・カホン

Gon Bops Cajon



トゥンバオ・プロ・カホン

打面には厳選したメイプル材を採用し、他面には気候の影響を受けにくいMDF材(ファイバーボードの一種)を採用。この組み合わせは、まろやかな低域を持つメイプルの色を、硬質なMDF材によってくっきりと際立たせ、ソフトなタッチでも存在感をしっかりと出すことができる。打面内側上部にはスネアワイヤーを装備し、ゴン・ポップスならではのフランコトーンも健在。ソフトケース付属。

品番	税込価格	カラー
GON-TPCJW	¥46,200	ウォルナット
GON-TPCJBTB	¥46,200	バーントレストバースト

■高さ: 18" x 幅: 12" x 深さ: 12"

アレックス・アクーニャ・スペシャルエディションカホン

モザイク手法による芸術的かつ個性的なラックスが特徴のアレックス・アクーニャのスペシャルモデル。歯切れのよいスナップ音と強力な低音で、リズムパターンを奏でるには最適なモデル。ソフトケース付属。

品番	税込価格
GON-AACJSE	¥72,600

■高さ: 19" x 幅: 12 3/4" x 深さ: 11 1/2" ■モヘナ材

フラメンコ・カホン

ペルー産の本格的なスペインスタイルボックスカホン。軽量のウッド素材で、心地よいスナッピーサウンドが得られます。シートカッション標準装備で、ソフトケースも付属。

品番	税込価格
GON-CJFL	¥50,600

■高さ: 18 1/2" x 幅: 13 1/2" x 深さ: 12"

バケツ・シェケレ

軽量アルミニウム製のバケツ型シェケレ。両サイドを手で持って上下左右に揺らすだけで、誰でも手軽にシェケレサウンドを演出。またスタンドに装着してブラシで叩けばパーカッション効果も発揮。

品番	税込価格
GON-PSHEKBK	¥19,800

■口径: 12.5" 底径: 6.4" 高さ: 8" ■軽量アルミニウム製



ゴン・ポップス・パーカッション

Gon Bops Percussion

アレックス・アクーニャ・カウベル

アレックス・アクーニャが使用してきた様々なカウベルの集大成。重厚なスチール材を、幅広いフラットな形状にしたオリジナルのデザインで、主張しすぎず、しっかりと音楽に馴染む伝統的なサウンドが特徴です。ジャンルによって使い分けられる5タイプを用意。

品番	税込価格	仕様
GON-AAPAL	¥10,230	バイラベル
GON-AABOMB	¥10,230	ボンゴベル
GON-AATIMB	¥10,230	ティンパリベル
GON-AACAMP	¥ 8,910	カンパナベル
GON-AACHAC	¥ 8,250	チャチャベル

■クローム・フィニッシュ ■メモリーロック付 (GON-AACAMPは除く)



ラトルクラップ

ピッチの高いドライなサウンドで、長いサステーンが得られるヴィブラクラップ。

品番	税込価格
GON-PRATH	¥4,400



クラベス

軽量ながら大きな音量が出せるメタルクラベス。

品番	税込価格	仕様
GON-PCLAVM	¥2,530 (1pt.)	メタル

パンディロ

ハイクオリティなサウンドで軽量。演奏性にも優れた10"パンディロ。ソフトケース・チューニングキー付属。

品番	税込価格
GON-PPNDR	¥30,800



フット・ベル・スタンド

タフで軽量の折りたたみ式のフットベルスタンド。直径3/8"(9.5mm)のスライド調整可能なポストにはカウベル、ブロック、タンバリン等のパーカッションを取り付け可能。ストリートに持ち運ぶのに最適。

品番	税込価格
GON-PPDLSTD2	¥10,450

■85(H) x 155(W) x 280(D)mm ■重さ: 1.29kg



メタル・シェーカー

丈夫なスチール材を採用し、指で挟んで持つのに最適な形状。グリップの強弱、縦横の振り方向により、様々な音色が楽しめます。

品番	税込価格
GON-PSHM	¥4,730



トーキング・シェーカー

牛革部分を指で押さえ、その強弱によってピッチが自在に変化するユニークなシェイカー。

品番	税込価格	仕様
GON-PSHSPSR	¥3,850 (2個1セット)	ラージ
GON-PSHS1PR	¥2,970 (2個1セット)	スモール



レモ・ドラムヘッド

REMO Drum Heads



半世紀を超える歴史を誇り、世界中のアーティストに愛用されるREMOヘッドは、U.S.A.デュボン社の高品質ポリエステルフィルムを素材として使用し、そのフィルムにさまざまな厚みの設定や表面加工などを施し、次々と斬新なサウンドキャラクターを生み出してきました。中でも、「ウェザーキングヘッド」は、優れた音色、音量、幅広い音域、耐久性を特徴とし、ドラムヘッドの代名詞と呼ばれる程、圧倒的な評価を獲得しています。

レモ・ティンパニヘッド

REMO Timpani Heads

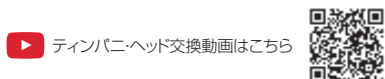

サイズ/種類	ルネッサンス	スエード
20" (51cm)	RC-2200RS ¥19,360	SU-2200RS ¥19,360
23" (59cm)	RC-2500RS ¥20,350	SU-2500RS ¥20,350
26" (66cm)	RC-2800RS ¥21,230	SU-2800RS ¥21,230
29" (74cm)	RC-3100RS ¥22,110	SU-3100RS ¥22,110
32" (81cm)	RC-3400RS ¥27,610	SU-3400RS ¥27,610

サイズ/種類	カスタム	スタンダード
20" (51cm)	TC-2200RO ¥14,300	-
23" (59cm)	TC-2500RO ¥17,050	TY-2500 ¥11,110
26" (66cm)	TC-2800RO ¥17,930	TY-2800 ¥12,100
29" (74cm)	TC-3100RO ¥19,360	TY-3100 ¥13,310
32" (81cm)	TC-3400RO ¥21,450	TY-3400 ¥14,960



ルネッサンス
フィルムの両面に特殊なサンディング&コーティング加工を施すことにより、カーフスキンヘッドのしなやかで深みのあるサウンドを再現しました。また、フレームにインサートリングを装備、より正確な音程感が得られます。
[ティンパニ88シリーズに標準装備]



スエード
フィルムの打面側に特殊なサンディング加工を施し、カスタムヘッド特有の力強さとルネッサンスの柔らかさを備えたハイブリッドタイプ。強打にも音が割れにくく、ふっくらとした響きとスゲの良さを発揮。インサートリング装備。
[ティンパニ85シリーズに標準装備]



カスタム
インサートリングをフレーム部に採用し、バランスのよいテンションの得られるティンパニヘッドで、明るくレンジの広いサウンド、正確な音程感、シャープなレスポンスが特徴。
[ティンパニ75シリーズに標準装備]



スタンダード
常に安定した音程とオープンでストレートなサウンドを発揮する、レモのスタンダードティンパニヘッド。
[ティンパニ55G、45シリーズに標準装備]

レモ・コンサートバスドラムヘッド

REMO Concert Bass Drum Heads

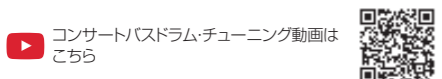

サイズ/種類	ニュースキン®シンフォニック	ファイバースキン3
22" (56cm)	—	FA-522B ¥ 7,920
24" (61cm)	—	FA-524B ¥ 8,250
26" (66cm)	—	FA-526B ¥10,890
28" (71cm)	—	FA-528B ¥11,550
30" (76cm)	N3-330B ¥15,070	FA-530B ¥14,300
32" (81cm)	N3-332B ¥16,500	FA-532B ¥15,950
36" (91cm)	N3-336B ¥19,360	FA-536B ¥19,030
40" (102cm)	N3-340B ¥32,890	FA-540B ¥25,300



ニュースキン®シンフォニック
薄く柔らかな特殊フィルムを使用し、カーフスキンに近いナチュラルなサウンド、低音域のしっとりとした豊かな響きを発揮するバスドラムヘッド。
[PBAシリーズに標準装備]



ファイバースキン3
フィルム表面にファイバー繊維をラミネートした、厚くて丈夫なバスドラムヘッド。ツブ立ちがよく、あたたかいふっくらとした音色と豊かな音量が特徴。
[PBBシリーズに標準装備]

太字のモデルはもっともポピュラーなタイプです。細字のモデルはご注文後の発注となるため、納期にお時間を頂きます。あらかじめご了承ください。

レモ・コンサートスネアヘッド

REMO Concert Snare Heads



スキントーン	コーテッドアンバサダー	コーテッドディプロマット M5 (受注発注品)	ルネッサンス
ST-114 (14") ¥4,070 (税込価格) 厚さ8mil (200μm) という極薄のヘッドで、打面にファイバー素材をラミネートし、柔らかく締まりのよい「本皮」サウンドを再現したコンサートスネアドラム専用ヘッド。カスタムクラシック「マーチ」に標準装備。	114BA (14") ¥2,970 (税込価格) 表面にレモ独自のコーティングを施すことで、輪郭のはっきりしたサウンドを再現できる。コンサートスネア用のヘッドとして最もポピュラーなモデル。幅広い音域を跨り、タッチ、ダイナミクスにスレートに反応。	113TD/M5 (13") ¥2,750 (税込価格) 114BD/M5 (14") ¥2,970 (税込価格) コーテッドヘッドとしては最も薄い5mil (125μm) 1枚フィルムのタイプで、極めて繊細でとりわけアニシモでのレスポンスに優れたモデルです。フィルムに特殊なコーティングを施し、カーフスキン(本皮)のしなやかで深みのあるサウンドを再現。細かなストロークにも丸みとふくよかさを感知させる奥行きのあるサウンドが特徴。	RA-114 (14") ¥4,510 (税込価格) RD-114 (14") ¥4,510 (税込価格)

レモ・スネアサイド・ヘッド

REMO Concert Snare Side Heads

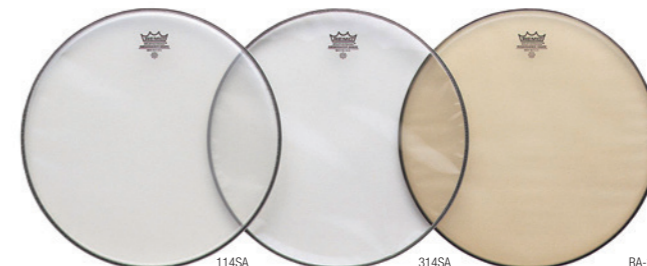

スネアサイド・ヘッド		
114SA (14") ¥2,640 (税込価格)	314SA (14") ¥2,640 (税込価格)	RA-114SA (14") ¥3,520 (税込価格)
114SD (14") ¥2,640 (税込価格)	113SD (13") ¥2,530 (税込価格)	※PHP1325/N対応モデル(受注発注品)

スネアドラム裏面専用の薄いヘッド、あらゆる打面ヘッドを素直に受け止めキャラクターを引き出す。ポピュラーな114SA、フラットなエッジ形状でハイテンションが容易な314SA、ややマイルドなスナッピーサウンドを発揮するRA-114SAの3タイプ。

スネア・ドラムヘッド

Snare Drum Heads



パワーstroke 3コーテッド	パワーstroke 4コーテッド	アンバサダー X	コントロール・サウンド X	CS コーテッド
P3-114 (14") ¥3,740 (税込価格)	P4-114 (14") ¥3,850 (税込価格)	AX-114 (14") ¥2,970 (税込価格)	CX-114 (14") ¥3,190 (税込価格)	CS-114BA (14") ¥3,190 (税込価格)

タイトなアタックと芯のある固いサウンドが特徴。ノーマットでも十分対応できるヘッドで、ブラッシュの使用もOK。

ダブルフィルムが生む豊かなローエンドに加え、ハイエンドをリングミュートによって適度にコントロール。太くタイトでヘヴィなキャラクター。

12mil (300μm) 1枚フィルム構造の耐久性に優れたコーティングヘッドで、しなやかなタッチと、ミドルレンジの爆発的なパワーを発揮。

耐久性抜群の「アンバサダー X」の裏面にブラックドットを装着したコーテッドヘッドで、アタックの強烈なバフフルなストロークにも対応。

コーテッドアンバサダーのフィルム裏面にブラックドットを装着し耐久性をアップ。インバクトのあるアタックが特徴。



ピンストライプ・コーテッド	ストライプロ・コーテッド (受注発注品)	ファイバースキン 3	スエード
PS-114BE (14") ¥3,960 (税込価格)	BA-0114PLRF (14") ¥3,520 (税込価格)	FA-514 (14") ¥4,070 (税込価格)	SU-114BA (14") ¥2,970 (税込価格)

ピンストライプヘッドの表面にコーティングを施した、よりヘヴィでタイトなサウンドのモデル。

エッジ部を透明にしたコーテッドヘッドで極薄のフィルムで再現した、ナチュラルで深みのあるトーンとオープンで広がりのあるトーンを発揮。

カーフスキン(本皮)の特性をプラスチックフィルムで再現した、ナチュラルで深みのあるトーンヘッド。表面にザラつきを与え、ブラシにも対応。

コーテッドアンバサダー譲りのレスポンスの良さ。あたたかさに、クリアヘッドの鳴りをバランスよくミックスしたヘッド。

ドラムヘッド

レモ・ドラムヘッド
REMO Drum Heads

サイズ、または厚みのバリエーションが豊富で、
タムタムやバスドラム用ヘッドとしてスタンダードなラインナップ。



コートッド	クリア	ピンストライプ	CSコントロールサウンド	ルネッサンス
コーティング加工で表面をザラつかせ、耐久性を高めめた多目的なヘッド。厚さの違いで3種類あり、いずれもアタック、サステーンをバランスよく発揮。	透明フィルムで作られた明るめの音色のヘッド。二重フィルム構造で倍音を抑え、ヘヴィでパワフルな立ち上がりがすばやく、心地よいサステーンを発揮するため、アンバサダーはボトム用としておすすめ。ダブルフィルムのエンペラーは打面用のヘヴィなタイプ。	二重フィルム構造で倍音を抑え、ヘヴィでパワフルな立ち上がりがすばやく、心地よいサステーンを発揮するため、アンバサダーはボトム用としておすすめ。ダブルフィルムのエンペラーは打面用のヘヴィなタイプ。	クリアタイプのフィルムの中に、「ブラックドット」と呼ばれるフィルムを装着し余分な倍音をカット、打面用としては太いアタックが得られ、ボトムに引締めを。	特殊なコーティング技術でカーフスキン特有のナチュラルなサウンド特性をリアルに再現。優れたサウンドを、明るくあたたかいトーンが魅力。

レモ・ドラムヘッド 価格(税込価格)												
サイズ/種類	コートッド			クリア			ピンストライプ	CS	ルネッサンス			
	D(ティプロマット)	A(アンバサダー)	E(エンペラー)	D(ティプロマット)	A(アンバサダー)	E(エンペラー)						
6" (15cm)	-	-	106TA ¥2,310	106TA ¥2,310	106TE ¥2,365	C-6TD ¥2,310	C-6TA ¥2,310	C-6TE ¥2,365	PS-306BE ¥2,970	CS-6 ¥2,420	RA-106 ¥3,410	
8" (20cm)	-	-	108TA ¥2,365	108TA ¥2,365	108TE ¥2,420	C-8TD ¥2,365	C-8TA ¥2,365	C-8TE ¥2,420	PS-308BE ¥3,080	CS-8 ¥2,530	RA-108 ¥3,520	
10" (25cm)	-	-	110TA ¥2,420	110TA ¥2,420	110TE ¥2,530	C-10TD ¥2,420	C-10TA ¥2,420	C-10TE ¥2,530	PS-310BE ¥3,190	CS-10 ¥2,640	RA-110 ¥3,850	
12" (30cm)	-	-	112TA ¥2,640	112TA ¥2,640	112TE ¥2,750	C-12TD ¥2,640	C-12TA ¥2,640	C-12TE ¥2,750	PS-312BE ¥3,520	CS-12 ¥2,970	RA-112 ¥4,180	
13" (33cm)	113TD ¥2,750	-	113TA ¥2,750	113TA ¥2,750	113TE ¥2,860	C-13TD ¥2,750	C-13TA ¥2,750	C-13TE ¥2,860	PS-313BE ¥3,630	CS-13 ¥3,080	RA-113 ¥4,400	
14" (35cm)	114BD ¥2,970	-	114BA ¥2,970	114BA ¥2,970	114BE ¥3,080	C-14BD ¥2,970	C-14BA ¥2,970	C-14BE ¥3,080	PS-314BE ¥3,740	CS-14 ¥3,190	RA-114 ¥4,510	
15" (38cm)	-	-	115BA ¥3,135	115BA ¥3,135	-	C-15BD ¥3,135	C-15BA ¥3,135	C-15BE ¥3,190	PS-315BE ¥3,960	CS-15 ¥3,410	RA-115 ¥4,730	
16" (41cm)	-	-	116TA ¥3,190	116TA ¥3,190	116TE ¥3,300	C-16TD ¥3,190	C-16TA ¥3,190	C-16TE ¥3,300	PS-316BE ¥4,070	CS-16 ¥3,630	RA-116 ¥4,950	
18"FD用(46cm)	-	-	118TA ¥3,960	118TA ¥3,960	118TE ¥4,070	C-18TD ¥3,960	C-18TA ¥3,960	C-18TE ¥4,070	PS-318BE ¥5,060	CS-18 ¥4,510	RA-118 ¥5,830	
18"BD用(46cm)	-	-	118B ¥4,950	118B ¥4,950	118BE ¥5,610	-	C-18B ¥4,950	C-18BE ¥5,610	PS-318BB ¥6,270	CS-18B ¥5,280	RA-118B ¥7,590	
20" (51cm)	-	-	120B ¥5,060	120B ¥5,060	120BE ¥5,830	-	C-20B ¥5,060	C-20BE ¥5,830	PS-320BB ¥6,380	CS-20B ¥5,500	RA-120B ¥7,810	
22" (56cm)	-	-	122B ¥5,390	122B ¥5,390	122BE ¥6,160	-	C-22B ¥5,390	C-22BE ¥6,160	PS-322BB ¥6,710	CS-22B ¥5,830	RA-122B ¥8,140	

太字のモデルはもっともポピュラーなタイプです。細字のモデルはご注文後の発注となるため、納期にお時間をいただきます。予めご了承ください。

D Diplomat ティプロマット(薄め)	A Ambassador アンバサダー(ミディアム)	E Emperor エンペラー(厚め)
-------------------------------	-----------------------------------	----------------------------

マーチング・スネアドラムヘッド
Marching Snare Drum Heads



ブラックマックス/ホワイトマックス	スエードマックス (受注発注品)	フラムIIスネアサイド	エボニー・スネアサイド (受注発注品)
FK-613(13") ¥11,990(税込価格) FK-614(14") ¥12,210(税込価格)	FK-613W(13") ¥11,990(税込価格)*受注発注品 FK-614W(14") ¥12,210(税込価格)	FK-613S(13") ¥11,990(税込価格) FK-614S(14") ¥12,210(税込価格)	FK-213SA(13") ¥9,130(税込価格) FK-214SA(14") ¥9,460(税込価格)
ウェットな音色と自然なリッパウンドが得られるマーチングスネア専用ヘッド。特殊な繊維を使用し、ハイテンションでも抜群の耐久性を発揮し、ワンプのあるサウンド。	スエードマックスの表面にスエード加工を施すことで、やわらかなタッチとリッパウンドを実現。絶妙なブレンドを生むウォームなトーンが特徴。	フラムIIのマーチングスネア・ボトム用ヘッド。ハイテンションに耐えるフープ構造で耐久性抜群。	ブラックフィルムで輝質なリックスを演出したマーチングスネアボトム用ヘッド。

マーチング・タムヘッド
Marching Tom Heads



マーチング クリア・エンペラー	マーチング クリア・ピンストライプ	マーチング ピンストライプX	マーチング アンバサダーX
2プライの透明フィルムで明るくアタック感のあるサウンドが特徴。クリンブロック仕様	最も明るく透明性に優れたマーチングテナーヘッド。7milクリアフィルムx2プライにダンピングフィルムを使用した2プライ仕様。輪郭を保ちつつ、豊かな音量を実現。ウェザーキープ仕様。	通常のピンストライプよりも厚めの7.5milヘジド。通常のピンスライプよりも厚めの7.5milヘジド。通常のピンスライプよりも厚めの7.5milヘジド。通常のピンスライプよりも厚めの7.5milヘジド。	本来2プライ構造となる14mil(エンペラー)の厚みを1プライの構造で実現し、豊かな音量に加えて、テナードラムならではのナチュラルな伸びのある響きを引き出すモデル。ウェザーキープ仕様。

マーチング・タムヘッド 価格(税込価格)			
クリア・エンペラー	クリア・ピンストライプ	ピンストライプX	アンバサダーX
6" PSX-306BE ¥2,970	AX-606 ¥3,245	AX-606 ¥3,245	AX-606 ¥3,245
8" PSX-308BE ¥3,080	AX-608 ¥3,300	AX-608 ¥3,300	AX-608 ¥3,300
10" PSX-310BE ¥3,190	AX-610 ¥3,520	AX-610 ¥3,520	AX-610 ¥3,520
12" PSX-312BE ¥3,520	AX-612 ¥3,905	AX-612 ¥3,905	AX-612 ¥3,905
13" PSX-313BE ¥3,630	AX-613 ¥3,960	AX-613 ¥3,960	AX-613 ¥3,960
14" PSX-314BE ¥3,740	AX-614 ¥4,070	AX-614 ¥4,070	AX-614 ¥4,070

ドラムヘッド

マーチング・バスドラムヘッド
Marching Bass Drum Heads



スムーズホワイト	バスドラム用ヘッドとして人気の高いヘッドで、丸みのあるワッフルなサウンドと豊かなサステーンが特徴。エンペラーは厚め(2プライ)のフィルムで豊かなボリュームが得られ、アンバサダーは薄め(1プライ)のフィルムでレスポンスに優れています。
ホワイト パワーマックス(WP)	フィルム内面にマッピングリングとセンタードットを装備しソフ立ちを際立たせた、マーチングバスドラム用ヘッド。クリアなアタックと素早いレスポンスが特徴で、アリーナでは「フランスの良い余韻」が得られます。
エボニー パワーマックス(EP)	エボニーフィルムを採用し、内面にマッピングリングミュートとセンタードットを装備。「ホワイト」・「パワーマックス」と比べ、ウエットな音色で、まとまりのあるサウンドです。
ホワイト パワーマックス2(WP2)	2プライフィルム+センタードットを装着し、太くタイトなアタックと余韻をコントロールした深めのサウンドが特徴。ワッフルな低音を引き出します。
エボニー パワーマックス2(EP2)	2プライエボニーフィルム+センタードットを装着し、サウンドはWP2と比べダークトーンで太めの輪郭。インドアリーナで「フランスのとれた芯のあるサウンド」を発揮します。

サイズ/種類	レモ・マーチングバスドラムヘッド (税込価格)						
	スムーズホワイト エンペラー	スムーズホワイト アンバサダー	ホワイト(ワーマックス(WP)/エボニー(ワーマックス(EP)/ ホワイト(ワーマックス2(WP2)/エボニー(ワーマックス2(EP2)	WP	EP	WP2	EP2
14" (35cm)	214BE/B ¥ 5,610	214B ¥ 5,610	PM-114B	PM-414B	PM2-114B	PM2-414B	¥ 8,360
16" (41cm)	216BE ¥ 5,720	216B ¥ 5,720	PM-116B	PM-416B	PM2-116B	PM2-416B	¥ 8,580
18" (46cm)	218BE ¥ 5,830	218B ¥ 5,830	PM-118B	PM-418B	PM2-118B	PM2-418B	¥ 8,910
20" (51cm)	220BE ¥ 6,160	220B ¥ 6,160	PM-120B	PM-420B	PM2-120B	PM2-420B	¥ 9,240
22" (56cm)	222BE ¥ 6,490	222B ¥ 6,490	PM-122B	PM-422B	PM2-122B	PM2-422B	¥ 9,900
24" (61cm)	224BE ¥ 6,820	224B ¥ 6,820	PM-124B	PM-424B	PM2-124B	PM2-424B	¥10,560
26" (66cm)	226BE ¥ 8,580	226B ¥ 8,580	PM-126B	PM-426B	PM2-126B	PM2-426B	¥11,220
28" (71cm)	228BE ¥ 9,240	228B ¥ 9,240	PM-128B	PM-428B	PM2-128B	PM2-428B	¥13,200
30" (76cm)	230BE ¥ 9,900	230B ¥ 9,900	PM-130B	PM-430B	PM2-130B	PM2-430B	¥13,860
32" (81cm)	232BE ¥11,220	232B ¥11,220	PM-132B	PM-432B	PM2-132B	PM2-432B	¥15,180
34" (86cm)	234BE ¥13,200	234B ¥13,200	-	-	-	-	-

太字のモデルはもっともポピュラーなタイプです。細字のモデルはご注文後の発注となるため、納期にお時間をいただきます。予めご了承ください。
*在庫切れの際は、納期に時間がかかる場合がございますので、予めご了承ください。

パール・ドラムヘッド
Pearl Drum Heads



- CT
明るくワッフルなサウンドを発揮し、ハイピッチに対応。マーチングタムに標準装備。
- CC
ヘッド中央にクリアードット(フィルム)を装着した、ハイピッチ対応のスネアドラム打面用ヘッド。
- ST
スナッピー効果抜群で、ハイピッチ対応のマーチングスネアボトム専用モデル。
- SW
コーティングのないバスドラム用ヘッドで、まるでやわらかな音色が特徴。パールロゴ入り。

パール・ドラムヘッド (税込価格)				
サイズ/種類	CT	CC	ST	SW
6" (15cm)	CT-6 ¥ 880	-	-	-
8" (20cm)	CT-8 ¥ 880	CC-8 ¥1,100	ST-8 ¥ 770	-
10" (25cm)	CT-10 ¥ 990	CC-10 ¥1,100	ST-10 ¥ 880	-
12" (30cm)	CT-12 ¥1,210	CC-12 ¥1,210	ST-12 ¥ 880	-
13" (33cm)	CT-13 ¥1,210	CC-13 ¥1,320	ST-13 ¥ 990	-
14" (35cm)	CT-14 ¥1,320	CC-14 ¥1,430	ST-14 ¥1,100	-
15" (38cm)	-	CC-15 ¥1,760	-	-
14" BD用(35cm)	-	-	-	SW-14B ¥1,210
16" (41cm)	-	-	-	SW-16B ¥1,980
18" (46cm)	-	-	-	SW-18B ¥2,640
20" (51cm)	-	-	-	SW-20B ¥2,860
22" (56cm)	-	-	-	SW-22B ¥3,300
24" (61cm)	-	-	-	SW-24B ¥3,740
26" (66cm)	-	-	-	SW-26B ¥3,960
28" (71cm)	-	-	-	SW-28B ¥4,620

パール3Dステッカー
PS-LOGO/3DB (ブラック) ¥1,320(税込価格)
PS-LOGO/3DW (ホワイト) ¥1,320(税込価格)
ヘッドに貼れる3Dタイプのステッカー。ミュート効果も得られます。



パティパッド
PP-5 ¥2,420 (税込価格)

形を自由に覚えて、いつでもどこでもスティックワークの練習ができる、柔らかいパティパッドのヘッド。



レモ・マッピングリング・コントロール
MFR-22 (22"用) ¥4,950(税込価格)
MFR-24 (24"用) ¥5,610(税込価格)
バスドラムのエッジ部(主に打面側)にはさむ、スポンジ製のミュート。(受注発注品)



リングマフラー
RO-14 (14"SD用) ¥1,870(税込価格)
ROS-40 (TomTom用) ¥2,530(税込価格)
ヘッドの打面にのせて使用するフィルム製のミュート。RO-14は1"と1 1/2"幅の2タイプ1組、ROS-40は1"幅で10"、12"、13"、16"の4サイズ1組。

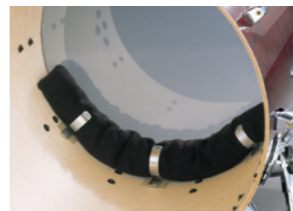

ホールカット・リング
DM-5 (5 1/2"径) ¥2,200(税込価格)
バスドラム・フロントヘッドに貼りつけ、中央を切り抜くことで、手軽にホールカットができる。リング状フィルム。













レモ・バスドラム・インパクトパッド
KS-0002-PH (2枚1組) ¥1,540(税込価格)
KS-0012-PH ¥1,540(税込価格)
KS-0004-PH (2枚1組) ¥2,310(税込価格)
バスドラム打面に貼り付け強烈なアタック音を発揮するインパクトパッド。KS-0002-PHは直径6.4cm、KS-0004-PHは直径10.2cm。
*パッドのカラーは、3色(黒、白、黄)がランダムに出荷されます。

パール・ドラムスティック

パール・コンサートスティック
Pearl Concert Sticks

打楽器に精通したスペシャリストの奏者をアドバイザーに迎え、使いやすさと豊かな表現力を細部にまで追求し完成した、コンサートスティック。吹奏楽やオーケストラの打楽器に求められるダイナミックな音楽表現に対応することができる、様々なタイプのスティックをラインアップしました。

	品番	太さ x 長さ(mm)	監修	材質	チップ	税込/各1pr.
	501K	14.5 x 380	菅原 淳	カタロックス	ティアドロップ	¥4,290
硬く、重量のあるカタロックス材をやや短めのサイズに設定し、ストレートなタッチと繊細なスティックコントロールを実現。また、ティアドロップ(頭)型のチップにより、様々なポリウムレンジで多彩な音色を発揮。						
	501C	14.5 x 380	菅原 淳	コンプライト(積層強化)材	ティアドロップ	¥5,280
パーチ材を薄くスライスし、特殊樹脂で貼り合わせた素材(コンプライト)により、適度な重量感と手にフィットする質感、そして優れた耐久性を実現。また、ティアドロップ型チップを採用し、豊かな表現力を発揮。						
	502H	14 x 405	菅原 淳	ヒッコリー	三角型	¥1,650
やや細めのヒッコリー材に大きめの三角型チップを採用し、様々なニュアンスを的確に表現。とりわけ小音量での音色コントロール性に優れ、明瞭なソブ立ちと軽快なりバウンドが特徴のモデル。						
	503H	15 x 414	菅原 淳	ヒッコリー	三角型	¥1,650
やや太めのヒッコリー材に大きめの三角型チップを備え、デリケートな音色変化に適応しつつ、迫力のあるパワー感も発揮。芯のある強めの打感が特徴で、マーチやフィールドラムにも対応したモデル。						
	504H	16 x 403	平尾 信幸	ヒッコリー	卵型	¥1,650
スネアドラムの基本奏法やトラディショナルなルーティメントのマスターに不可欠な、正しいグリップやリバウンド感覚を自然に身に付けることができる、伝統的かつ独特なショルダー形状のモデル。						
	505H	14.8 x 393		ヒッコリー	ティアドロップ	¥1,650
握りやすく、細めのテーバー設計で、ピュアなソブ立ちと、コントロールしやすいチップ形状が特徴のモデル。きれいにスナッピーを響かせ、スネアドラムの演奏を際立たせます。						
	506H	14.5 x 405	安藤 芳広	ヒッコリー	パレル	¥1,650
全体的に長めの設計で、芯があり、ダイナミクスに優れたモデル。重心をヘッド側にすることで自然に鳴らしやすく、重さを活かしてスピード感をつけられ、ドラムセットやマルチパーカッションなど多彩な用途。						
	507H	15 x 400	安藤 芳広	ヒッコリー	パレル	¥1,650
やや太めでグリップ感があり、バランスのとれたテーバーとチップ形状は、吹奏楽での繊細さと力強さを幅広くカバー。安定感に優れ、オーケストラでの弱奏にも最適。						
	601H	16 x 402	福島あつ	ヒッコリー	ボール型	¥1,760
全てのプレイヤーにおすすめしたい究極のオールラウンドスティック。大きめのチップとこだわりの重心設計により、あらゆるダイナミクスにおいて最高のリバウンドと粒立ちの良いサウンドを実現しました。						
	707H	16 x 413	石川 直	ヒッコリー	ボール型	¥1,760
ボール(球)型チップを採用し、くっきりとしたツブ立ちが得られるモデル。表面にラッカーコーティングをいっさい施さない「ナチュラルヒッコリー」仕様はグリップ感に優れ、精巧なスティックコントロールに代えます。						

パール・ドラムスティック
Pearl Drum Sticks

素材選びから始まり、長期間のシーズニングを経て1本ずつ入念に加工されたスティックを最良のペアでマッチングしたパール・スティック。パールドラムスの粋を集めたラインアップです。

	太さ x 長さ(mm)	Classic Series (税込価格)			特徴
		Hickory ¥1,650	Oak ¥1,320	Maple ¥1,650	
	13 x 397	7HC	7AC	—	細く短い仕様。小中学の吹奏楽にもお助めのモデル。
	14 x 407	9HC	9AC	—	ジャズ系のスティックワークがしやすく、アタックに変化をつけやすいモデル。
	14 x 412	101HC	101AC	—	ジャズ系サウンドにパワーを出したいプレイヤー向けモデル。
	14 x 384	103HC	103AC	—	短めでありながら音量が出やすいタイプ。女性プレイヤーにもお助めのモデル。
	15 x 405	106HC	106AC	106MC	太めでパワーも出やすく、ラウンド(球型)チップでツブ立ちよく、安定したモデル。
	14.5 x 398	110HC	110AC	110MC	トータルバランスに優れ、オールラウンドなベストセラーモデル。
	14.5 x 408	110HLC	—	—	
	15 x 410	111HC	111AC	—	パワーとともに、大音量サウンドに適したモデル。
	14.5 x 405	115HC	—	—	チップ、テーバーを施さない独特のモデル。マルチパーカッションにもお助め。
	13 x 393	121HC	—	—	樽型(Barrel)チップの採用でジャズにふさわしいモデル。

トレーニング用オークスティック
2S、3Sはストロークトレーニング用としてお助めのモデルです。
2S 16 x 433mm ¥1,540(税込)/1pr.
3S 18 x 433mm ¥1,540(税込)/1pr.

マレット
シンバリン、ドラム用のソフトフェルトマレット。
665-M ¥5,280(税込)/1pr.(ミディアム)
665-H ¥5,280(税込)/1pr.(ハード)

ワイヤーブラシ
歯切れの良いワフルな音色のブラシ。
722C ¥3,300(税込)/1pr.(押出式)
722E ¥2,640(税込)/1pr.(固定式)

タイトグリップ
スティックのすべりを防ぐテープ。
TG-1#B ¥660(税込)/2pr.1組

ヴィックファース・ドラムスティック

VIC FIRTH

ヴィックファース・ドラムスティック
Vic Firth Drum Sticks

高度なスティック製法と優れた品質で世界中のプレイヤーから高い評価を受けているヴィック・ファース。アメリカでの定番シグネチャーモデル、ベストセラーのアメリカン・クラシック、SDを筆頭に吹奏楽やオーケストラで愛用者の多いアメリカン・カスタム。硬質なパーシモン材とラミネーテッドパーチ材を採用したシンフォニックコレクション。ヴィック・ファースは世界レベルのスティックオリエティをお届けします。

シンフォニック・コレクション: 1pr. ¥3,850(税込価格) ¥3,500(本体価格)

	VIC-SCS1 16.4x432mm パーシモン		硬く、強靱。極めてレスポンスが速くダークなサウンドが特徴。
	VIC-SCS2 15.9x431mm ラミネーテッドパーチ		薄くスライスしたパーチを強固に貼り合わせた重硬な素材。

シンフォニック・シグネチャー: 1pr. ¥4,400(税込価格) ¥4,000(本体価格) ★¥2,420(税込価格) ¥2,200(本体価格)

	VIC-STG 16.5 x 426mm パーシモン		ティム・ジェニス Tim Genis ボストン交響楽団 首席ティンパニスト
	VIC-STG2 16.5 x 426mm パーシモン		

	VIC-SATK 16.8 x 431mm パーシモン		テッド・アッカッツ Ted Atkatz 打楽器奏者
	VIC-SATK2 15.4 x 403mm ラミネーテッドパーチ ※ナイロンチップ		

	VIC-SJN 17.1 x 425mm ラミネーテッドパーチ		ジェイク・ニスリー Jake Nissly サンフランシスコ交響楽団 首席打楽器奏者
---	--	---	---

	VIC-SNR ★ 15.2 x 420mm ヒッコリー		ネイ・ロサウロ Ney Rosauro 作曲家/ マルチパーカッショニスト
---	---	---	--



アメリカン・クラシック(ヒッコリー): 1pr. ¥1,760(税込価格) ¥1,600(本体価格)

	VIC-7A 13.7 x 394mm		
	VIC-5A 14.4 x 407mm		
	VIC-5B 15.1 x 407mm		
	VIC-2B 16 x 413mm		
	VIC-R 16 x 423mm		
	VIC-8D 13.7 x 407mm		

アメリカン・カスタム(メイプル): 1pr. ¥1,760(税込価格) ¥1,600(本体価格) ★¥4,620(税込価格) ¥4,200(本体価格)

	VIC-SD1 16.1 x 417mm General		
	VIC-SD2 16.1 x 401mm Bolero		
	VIC-SD4 13.8 x 404mm Combo		
	VIC-SD6 ★ 16.1 x 408mm Swizzle B		
	VIC-SD9 15.5 x 413mm Driver		
	VIC-SD10 15.5 x 409mm Swinger		

アメリカン・クラシック・キッズスティック
各1pr. ¥1,430(税込価格) ¥1,300(本体価格)
コンパクトなサイズながら、ホワイト/バランに優れた扱いやすいモデル。

	VIC-KIDS 13.2 x 330mm / ヒッコリー材
	VIC-KIDSP 13.2 x 330mm / ヒッコリー材

ヴィックファース・ブラシ 各1pr. 税込価格

VIC-WB	Jazz Wire Brush	ハードワイヤー	¥5,390
VIC-JR	Jazz Rake	ソフトナイロン(レッド)	¥5,390
VIC-HB	Heritage Brush	ソフトワイヤー	¥5,390
VIC-SGWB	Steve Gadd Model	スティーブガッドモデル	¥5,390
VIC-LWB	Live Wire Brush	ライブワイヤーブラシ	¥6,490
VIC-LB	Legacy Brush	レガシーブラシ	¥7,480
VIC-DLKS	Dreadlocks	ドレッドロックス	¥7,150

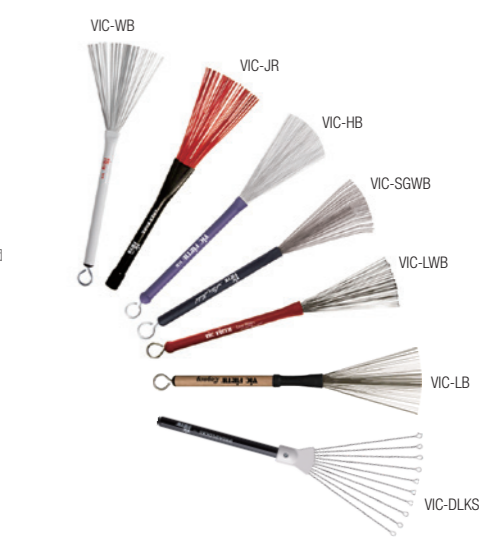

ルート RUTE 各1pr. ¥4,730(税込価格)

音量、アタックを抑えた表現に向く、ブラシタイプのスティック。	
	VIC-RUTE 18 x 417mm
	VIC-RUTE505 17.5 x 381mm

Universal Practice Tips 4個1組 ¥1,320(税込価格)

絶妙なバウンス感を持った伸縮性のあるラバーを採用することで、あらゆるチップ形状に取り付けられることのできる、練習用チップ。これを取り付けることで弱音効果を発揮し、トレーニングバッドがなくても、いつでもどこでも練習ができる。スベア用1ペア追加した、4個一組。



Universal Marching Practice Tips 2個1組 ¥1,430(税込価格)

マーチング向けに開発された練習用チップ。絶妙なバウンス感を持った伸縮性のあるラバーで、ほとんどのマーチングドラムスティックに取り付けることができます。弱音効果によりトレーニングバッドがなくても、いつでもどこでも練習ができるのはもちろん、独自の音色を出したい時にも効果を発揮します。

※在庫切れの際は、納期に時間がかかる場合がございますので、予めご了承ください。

パール・ティンパニマレット Pearl Timpani Mallets

シグネチャー・モデル Signature Model

安藤芳広モデル

東京都交響楽団 首席ティンパニ・打楽器奏者

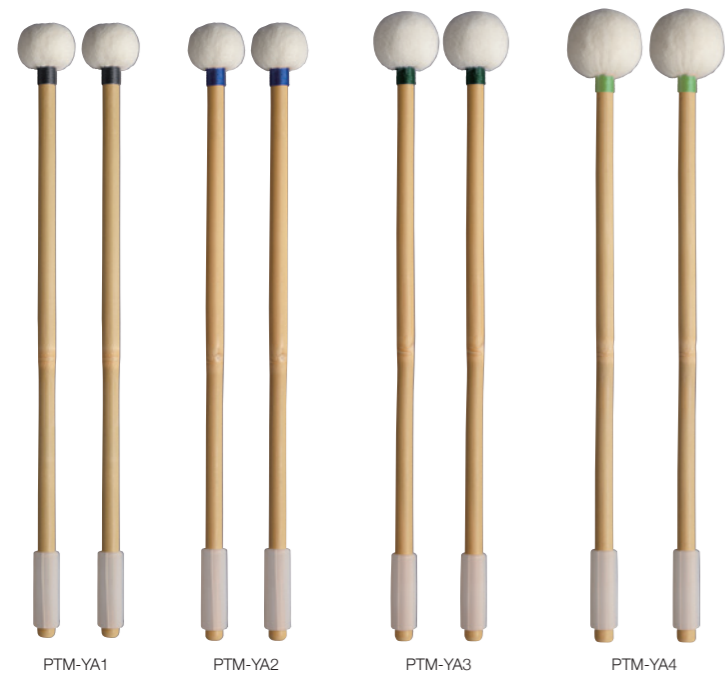

PTM-YA1 (10.5 x 369mm/ヘッド径32mm) ¥18,150 (税込価格)
コンパクトでクリアかつ明るい音色が特徴。軽めの設計ながらヘッドに適度な重さを持たせ、自然な鳴りを実現。

PTM-YA2 (10.5 x 369mm/ヘッド径32mm) ¥18,150 (税込価格)
クリアな音程感に響きを持たせた設計。全体の重さからトゥッティ (tutti) での響きにしっかりとした支えを作ります。スピードをつければ発音に優れ、マレットの重さのみで響きの豊かな美しい弱音を引き出します。

PTM-YA3 (10.5 x 377mm/ヘッド径37mm) ¥18,150 (税込価格)
柔らかすぎずクリアな音程感と、ヘッド部分に重さを持たせた設計。太く、重厚感のある響きを追求したモデル。

PTM-YA4 (10.5 x 379mm/ヘッド径43mm) ¥18,150 (税込価格)
深く、しっかり鳴らせるように設計されたモデル。マーラーやブルクナーなどオーケストラ楽曲に最適。特に低音の輪郭をしっかりと出せるタイプ。

岡田全弘モデル

読売日本交響楽団 首席ティンパニ奏者



PTM-MONW1 (12 x 375mm/ヘッド径24mm) ¥16,500 (税込価格)
ウッド (メイプル) ヘッドを採用。コンサートヘボウ管弦楽団 Nick Woud 氏考案。クリアでピュアなサウンドを引き出します。

PTM-MO2 (12 x 382mm/ヘッド径40mm) ¥18,150 (税込価格)
太めのバンパーシャフトを採用。ティンパニを鳴らし切るようヘッド部に重量を持たせ、オーケストラに相応しい重厚なサウンドを引き出すマレット。

コンサート・カスタム・モデル

Concert Custom / 安藤芳広 (東京都交響楽団 首席ティンパニ・打楽器奏者) 監修

東京都交響楽団首席ティンパニ・打楽器奏者 安藤芳広氏による監修モデルで、ティンパニの明快な発音と音程感を発揮するため、マレットのヘッド部に重さを与えつつ、硬めの仕様に設定。またシャフトには細めのヒッコリー材を採用し、軽量化による優れたマレット操作性を実現した、6タイプのティンパニマレットをラインナップ。

667C コルクヘッド (12.5 x 348mm/ヘッド径35mm) (1 pr.) ¥4,620 (税込価格)
コルク材をヘッド部に採用し、強烈なアタックと、クリアな音色を発揮。総木製のいわゆる“木バチ”よりも軽量なため、ティンパニヘッド面への負担が少ないモデル。

667LH ライトハード (12.5 x 355mm/ヘッド径26mm) (1 pr.) ¥5,170 (税込価格)
軽めのウッド芯と高密度のフェルト構造で、鋭いアタックと明瞭なツブ立ちを発揮。とりわけ軽快な曲想に合うライトハードマレット。

667H ハード (12.5 x 355mm/ヘッド径29mm) (1 pr.) ¥5,170 (税込価格)
重めのウッド芯と高密度のフェルト構造により、芯のある骨太な音色が特徴で、アタックとサステインのバランスに優れたハードなモデル。

667M ミディアム (12.5 x 372mm/ヘッド径33mm) (1 pr.) ¥5,720 (税込価格)
最もベーシックなタイプで様々な曲想に対応。長めのシャフトと硬めのヘッド芯を採用し、表現力に富んだ、明るく伸びやかなサウンドを発揮。

667MS ミディアムソフト (12.5 x 372mm/ヘッド径39mm) (1 pr.) ¥6,380 (税込価格)
径の大きな軽めのヘッド芯と二重構造のソフトフェルトにより、レスポンスに優れたやわらかなタッチと、ふくよかなサウンドが特徴のモデル。

667S ソフト (12.5 x 372mm/ヘッド径42mm) (1 pr.) ¥6,380 (税込価格)
多層フェルトを採用し、重みを増したヘッドにより、深みのある、ふくらとした低音が特徴。客席に広がる荘厳な響きが得られるモデル。



664シリーズ

やや長めのシャフトを採用し、マルチパーカッション等にもおすすめのマレット。

¥5,390 (税込/各1pr.)

- **664-S** ソフト (15 x 368mm)
ソフトフェルト使用。深みのあるやわらかな音色。
- **664-M** ミディアム (15 x 370mm)
幅広く使用できる標準的なモデル。
- **664-H** ハード (15 x 366mm)
歯切れの良いはっきりしたアクセントをつけます。

662シリーズ

最もスタンダードなシリーズで、スクールバンドからアンサンブルまで幅広く対応するマレット。

¥4,730 (税込/各1pr.)

- **662-S** ソフト (15 x 363mm)
ソフトフェルト使用。重くやわらかな音の特徴。
- **662-M** ミディアム (15 x 360mm)
幅広く使用できる標準的なモデル。
- **662-H** ハード (15 x 360mm)
リズムに歯切れの良いアクセントをつけます。
- **662-EH** エクストラハード (15 x 360mm)
ハードフェルト使用。シャープな音の特徴。



ヴィックファース・ティンパニマレット Vic Firth Timpani Mallets

アメリカンカスタム・ティンパニマレット

American Custom Timpani Mallets

高校、中学の吹奏楽におすすめのティンパニマレット。軽くて密度の高いメイプルシャフトを採用し、明瞭なアタックと十分なパワーを発揮。

(各1pr.)

VIC-T1 ゼネラル ¥ 7,150 (税込価格)

(15 x 371mm/ヘッド長さ33/径40mm)

VIC-T2 カートホイール ¥ 7,150 (税込価格)

(15 x 370mm/ヘッド長さ28/径45mm)

VIC-T3 スタッカート ¥ 7,150 (税込価格)

(15 x 371mm/ヘッド長さ30/径35mm)

VIC-T4 ウルトラスタッカート ¥ 6,600 (税込価格)

(15 x 370mm/ヘッド長さ27/径37mm)

VIC-T5 ウッド ¥ 4,400 (税込価格)

(14.5 x 365mm/ヘッド長さ32/径32mm)

VIC-T6 カスタムゼネラル ¥ 7,700 (税込価格)

(15 x 373mm/ヘッド長さ35/径45mm)



“ティム・ジェニス”モデル ティンパニマレット

Tim Genis Model Timpani Mallets

GEN1~GEN4は、新鋭ティンパニスト“ティム・ジェニス”の求める「より繊細に、より大胆に」といった表現に応えるマレットで、ハードフェルト芯、高反発パーシモンシャフトを採用。GEN5~GEN8は、ミディアム~ベリールハードまでの定番モデルで、いずれもツブ立ちの良いモデルです。



ティム・ジェニス

Tim Genis
ボストン交響楽団 首席ティンパニスト

※柄：パーシモン (各1pr.)

VIC-GEN1 ローラー ¥13,200 (税込価格)

(14 x 368mm/ヘッド径44mm)

VIC-GEN2 ベートーベンソフト ¥11,000 (税込価格)

(14 x 365mm/ヘッド径41mm)

VIC-GEN3 ベートーベンハード ¥10,450 (税込価格)

(14 x 365mm/ヘッド径38mm)

VIC-GEN5 トーナール ¥ 9,350 (税込価格)

(14 x 368mm/ヘッド径43mm)

VIC-GEN6 ハードトーナール ¥ 9,350 (税込価格)

(14 x 364mm/ヘッド径38mm)

VIC-GEN7 アーティキュレート ¥ 9,350 (税込価格)

(14 x 364mm/ヘッド径33mm)

VIC-GEN8 モルトアーティキュレート ¥ 9,350 (税込価格)

(14 x 362mm/ヘッド径32mm)



※在庫切れの際は、納期に時間がかかる場合がございますので、予めご了承ください。

パール・コンサートバスドラムマレット

Pearl Concert Bass Drum Mallets

Concert Model コンサート・モデル／坂上弘志(元大阪フィルハーモニー交響楽団 打楽器奏者) 監修
フェルトヘッドを採用したコンサートバスドラムマレットで、イメージするサウンドや演奏する場面に合わせて、
スモールハードからソフトまで7モデルをラインナップ。グリップしやすいテーパードシャフトにより最小限の力で最大のパワーを発揮。



CBM-910 スモール・ハード……………(1pr.) **¥ 8,800**(税込価格)
(18 x 370mm/ヘッド径51mm)

ハードフェルトを採用した小さめのヘッドにより、繊細なツブ立ちを発揮し、
明瞭なトレモロを実現。

CBM-920 ハード……………(1pr.) **¥ 9,900**(税込価格)
(18 x 375mm/ヘッド径60mm)

ミディアムサイズのハードフェルトを採用し、ツブ立ちの良さに加えて、面
で接する打点によりパワーも備えたモデル。

CBM-930 ミディアム・ハード…………… **¥ 8,800**(税込価格)
(18.5 x 370mm/ヘッド径72mm)

短めのシャフトにより、音量のコントロールや音色の変化にキメ細かく対応
でき、様々なトレモロのワリエーションを実現。

CBM-940 ミディアム・ハード…………… **¥ 9,900**(税込価格)
(25 x 385mm/ヘッド径78mm)

32°クラスの口径の小さなバスドラムに最適で、クリアなアタックを引き出
し、フォルテのトレモロにも対応できるモデル。

CBM-950 ミディアム…………… **¥11,000**(税込価格)
(25 x 390mm/ヘッド径80mm)

スタンダードなタイプで、ツブ立ちの良さが特徴。とりわけ吹奏楽で、ピー
ト感を強調したい場合などに適したモデル。

バスドラムマレット・セット
CBM-SET …………… **¥29,700**(税込価格)
コンサートバスドラムの様々な演奏に対応する、ベーシックな3モデ
ルをセレクトして1パッケージ。
内容: CBM-920(1pr.)、CBM-940、CBM-960

CBM-960 ミディアム・ソフト…………… **¥12,100**(税込価格)
(26 x 405mm/ヘッド径86mm)

厚めのフェルトを採用し、柔らかく深みのある音色を発揮。太く重厚なア
タックとパワーを備えたモデル。

CBM-970 ソフト…………… **¥13,200**(税込価格)
(26 x 405mm/ヘッド径93mm)

シリーズ中、最も重量を持たせたタイプで、アタックの鋭い、深く、強力な
インパクトをもたらすモデル。

【シンフォニーモデル】

深胴バスドラムの演奏に適したモデル。独特なグリップ形状、コルクの形やフェルトの厚みの仕上げなど、
豊かなサウンドを自然のまま引き出すことができます。



SBM-800R …………… **¥6,050**(税込価格)
(グリップ部18.5 x 長さ370mm/ヘッド径70mm)

2本でロール用として、また30°以下の小さなバスドラム用としてもおすす
めします。

SBM-832 …………… **¥8,250**(税込価格)
(グリップ部25 x 長さ385mm/ヘッド径80mm)

32°用として設計され、明瞭なサウンド、キレの良さが求められるマーチな
どに最適。

SBM-836 …………… **¥ 8,800**(税込価格)
(グリップ部25 x 長さ392mm/ヘッド径90mm)

36°用として設計され、豊かな音量、明確なアタック音が得られる代表的な
モデル。

SBM-840 …………… **¥ 9,900**(税込価格)
(グリップ部25 x 長さ395mm/ヘッド径95mm)

40°用としてつくられ、インパクトのあるダイナミックな音色を求められる際
に効果的。



635 …………… **¥2,970**(税込価格)
(グリップ部18 x 289mm/ヘッド径70mm)

明瞭なサウンドを引き出す“ソフト”タイプ。トレモロにはペアで。

636 …………… **¥2,640**(税込価格)
(グリップ部18 x 289mm/ヘッド径60mm)

パワフルなアタックが必要な時に最適な、“フェルト”のハードタイプ。

ヴィックファース・バスドラムマレット

Vic Firth Bass Drum Mallets

“トム・ゴーガー”モデルバスドラムマレット

Tom Gauger Model Bass Drum Mallets

重量感をもたせたフェルトヘッドと過心力を生み出すグリップ形状により、フ
レイヤーの負担を軽減させ、最小限の力で最大のパワーを引き出します。

VIC-TG01 ゼネラル…………… **¥10,450**(税込価格)
(22 x 411mm/ヘッド長さ70/径70mm)

VIC-TG02 レガート…………… **¥10,450**(税込価格)
(23 x 410mm/ヘッド長さ70/径75mm)

VIC-TG03 モルト…………… **¥10,450**(税込価格)
(20 x 413mm/ヘッド長さ105/径70mm)

VIC-TG04 ローラー…………… (1pr.) **¥18,700**(税込価格)
(16 x 400mm/ヘッド長さ65/径63mm)

VIC-TG06 フォルテッシモ…………… **¥10,450**(税込価格)
(20 x 419mm/ヘッド長さ90/径75mm)

VIC-TG07 ウルトラスタッカート…………… **¥ 8,250**(税込価格)
(19 x 406mm/ヘッド長さ55/径60mm)

VIC-TG08 スタッカート…………… **¥ 9,900**(税込価格)
(16 x 411mm/ヘッド長さ68/径70mm)



トム・ゴーガー
Tom Gauger
作曲家/パーカッショニスト



池上英樹 打楽器奏者

パール・マリンバマレット“池上 英樹”モデル

Pearl Marimba Mallet Hideki Ikegami Models

最も繊細な音色から強烈なアタックまで、あらゆる音色を表現できるマレットで、
ソリストの池上英樹氏が長年研究を重ねてきた、ペルカント的な発声に基づき、
より高度な重力奏法で奏することによって、従来のマレットでは得られなかった
表現が可能になります。



ヴィックファース・“ネイ・ロサウロ”モデル キーボードマレット

Vic Firth Ney Rosauero Model Keyboard Mallets



ネイ・ロサウロ
Ney Rosauero
作曲家
マルチパーカッショニスト

やや重めの手応えで、和声をより重視するタイプの曲に最適。レゾネーターの素早
いレスポンスを引き出し、ピアノシモからフォルテシモまで滑らかにつながる安定
した音色を発揮。ラタン(藤)製シャフトにより、心地良いストローク感覚が得られる
モデル。マリンバ用、ピッコロ用とハイブリッドの各タイプをラインナップ。



ヴィックファース・“アンダース・アストランド”モデル キーボードマレット

Vic Firth Anders Astrand Model Keyboard Mallets



アンダース・アストランド
Anders Astrand
打楽器奏者

アンサンブル用にはブルー、ソロ向けにはオレンジのモデルを用意。ともに扱いや
ずさを重視してラタン製シャフトを採用。この2色のシリーズは、それぞれに硬度
の異なる5タイプを揃え、ブルーはオレンジよりもやや重めに設計され、思い通り
にアーティキュレーションを発揮。オレンジにはアンサンブルの際にシロフォン用
マレットとしてとりわけ有効なM294がラインナップ。

品番	税込価格 (各1pr.)	ヘッド 素材	硬度	長さ(mm)	主な用途
VIC-M222	¥ 9,350	毛糸巻	ミディアムソフト	425	マリンバ
VIC-M223			ミディアムハード	425	マリンバ
VIC-M226			ミディアム	400	ピッコロ
VIC-M227			ハード	400	ピッコロ
VIC-M228			ゼネラル(マルチ)	413	マリンバ/シロフォン/ピッコロ (ハイブリッドタイプ)

品番	税込価格 (各1pr.)	ヘッド 素材	硬度	長さ(mm)	主な用途
VIC-M290	¥10,450	毛糸巻	ソフト	432	マリンバ
VIC-M291			ミディアムソフト		マリンバ
VIC-M292			ミディアム		マリンバ/ピッコロ
VIC-M293			ハード		マリンバ/ピッコロ/シロフォン
VIC-M294			ペリハード		シロフォン
VIC-M300			ソフト		マリンバ
VIC-M301			ミディアムソフト		マリンバ
VIC-M302			ミディアム		マリンバ/ピッコロ
VIC-M303			ミディアムハード		マリンバ/ピッコロ
VIC-M304			ハード		マリンバ/ピッコロ



ヴィックファース・“セオドア・ミルコフ”モデル マリンバマレット

Vic Firth Theodor Milkov Model Marimba Mallets

ヘッドにモヘア糸をバランスよく配合したことにより、マリンバの音板そのものが
持つ固有のサウンドを充分に引き出す効果を発揮。またヒッコリーシャフト特有の
重みにより、明瞭なパッセージを引き出す優れたコントロール性を実現。



セオドア・ミルコフ
Theodor Milkov
マリンバ奏者

品番	税込価格 (各1pr.)	ヘッド 素材	硬度	長さ(mm)	主な用途
VIC-M281	¥10,450	毛糸巻	ソフト	432	マリンバ
VIC-M282			ミディアムソフト		
VIC-M283			ミディアム		
VIC-M284			ミディアムハード		
VIC-M285			ハード		
VIC-M286			ハードブライト		
VIC-M287			ペリハード		

※在庫切れの際は、納期に時間がかかる場合がございますので、予めご了承ください。



ヴィックファース・ビブラフォン・マレット“コンテンポラリーシリーズ”

VicFirth Vibraphones Mallets “Comptemporary Series”

ミディアムウェイトのラバーコアを採用しクリアなサウンドを実現。ラタンシャフトを採用しミディアム〜ベリールハードの4種類をラインナップ。室内楽や打楽器アンサンブル、オーケストラ等にも対応するユーティリティリーなマレット。

品番	税込価格 (各1pr.)	ヘッド 素材	硬度	長さ(mm)	主な用途
VIC-M240	¥10,450	毛糸巻	ミディアム	391	ビブラフォン
VIC-M241			ミディアムハード		
VIC-M242			ハード		
VIC-M243			ベリールハード		

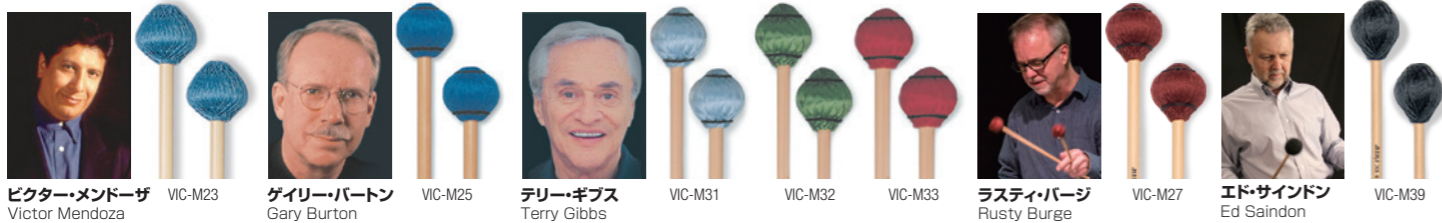

ヴィックファース・ビブラフォンマレット

Vic Firth Vibraphones Mallets

ゲイリー・バートンやテリー・ギブスなど、一流プレイヤーのシグネチャービブラフォンマレットの傑作モデル。勢揃い。とりわけ、ハードなM32やM33は、サスペンション用マレットとしても多くのオーケストラプレイヤーに支持されている定番のモデル。全てラタン製シャフト。

モデル	品番	税込価格(各1pr.)	硬度	太さ x 長さ x ヘッド径(mm)
ビクター・メンドーザ・モデル	VIC-M23	¥ 8,800	-	9.5 x 394 x 38
ゲイリー・バートン・モデル	VIC-M25	¥ 8,800	-	9.5 x 362 x 36
テリー・ギブス・モデル	VIC-M31	¥10,450	ミディアム	9.5 x 352 x 38
	VIC-M32	¥10,450	ミディアム・ハード	9 x 352 x 35
	VIC-M33	¥10,450	ハード	9 x 352 x 35
ラスティ・バージ・モデル	VIC-M27	¥ 8,800	-	9 x 394 x 36
エド・サインドン・モデル	VIC-M39	¥ 9,900	-	9 x 394 x 35



ヴィックファース・アメリカンカスタム (スタンダード)

Vic Firth American Custom

マリンバ、ビブラフォン、シロフォン、グロッケン用にベーシックなモデルを揃えたシリーズ。ラタンと比べ、しなりが少なく、ダイレクトな感触が得られるやや硬めのバーチシャフトを採用し、安定したストロークを実現。

品番	税込価格 (各1pr.)	ヘッド 素材	硬度	長さ x ヘッド径(mm)	主な用途
VIC-M1	¥7,150	毛糸巻	ソフト	420 x 32.5	マリンバ
VIC-M2	¥7,150	毛糸巻	ミディアム	415 x 31.8	マリンバ
VIC-M3	¥7,150	毛糸巻	ミディアムハード	414 x 33.8	マリンバ
VIC-M4	¥7,150	毛糸巻	ベリールソフト	423 x 41.0	マリンバ
VIC-M5	¥4,950	ゴム	ミディアム	409 x 29.5	マリンバ
VIC-M6	¥4,950	フェノリック	ミディアムハード	375 x 25.2	グロッケン/シロフォン
VIC-M7	¥4,950	ハードフェノリック	ハード	380 x 28.3	グロッケン/シロフォン
VIC-M10	¥7,150	綿糸巻	ベリールハード	414 x 33.1	ビブラフォン
VIC-M11	¥5,500	プラス	エクストラハード	378 x 15.6	グロッケン
VIC-M14	¥4,950	ポリウレタン	ハード	379 x 28.6	シロフォン

マレットスタンド

Mallet Stand

マレット、スティックはもちろん小さな手持ちのパーカッションも置けるテーブル付のスタンドです。



PTT-1824 ¥19,800(税込価格)
■テーブル寸法:幅610 x 奥行460mm
高さ:680~1,100mm

ヴィックファース・キーボードマレットバッグ

Vic Firth Keyboard Mallet Bag

かさばりがちなマレットを余裕を持って収納できる大きめのマレットバッグ。



VIC-KBAG ¥10,450(税込価格)
■67 x 60cm マレットポケットx6

※在庫切れの際は、納期に時間がかかる場合がございますので、予めご了承ください。

アダムス・マリンバマレット

Adams Marimba Mallets

アダムス・マリンバマレットは、幅広い音域で4本マレット奏法が求められる今日のマリンバ楽曲対応のスペックが特徴です。長めのスケールで快適なフィット感が得られ、美しい音色を無理なく発揮することができます。

品番	税込価格(各1pr.)	硬度	ヘッド素材	カラー	長さx太さ(ラタン)
AD-MM01	¥8,470	ハード	毛糸巻	赤	425 x 8.5mm
AD-MM02		ミディアム・ハード		紫	
AD-MM03		ミディアム		緑	
AD-MM04		ソフト	青	毛糸巻	
AD-MM06		ミディアム・ソフト	黄		
AD-MM08		ミディアム	白		
AD-MM09		ソフト	茶		



“ロバート・ヴァン・サイズ”モデル マリンバマレット

“Robert Van Sice” Model Marimba Mallets

著名なマリンバリスト「ロバート・ヴァン・サイズ」シグネチャーの、スティーブンスグリップにマッチしたマレット。ラバーコアを採用したMonotonal ModelとMultitonal Modelをラインナップ。ラタン、メイプルシャフトを各モデルに採用。



Rubber Core Monotonal Model

品番: ラタン	品番: メイプル	税込価格(各1pr.)	硬度	音色	ヘッド素材	カラー	長さx太さ(ラタン)	長さx太さ(メイプル)
AD-R011RV	AD-M011RV	¥9,020	ソフト	ベリールダーク	毛糸/ ラバー	ダークグレー	425 x 8.5mm	425 x 8mm
AD-R012RV	AD-M012RV		ソフト	ダーク				
AD-R013RV	AD-M013RV		ミディアムソフト	ミディアムダーク				
AD-R014RV	AD-M014RV		ミディアム	ミディアムブライト				
AD-R015RV	AD-M015RV		ミディアムハード	ブライト				
AD-R016RV	AD-M016RV		ハード	ベリールブライト				

Rubber Core Multitonal Model

品番: ラタン	品番: メイプル	税込価格(各1pr.)	硬度	音色	ヘッド素材	カラー	長さx太さ(ラタン)	長さx太さ(メイプル)
AD-R021RV	AD-M021RV	¥9,020	ベリールソフト	ベリールダーク	毛糸/ ラバー	ライトグレー	434 x 8.5mm	434 x 8mm
AD-R022RV	AD-M022RV		ソフト	ダーク				
AD-R023RV	AD-M023RV		ミディアムソフト	ミディアムダーク				
AD-R024RV	AD-M024RV		ミディアム	ミディアムブライト				
AD-R025RV	AD-M025RV		ミディアムハード	ブライト				
AD-R026RV	AD-M026RV		ハード	ベリールブライト				

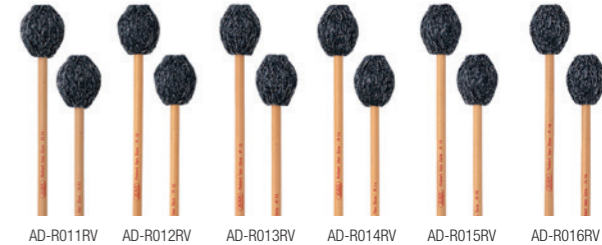

“ボグダン・バカヌ”モデル マリンバマレット

“Bogdan Bacanu” Model Marimba Mallets

類い稀なるサウンド表現と、美しいまでのマレットワークで、マリンバの持つ表現力を最大限に引き出す「ボグダン・バカヌ」のシグネチャーマレット。ラタンシャフトとメイプルシャフト、各8種類ラインナップ。



品番: ラタン	税込価格(各1pr.)	品番: メイプル	税込価格(各1pr.)	硬度	ヘッド素材	カラー	長さ x 太さ(ラタン)	長さ x 太さ(メイプル)
AD-R100	¥11,440	AD-M100	¥10,230	バースソフト	毛糸巻	ホワイト	420 x 10.5mm	420 x 9mm
AD-R110		AD-M110		ブライトソフト		430 x 10.5mm	420 x 8mm	
AD-R120		AD-M120		ソフト		420 x 10mm	420 x 8mm	
AD-R130		AD-M130		ミディアムソフト	430 x 10mm	420 x 8mm		
AD-R140		AD-M140		ミディアム	420 x 10mm	420 x 8.5mm		
AD-R150		AD-M150		ミディアムハード	420 x 10mm	420 x 8mm		
AD-R160		AD-M160		ハード	430 x 10mm	420 x 8mm		
AD-R170		AD-M170		エキストラハード	430 x 10mm	420 x 8.5mm		

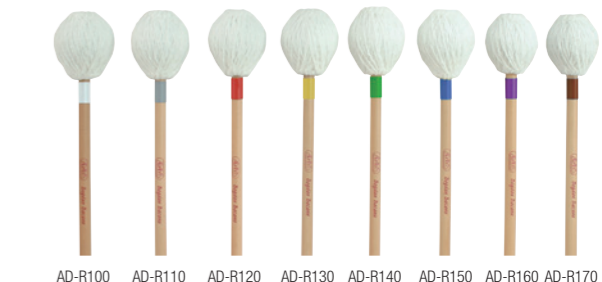

アダムス・マレットバッグ“スマートパック”

Adams Mallets Bag “Smart Pack”

取り回しの良いサイズで、バックパックとしても使えるマレットバッグ。ショルダー、ハンドル付き。



AD-MLSP ¥18,700(税込価格)
■サイズ: 435 x 330 x 80mm
■マレット約12pr.収納可能

※在庫切れの際は、納期に時間がかかる場合がございますので、予めご了承ください。

マレット



ヴィックファース・シロフォン・マレット

Vic Firth Xylophone Mallets

ソフトからベリーハードまで、ヘッド素材と硬さの異なる10タイプで、いずれも使いやすいさを追求したラタン製シャフトを採用。様々なシロフォンに対応するほか、M136~M139はグロッケンにも使用可能で、また、M130~M132はマリimbaでツップ立ちを強調する際におすすめ。

品番	税込価格 (各1pr.)	ヘッド 素材	硬度	長さ x ヘッド径 (mm)
VIC-M130	¥8,250	プラスチック	ソフト	365 x 31.7
VIC-M131		ソフトラバー	ミディアムソフト	365 x 31.7
VIC-M132		ハードラバー	ミディアム	362 x 28.5
VIC-M133		ポリウレタン	ミディアム	362 x 28.5
VIC-M134		ハードウレタン樹脂	ミディアムハード	365 x 31.7
VIC-M135		硬質プラスチック	ハード	362 x 28.5
VIC-M136		アセタール	ハード	362 x 31.8
VIC-M137		テフロン	ミディアム	362 x 31.8
VIC-M138		ポリウレタン	ミディアム	362 x 28.6
VIC-M139		レキサン	ハード	362 x 31.8

*サウンドファイル(http://www.pearlgakki-cmpm.com/pearl_sound_files_top.html)で音色をお確かめ下さい。



ヴィックファース・グロッケン・マレット

Vic Firth Glockenspiel Mallets

様々なヘッドスタイルにより、グロッケンならではの透明感あふれるサウンドを多彩に引き出し、吹奏楽のみならず、マーチングバンドでもポピュラーなモデル。ラタン製シャフトを採用し、ヘッドの素材と硬さが異なる7タイプをラインナップ。

品番	税込価格 (各1pr.)	ヘッド 素材	硬度	長さ x ヘッド径 (mm)
VIC-M140	¥7,150	ナイロン	ミディアム	362 x 28.5
VIC-M141		ハードナイロン	ミディアムハード	360 x 25.4
VIC-M142		フェリック	ベリーハード	362 x 22.2
VIC-M143		アセタール	ベリーハード	358 x 19
VIC-M144		プラス(スモール)	エクストラハード	358 x 15.8
VIC-M145		プラス(ラージ)	エクストラハード	360 x 22.2
VIC-M146		アルミ	エクストラハード	360 x 17.4

*サウンドファイル(http://www.pearlgakki-cmpm.com/pearl_sound_files_top.html)で音色をお確かめ下さい。

ヴィックファース・ゴングマレット

Vic Firth Gong Mallets

太くマイルドなアタックのフリース製ヘッド(ラージ&スモールの2タイプ)と、硬質ラバーディスク芯で鋭い立ち上がり特徴のヘヴィなタイプ(シングル&ダブルディスク芯の2タイプ)の4種類。

(各1本)

VIC-GB1 セネラル ¥14,850(税込価格)
(26 x 525mm/ヘッド径100mm/420g)

VIC-GB2 スモール ¥10,450(税込価格)
(26 x 400mm/ヘッド径110mm/280g)

VIC-GB3 ヘヴィ ¥11,000(税込価格)
(22.5 x 440mm/ヘッド径95mm/520g/ダブルディスク芯)

VIC-GB4 ミディアムヘヴィ ¥11,000(税込価格)
(22.5 x 440mm/ヘッド径90mm/320g/シングルディスク芯)



ヴィックファース・シンバルマレット

Vic Firth Cymbal Mallets

シンバルロールや、長くぬめらかなクレッシェンドで演奏する場面に最適。20"クラスの大きめのシンバルでは低音域の豊かなサウンドを引き出します。

VIC-BCS1 ソフト (1pr.) ¥8,250(税込価格)
(12 x 392mm/ヘッド径45mm)



チャイムハンマー
Chime Hammer



アダムス・チャイムハンマー
AD-CH ¥7,920(税込価格)
アダムスのチャイムに付属されているプラスティックハンマー。打面に牛革が装着されているモデル。(直径45mm、全長340mm)

ヴィックファース・チャイムハンマー
VIC-CH ¥6,050(税込価格)
ヴィックファースのプラスチックヘッド、ヒッコリー製シャフトのハンマー。(直径42mm、全長270mm)

セイビアン・シンバルマレット
Sabian Cymbal Mallets

セイビアンシンバルマレット アーティキュレーション
SAB-61124 ¥10,780(税込価格)
小ぶりなハードヘッド採用で早いツッセージやアクセントに優れたモデル。
柄: ラタン(9 x 404mm / ヘッド径52mm)

セイビアンシンバルマレット クレッシェンド
SAB-61125 ¥12,100(税込価格)
ソフトヘッドを採用し弱音からのスムーズなクレッシェントに優れます。
柄: ラタン(9 x 397mm / ヘッド径54mm)

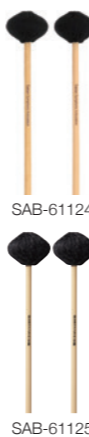

ヴィックファース・コーマスター・キーボードマレット
Vic Firth Corpsmaster Keyboard Mallets

“マルチ・アプリケーション”マーチング・マリimbaマレット
"Multi-Application" Marching Marimba Mallets

DCIのトップ団体にも人気のあるマリimbaマレット。細めのバーチャフトは音量のコントロールがやすく、二重構造のラバー芯は明瞭なアタック音を引き出します。

品番	税込価格 (各1pr.)	ヘッド 素材	硬度	材質/長さ
VIC-M170	¥7,150	毛糸巻/ラバー	ソフト	バーチ/ 431mm
VIC-M171		毛糸巻/ラバー	ミディアム	
VIC-M172		毛糸巻/ラバー	ハード	
VIC-M180		毛糸巻/プラスチック	ソフト	
VIC-M181		毛糸巻/プラスチック	ミディアムソフト	
VIC-M182		毛糸巻/プラスチック	ミディアム	
VIC-M183		毛糸巻/プラスチック	ミディアムハード	
VIC-M184		毛糸巻/ラバー	ハード	



“マルチ・アプリケーション”マーチング・ビブラフォンマレット
"Multi-Application" Marching Vibraphone Mallets

マーチングアンサンブルに特化したビブラフォンマレット。このシリーズ全モデル、ヘッド芯にプラス製ディスクを内蔵することにより、すばい音の立ち上がりを実現しました。

品番	税込価格 (各1pr.)	ヘッド 素材	硬度	材質/長さ
VIC-M185	¥8,800	毛糸巻/ラバー	ソフト	ラタン/ 406mm
VIC-M186			ミディアム	
VIC-M187			ミディアムハード	
VIC-M188			ハード	
VIC-M189	¥9,900	ペリーハード		



“イアン・グロム”モデル キーボードマレット

Ian Grom Keyboard Mallets

マリimbaマレット(バーチャフト)とビブラフォンマレット(ラタンシャフト)をラインナップ。独自に設計されたラバー芯材を採用し、あらゆるダイナミックレンジで暖かみのあるサウンドを実現。

品番	税込価格 (各1pr.)	ヘッド 素材	硬度	主な用途	材質/長さ
VIC-M260	¥ 8,250	毛糸巻	ソフト	マリimba	バーチ/ 425mm
VIC-M261			ミディアムソフト		
VIC-M262			ミディアム		
VIC-M263			ミディアムハード		
VIC-M264	ハード				
VIC-M265	¥10,450	毛糸巻	ミディアムソフト	ビブラフォン	ラタン/ 419mm
VIC-M266			ミディアム		
VIC-M267			ミディアムハード		



“イアン・モイヤー”モデル キーボードマレット

Ian Moyer Keyboard Mallets

バーチャフトを採用したマリimbaマレットとビブラフォンマレット。早いツッセージでも明瞭な発音。ユーティリティーで活用範囲の広いラインナップ。

品番	税込価格 (各1pr.)	ヘッド 素材	硬度	主な用途	材質/長さ
VIC-M270	¥ 8,250	毛糸巻	Mソフト~ミディアム	マリimba	バーチ/ 430mm
VIC-M271			ミディアム~Mハード		
VIC-M272			ミディアムハード~ハード		
VIC-M273			ハード~ベリーハード		
VIC-M274	ミディアム				
VIC-M275	¥10,450	毛糸巻	ミディアムハード	ビブラフォン	バーチ/ 424mm
VIC-M276			ハード		
VIC-M277			ハード		



※在庫切れの際は、納期に時間がかかる場合がございますので、予めご了承ください。

ヴィックファース・マーチングスティック Vic Firth Marching Sticks

密度が高くなめらかな手ざわりのマーチングスティック。

シグネチャーモデルはアーティストの要望に忠実に応え、ツブ立ち、音の飛び、リバウンドに優れた17種類をそろえました。

～パーフェクトペア～

ヴィックファースのビッコリースティックは、世界でも最高品質と称される“アメリカ北部産ビッコリー”を使用。

木の含水率を6%にまで乾燥させることにより、高密度を実現し、スティックの反りを徹底的に排除。

また、最終工程では、1ペアの重量とピッチをコンピュータで選り分け、“パーフェクトペア”と呼ぶことのできる理想的なペアバランスを実現しています。



VIC-MS1
17.7 x 419mm ¥2,420(税込価格)



VIC-MS2
17.7 x 432mm ¥2,420(税込価格)



VIC-MS3
18.2 x 432mm ¥2,420(税込価格)



VIC-MS5
17.9 x 432mm ¥2,420(税込価格)



VIC-MS6CO
17.9 x 435mm ¥4,620(税込価格)



VIC-STA (トムオーガストモデル)
17.7 x 432mm ¥2,420(税込価格)



VIC-STA2 (トムオーガスト“インドア”モデル)
17.1 x 422mm ¥2,420(税込価格)



VIC-SLB (リーベティスモデル)
17.8 x 432mm ¥2,420(税込価格)



VIC-STH (トム・ハナムモデル)
17.5 x 422mm ¥2,420(税込価格)



VIC-STH3 (トム・ハナム“PICCOLO”モデル)
17.5 x 422mm ¥2,420(税込価格)



VIC-STH4 (トム・ハナム“BEAST”モデル)
17.8 x 432mm ¥2,420(税込価格)



VIC-SMAP (ジョン・メイブスモデル)
18 x 432mm ¥2,420(税込価格)



VIC-SMG (マレーイガセックモデル)
18.2 x 432mm ¥2,420(税込価格)



VIC-SRH (ラルフハーディマンモデル)
18 x 432mm ¥2,420(税込価格)



VIC-SRHN (ラルフハーディマンモデル) ※ナイロンチップ
18 x 432mm ¥2,860(税込価格)



VIC-SRHI (ラルフハーディマン“インドア”モデル)
17.1 x 425mm ¥2,420(税込価格)



VIC-SRHJR (ラルフハーディマン“ジュニア”インドアモデル)
16.1 x 419mm ¥2,420(税込価格)



VIC-SMJ (マイク・ジャクソンモデル)
18 x 432mm ¥2,420(税込価格)



VIC-SCM (コリン・マクナットモデル)
17.5 x 432mm ¥2,420(税込価格)



VIC-SJQ (ジェフクイン“ノロスティック”モデル)
17.1 x 432mm ¥2,420(税込価格)



VIC-SJLL (ジョニー・リー・レーンモデル)
18.2 x 432mm ¥2,420(税込価格)



VIC-SRC (ロジャー・カーターモデル)
18.2 x 432mm ¥2,420(税込価格)

ヴィックファース・マーチング・テナーマレット&スティック Vic Firth Marching Tenor Mallets & Sticks

MT1A～MT1ASはアルミ製シャフトのマレットで、ラバーグリップを装着したことにより不快な共振を抑え、テクニカルなパッセージでも確実なグリップ感が得られます。

スティックはビッコリー製シャフトで、ナイロンディスクをフィーチャーした“テナーハイブリッド”をはじめ、マルチタムの華麗なパフォーマンスに対応するモデルをそろえました。



VIC-MT1A	ナイロンディスク(ハード) 17 x 368mm/ヘッド径32mm	¥6,380(税込価格) ※ナイロンチップ	VIC-MT1AS	ナイロンディスク(ハード) 17 x 363mm/ヘッド径32mm	¥6,380(税込価格) ※ソリッドアルミシャフト	VIC-MTS1	17.3 x 412mm ※ナイロンチップ	¥2,860(税込価格)	VIC-SRHTS	17.5 x 405mm (ラルフハーディマンテナースティック)	¥2,420(税込価格)
VIC-MT2A	フェルト(ハード) 17 x 371mm/ヘッド径28mm	¥6,930(税込価格)	VIC-MT3A	フェルト(ソフト) 17 x 371mm/ヘッド径40mm	¥6,930(税込価格)	VIC-STATHF	17.8mm(グリップ)、16.5mm(シャフト) x 406mm (トム・オーガストハイブリッドテナー/フェルトボール)	¥5,280(税込価格)	VIC-SRHTSN	17.5 x 425mm (ラルフハーディマンテナースティックナイロン)	¥2,420(税込価格)
VIC-MT3A	フェルト(ソフト) 17 x 371mm/ヘッド径40mm	¥6,930(税込価格)	VIC-MT1AS	ナイロンディスク(ハード) 17 x 363mm/ヘッド径32mm	¥6,380(税込価格) ※ソリッドアルミシャフト	VIC-STATH	17.8mm(グリップ)、16.5mm(シャフト) x 400mm (トム・オーガストハイブリッドテナー/ナイロンディスク)	¥5,280(税込価格)	VIC-SMAPTS	17.8 x 425.5mm (ジョン・メイブステナー)	¥2,860(税込価格)
VIC-MT1AS	ナイロンディスク(ハード) 17 x 363mm/ヘッド径32mm	¥6,380(税込価格) ※ソリッドアルミシャフト	VIC-MT2A	フェルト(ハード) 17 x 371mm/ヘッド径28mm	¥6,930(税込価格)	VIC-SBBTS	17.4mm(バット部)、16.1mm(グリップ部) x 397mm (ビルバックマンテナースティック)	¥2,420(税込価格)			

(各1pr.)

ヴィックファース・マーチング・バズドラムマレット Vic Firth Marching Bass Drum Mallets

テーパービッコリーシャフトを採用したバズドラムマレットで、とりわけ連符に威力を発揮。ピアノシモでも明瞭なツブ立ちが得られるハードフェルトタイプと、穏やかなタッチのソフトフェルトの2タイプ。



VIC-MB0H	ハードフェルト“SS”(14”～18”用) 16.5 x 360mm/ヘッド径32mm	¥7,150(税込価格)	VIC-MB4H	ハードフェルト“XL”(28”～30”用) 16.5 x 367mm/ヘッド径57mm	¥9,350(税込価格)	VIC-MB1S	ソフトフェルト“S”(16”～22”用) 16.5 x 365mm/ヘッド径55mm	¥7,700(税込価格)
VIC-MB1H	ハードフェルト“S”(18”～22”用) 16.5 x 360mm/ヘッド径38mm	¥7,150(税込価格)	VIC-MB5H	ハードフェルト“XXL”(30”～32”用) 16.5 x 360mm/ヘッド径63.5mm	¥10,450(税込価格)	VIC-MB2S	ソフトフェルト“M”(22”～26”用) 16.5 x 367mm/ヘッド径60mm	¥7,700(税込価格)
VIC-MB2H	ハードフェルト“M”(22”～26”用) 16.5 x 367mm/ヘッド径46mm	¥7,700(税込価格)	VIC-MB3H	ハードフェルト“L”(26”～28”用) 16.5 x 367mm/ヘッド径52mm	¥8,800(税込価格)	VIC-MB3S	ソフトフェルト“L”(26”～30”用) 16.5 x 367mm/ヘッド径65mm	¥8,800(税込価格)
VIC-MB3H	ハードフェルト“L”(26”～28”用) 16.5 x 367mm/ヘッド径52mm	¥8,800(税込価格)				VIC-MB4S	ソフトフェルト“XL”(30”～34”用) 16.5 x 367mm/ヘッド径75mm	¥9,350(税込価格)

(各1pr.)

マーチング・キーボードマレット Marching Keyboard Mallets

屋外や広い会場で演奏する際にとりわけパワフルなサウンドを発揮する、キーボードマレット。太く短めのシャフトと、毛糸の巻きを抑えた硬めの芯を採用しました。

品番	税込価格(各1pr.)	素材	硬度	主な用途	材質/長さ
VIC-M61	¥6,600	レキサソ	ハード	グロッケン	ファイバー/ 381mm
VIC-M63	¥8,250	ポリウレタン	ミディアム		ラタン/ 362mm
VIC-M70	¥6,600	ナイロン	ミディアム	マリンバ	バーチ/ 419mm
VIC-M71	¥6,600		ハード		
VIC-M75	¥8,250		ミディアム	ヒブラフォン	ラタン/ 400mm
VIC-M76	¥8,250		ハード		



※在庫切れの際は、納期に時間がかかる場合がございますので、予めご了承ください。

パール・マーチングスティック&マレット Pearl Marching Sticks & Mallets

- 709H** マーチングスネア用スティック 石川直モデル
18 x 430mm ヒッコリー材 シースルーホワイトマット仕上げ …… **¥2,200**(税込)
- 707H** コンサートスネア用スティック 石川直モデル
16 x 413mm ヒッコリー材 ナチュラルヒッコリー仕上げ …… **¥1,760**(税込)
- 701H** マーチングスネア用スティック 鼓和モデル
18 x 427mm ヒッコリー材 ブラックラッカー仕上げ …… **¥2,200**(税込)
(各1pr.)



ジュニア・マーチングスティック&マレット Junior Marching Sticks & Mallets

幼児から中学生を対象としたマーチング用スティック&マレット。
小さな手にフィットする、軽くて使いやすいモデルです。

- ST-300** 17 x 380mm (メイプル材 スネアドラム用) …… **¥1,650**(税込)
中学生、小学生用。ジャンルを問わない丸型チップを採用。
- ST-100** 16 x 350mm (メイプル材 スネアドラム用) …… **¥1,650**(税込)
幼児用。リストの弱さをカバーできる適度な太さのモデル。
- TT-300** フェルト 17 x 330mm / ヘッド径30mm (アルミシャフト製 トリオ、テナードラム用) …… **¥3,960**(税込)
小学生のサイズに合わせて作られた、鼓隊から金管バンドまで使えるモデル。
- TT-100** フェルト 17 x 285mm / ヘッド径29mm (アルミシャフト製 トリオ、テナードラム用) …… **¥3,960**(税込)
幼児のマーチングに本格的なテナースウンドを実現できるマレット。
- 644** フェルト 12 x 322mm / ヘッド径40mm (オーク材 バスドラム用) …… **¥3,520**(税込)
ソフトフェルトを使用した軽量モデル。主に小学生、幼児に最適。
- BD-100** フェルト 17 x 333mm / ヘッド径49mm (アルミシャフト製 バスドラム用) …… **¥4,840**(税込)
重さ、長さなど、演奏しやすく、音量の出る幼児用モデル。
(各1pr.)



マーチング・スティックバッグ VIC-MSBAG ¥3,080(税込価格)

マジックテープでスネアドラム等に取り付けるバッグ。スティックの持ち替え時や、予備用スティックの収納に必須のアイテム。(スティック1pr収納可能)

ダブル・マーチング・スティックバッグ VIC-MSBAG2 ¥4,400(税込価格)

複数のスティックやマレットを収納できるバッグ。マジックテープで楽器に取り付けて使用します。(スティック2pr収納可能)



ユニバーサル マーチングプラクティスチップ VIC-UMPT ¥1,430(税込価格)

マーチングスティックに装着対応する練習用ラバーチップ。弱音効果により、いつでもどこでも練習ができるのももちろん、独創的な音色を表現したい時にも威力を発揮。



ハイテンション・ドラムキー VIC-KEY2 ¥3,630(税込価格)

マーチングに不可欠なハイピッチチューニングやキャリア等で強い締めを行うためのハンドルドラムキー。



ヘビーヒッター・スリムパッド VIC-HHPSL ¥7,370(税込価格)

薄めの1/8インチ厚ラバーにより、ツブ立ちの良いサウンドと消音性を兼ね備えたモデル。

ヘビーヒッター・ストックパッド VIC-HHPST ¥7,700(税込価格)

やや厚めの3/16インチ厚ラバーにより、快適なリバウンドと消音性に富んだモデル。



ヘビーヒッター・クアドロパッド(S) VIC-HHPQS ¥41,800(税込価格)

マーチングタムをリアルな感触とレイアウトで再現したモデル。(8023タイプ)

ヘビーヒッター・ベースパッド VIC-HHPBASS ¥19,800(税込価格)

シンバルスタンド等を流用し、マウントして使用するタイプ。(スタンド別売)

和太鼓 Wadaiko

伝統を踏まえ、進化を遂げたパール和太鼓は、長い歴史を誇る日本の伝統楽器でありながら、今や、さまざまなジャンルで使われ、海外でも広く親しまれた存在です。その雄大で表現力豊かな響きは、躍動感に満ちあふれ、人々を魅了します。

打楽器を総合的にプロデュースするパールは、この無限の可能性を秘めた伝統楽器に、トラディショナルで格調高い“本げやき”の宮太鼓や締太鼓の代表的なモデルをラインナップしました。伝統を踏まえた上で進化を遂げたパールの和太鼓。用途とご予算に合わせて幅広くお選びいただけるパール和太鼓の数々をぜひお試しください。

なお、パール和太鼓はご注文をいただいてからの生産(受注生産)となりますので、納期については販売店にご相談ください。



WOK-15M(本げやき)

(別売)FP-15N(四本柱台)

大太鼓(宮太鼓)

和太鼓の代表的なモデルで、通称“宮太鼓”とよばれています。胴の素材には、厳選された本げやきと目有胴の2タイプを用意。また、皮の素材も厳選し、太くパワフルな鳴りを発揮でき、耐久性にも優れたものを採用しています。

規格 (口径寸法)	本げやき※			目有胴※			四本柱台※		ヤグラ台※	
	品番	税込価格	本体価格	品番	税込価格	本体価格	品番	税込価格	品番	税込価格
1尺1寸(33cm)	WOK-11M	¥ 319,000	¥ 290,000	WOS-11M	¥ 238,700	¥ 217,000	FP-11N	¥ 68,200	YP-11N	¥ 94,600
1尺2寸(36cm)	WOK-12M	¥ 419,100	¥ 381,000	WOS-12M	¥ 335,500	¥ 305,000	FP-12N	¥ 81,400	YP-12N	¥104,500
1尺3寸(39cm)	WOK-13M	¥ 611,600	¥ 556,000	WOS-13M	¥ 451,000	¥ 410,000	FP-13N	¥ 86,900	YP-13N	¥118,800
1尺4寸(42cm)	WOK-14M	¥ 797,500	¥ 725,000	WOS-14M	¥ 594,000	¥ 540,000	FP-14N	¥ 94,600	YP-14N	¥123,200
1尺5寸(45cm)	WOK-15M	¥1,177,000	¥1,070,000	WOS-15M	¥ 863,500	¥ 785,000	FP-15N	¥113,300	YP-15N	¥138,600
1尺6寸(48cm)	WOK-16M	¥1,353,000	¥1,230,000	WOS-16M	¥1,030,700	¥ 937,000	FP-16N	¥121,000	YP-16N	¥159,500
1尺7寸(51cm)	WOK-17M	¥1,628,000	¥1,480,000	WOS-17M	¥1,237,500	¥1,125,000	FP-17N	¥130,900	YP-17N	¥176,000
1尺8寸(54cm)	WOK-18M	¥2,178,000	¥1,980,000	WOS-18M	¥1,567,500	¥1,425,000	FP-18N	¥146,300	YP-18N	¥193,600
1尺9寸(57cm)	WOK-19M	¥2,640,000	¥2,400,000	WOS-19M	¥1,925,000	¥1,750,000	FP-19N	¥159,500	YP-19N	¥209,000
2尺(60cm)	WOK-20M	¥3,366,000	¥3,060,000	WOS-20M	¥2,387,000	¥2,170,000	FP-20N	¥170,500	YP-20N	¥246,400

■付属品: 和太鼓バチ(WH-137)

*大太鼓(宮太鼓)および四本柱台、ヤグラ台は受注生産のため、お時間を頂きます。予めご了承ください。

締太鼓

地打ちと呼ばれる基本的なリズムをきざむならこのモデル。抜けるような明るい音色が特徴で、和太鼓の中では最も高い音程を持っています。1等品と並附は紐締め、3丁掛は紐締めとボルト締めタイプの。また、1等品のWSD-10SMは民謡等におすすめします。

規格 (口径寸法)	締太鼓※		スタンド		ファイバーケース※		
	品番	税込価格	本体価格	品番	税込価格	品番	税込価格
1等品(紐締め)	WSD-10SM	¥132,000	¥120,000	S-1030	¥23,100	F-SD10S	¥21,450
並附(紐締め)	WSD-10M	¥156,200	¥142,000			F-SD10	¥23,650
2丁掛(ボルト締め)	WSD-20BLM	¥220,000	¥200,000	F-SD20	¥25,300		
3丁掛(紐締め)	WSD-30M	¥300,300	¥273,000				
3丁掛(ボルト締め)	WSD-30BLM	¥319,000	¥290,000				

■付属品: 和太鼓バチ(WH-137)

*締太鼓、ファイバーケースは受注生産のため、お時間を頂きます。予めご了承ください。



WSD-20BLM

(スタンド別売)
S-1030

和太鼓バチ

厳選された樫と朴(ほう)を採用。樫はやや重めで堅く、朴は軽く柔らかい材質です。バランスのとれた形状のため長時間の演奏でも苦になりません。

規格 (口径寸法)	樫		朴	
	品番	税込価格	品番	税込価格
1尺1寸 x 7分(33cm x 2.0cm)	WK-117	¥1,760	WH-117	¥1,650
1尺1寸 x 8分(33cm x 2.4cm)	WK-118	¥2,310	WH-118	¥1,980
1尺1寸 x 9分(33cm x 2.7cm)	WK-119	¥2,310	WH-119	¥2,090
1尺3寸 x 7分(39cm x 2.0cm)	WK-137	¥1,980	WH-137	¥1,870
1尺3寸 x 8分(39cm x 2.4cm)	WK-138	¥2,530	WH-138	¥2,200
1尺3寸 x 9分(39cm x 2.7cm)	-	-	WH-139	¥2,310



和太鼓ケース(受注生産) 運搬はもちろん、保管の際にも最適なファイバー製のケース。締太鼓をはじめ、さまざまな和太鼓のケースのご注文を承りますので、ご相談ください。

※在庫切れの際は、納期に時間がかかる場合がございますので、予めご了承ください。

ティンパニ・カバー&ケース



ティンパニ・カバー			
フルカバー			
ティンパニサイズ	品番	価格(税込)	対象モデル
20" (51cm)・23" (59cm)	PSC-TYFS	¥14,850	88HSS/ 88SS/ 85HSS/ 85SS/ 88HS/ 88S/ 85HS/ 85S/ 75S/ 55GS/ 45S
26" (66cm)	PSC-TYFM	¥15,400	88HM/ 88M/ 85HM/ 85M/ 75M/ 55GM/ 45M
29" (74cm)	PSC-TYFL	¥15,950	88HL/ 88L/ 85HL/ 85L/ 75L/ 55GL/ 45L
32" (81cm)	PSC-TYFL	¥16,500	88HLL/ 88LL/ 85HLL/ 85LL/ 75LL/ 55GLL

ティンパニ・ファイバークース ※受注生産			
品番	価格(税込)	サイズ	
TYF-2326	¥297,000	SS/S/M用 (H890 x W880 x D950mm)	PBA3618
TYF-2932	¥308,000	L/L用 (H890 x W1,020 x D1,090mm)	PBA3622

コンサートバスドラム・カバー&ケース



コンサートバスドラム・カバー/ソフトケース			
サイズ	品番	価格(税込)	対象モデル
フィルハーモニック・シリーズ"ST"モデル用カバー			
32" x 18" (81 x 46cm)	PSC3218ST	¥22,990	PBA3218ST
36" x 18" (91 x 46cm)	PSC3618ST		PBA3618ST
36" x 20" (91 x 51cm)	PSC36-1822ST	¥24,200	PBA3620ST
36" x 22" (91 x 56cm)	PSC36-1822		PBA3622ST

フィルハーモニック・シリーズ用ソフトケース			
サイズ	品番	価格(税込)	対象モデル
32" x 18" (81 x 46cm)	PSC32-1618	¥28,490	PBA3218
36" x 18" (91 x 46cm)	PSC36-1822	¥33,330	PBA3618
36" x 20" (91 x 51cm)	PSC36-1822	¥33,330	PBA3620
36" x 22" (91 x 56cm)	PSC36-1822	¥33,330	PBA3622

ドラムケース



バスドラム			
サイズ	品番	価格(税込)	品番
14" x 14"	-	-	PSC1414B ¥10,560
16" x 14"	F-16MD*	¥30,800	PSC16-1416 ¥11,880
18" x 14"	F-18	¥41,250	PSC18-1416 ¥13,970
18" x 16"	-	-	PSC18-1616 ¥13,970
20" x 14"	F-20	¥41,800	PSC20-1418 ¥16,390
20" x 16"	F-20D	¥43,450	
22" x 14"	F-22	¥43,450	
22" x 16"	F-22D	¥48,400	PSC22-1418 ¥16,940
22" x 18"	F-22E	¥51,700	
24" x 14"	F-24	¥52,800	
24" x 16"	F-24D	¥56,100	
24" x 18"	F-24E	¥58,300	PSC2426-1618 ¥19,360
26" x 16"	F-26D	¥70,400	
26" x 18"	F-26E	¥73,700	

フロアタム			
サイズ	品番	価格(税込)	品番
14" x 14"	F-14F	¥31,350	PSC14-14 ¥10,010
16" x 16"	F-16F	¥33,550	PSC16-1416 ¥11,880
18" x 16"	F-18F	¥41,250	PSC18-1416 ¥13,970

マーチングドラム用ケース



マーチングスネアドラム・ファイバークース (※受注生産)			
品番	価格(税込)	対象モデル	
F-MSD13	¥33,550	口径13"マーチングスネアドラム	
F-MSD14	¥36,300	口径14"マーチングスネアドラム	

ドラムペダルバッグ



ABS製スタンドケース			
サイズ	品番	価格(税込)	品番
H300 x W1,000 x D250 mm	STF-100	¥115,500	
H400 x W1,050 x D300 mm	STF-105	¥137,500	
H500 x W1,100 x D350 mm	STF-110	¥145,200	

ハードウェアバッグ/ドラムラックケース(PSC-DRC)			
サイズ	品番	価格(税込)	品番
H250 x W900 x D260 mm	PSC-HB	¥16,940	
H150 x W900 x D150 mm	PSC-HBC	¥ 4,840	
H250 x W750 mm	PSC-HBL	¥ 2,200	
H200 x W1,260 x D180 mm	PSC-DRC	¥10,340	

ハードウェアバッグ/ドラムラックケース(PSC-DRC)			
サイズ	品番	価格(税込)	品番
H250 x W900 x D260 mm	PSC-HB	¥16,940	
H150 x W900 x D150 mm	PSC-HBC	¥ 4,840	
H250 x W750 mm	PSC-HBL	¥ 2,200	
H200 x W1,260 x D180 mm	PSC-DRC	¥10,340	

ハードウェアバッグ/ドラムラックケース(PSC-DRC)			
サイズ	品番	価格(税込)	品番
H250 x W900 x D260 mm	PSC-HB	¥16,940	
H150 x W900 x D150 mm	PSC-HBC	¥ 4,840	
H250 x W750 mm	PSC-HBL	¥ 2,200	
H200 x W1,260 x D180 mm	PSC-DRC	¥10,340	

スネアドラム・ケース



スネアドラム・ケース		ファイバークース		ソフトケース	
サイズ	品番	価格(税込)	品番	価格(税込)	品番
12" x 7"	F-12SE	¥20,900			
13" x 3"	F-13P	¥19,800			
14" x 3.5"	F-14P	¥20,900			
14" x 5.5" (兼用)	F-14S	¥22,000		PSC14-3555	¥ 9,680
14" x 6.5"	F-14SD	¥22,550		PSC1314-65	¥10,890

スティックバッグ



マレットバッグ



マレットバッグ		
品名	品番	価格(税込)
パールマレット(マレット約32本収納可能)	PSC-MTB	¥ 6,600
パールマレットスティックマレットバッグ	PSC-MSTMB	¥ 9,350
セイビアンマレットケース(約24本収納可能)	SAB-SSB360	¥11,000
アダムスマレットバッグスマートバッグ	AD-MLSP	¥18,700

シンバル・ケース&バッグ/ゴングケース



シンバル・ケース/バッグ			
サイズ	品番	価格(税込)	品番
12"	-	-	PSC12C ¥ 7,920
14"	-	-	PSC14C ¥ 8,470
16"	-	-	PSC16C ¥ 9,130
18"	F-18C	¥23,650	PSC18C ¥10,340
20"	F-20C	¥25,850	PSC20C ¥10,890
22"	F-22C	¥28,600	PSC22C ¥12,100

ゴングケース			
サイズ	品番	価格(税込)	品番
30"~36"用	PSC-3236GC	¥13,310	
40"用	PSC-GC40	¥15,730	

スティックバッグ		
品名	品番	価格(税込)
スティックバッグ(カラー:#Bブラック#SBブルー#Rレッド#ORオレンジ#YEイエロー#PIピンク)	PSC-STBCN	¥1,870
スティックバッグ(#B:ブラック)	PSC-STBS	¥3,300
ワンショルダースティックバッグ	PSC-STBOS	¥4,730
セイビアンスティックフリップ(約8Pr.収納)	SAB-SSF12	¥9,240
スティックバッグ	PSC-STBD#BP	¥6,050

ADAMS マリンバソフトケース (※受注発注品)



ADAMS マリンバソフトケース				
品名/用途	品番	価格(税込)	対応機種	
音板用	白鍵用	SCM50BAW	¥27,500	マリンバ全機種
	黒鍵用	SCM50RBH		
	中高音部/白鍵用	SCM50RWH	¥15,400	
	中高音部/黒鍵用	SCM50RBH		
	中高音部/白鍵用	SCM50RWB		MAHA50A
	低音部/黒鍵用	SCM50RBL	¥27,500	
	低音部/白鍵用	SCM50RBL		
桁(けた)用		SCM50RA	¥33,000	MAHA50A
エンドピース用		SCM50EP	¥18,700	
レッグ用		SCM50LG	¥18,700	ヴォイジャーフレームレッグに対応

リプレースメント・パーツ

※ドラムセットに関するパーツは、パールドラムカタログもあわせてご参照ください。

オプティマウント・サスペンションシステム

オプティマウント・サスペンションシステムは、コンサートムやタムの4ヶ所のラグナットにラバークッションを通じて固定し、コンサートム本体を吊り下げることによって、フープやテンションボルトに負担をかけることなくコンサートムの自然な鳴りを引き出す。パールのオリジナル・マウントシステム。トムの深さに合わせ、5タイプを用意しています。

品番	深さ	適合機種	価格(税込)
OPTA-0708/C	7&8用	PTRP0807D, PTRP1008D	¥9,570
OPTA-0910/C	9&10用	PTRP1209D, PTRP1310D	¥9,570
OPTA-1112/C	11&12用	PTRP1412D	¥9,570
OPTA-1314/C	13&14用	PTRP1513D, PTRP1614D	¥9,900
OPTA-1516/C	15&16用	-	¥9,900



I.S.S タムマウントシステム

タムタムのフープにダイカスト製のクランプでマウントするタムホルダーブラケット付きのマウントシステムで、タムタムのナチュラルな鳴りを発揮するパール独自のシステム。8"・10"用と12"~16"用の2タイプ。

品番	口径	適合機種	価格(税込)
ISS-0810	8"・10"用	Vision & FZH	¥4,620
ISS-1216	12"~16"用	Vision & FZH	¥4,620

※パールのダイカストフープ "MasterCast Hoop" には、I.S.S.を取り付けることができます。ご注意下さい。



オプティロック・タムマウントシステム

DMP, EXX & EXL用のマウントシステムで、タムタムのサステーンが適度に得られつつ揺れすぎないよう設計されている為、ストレスを感じることなく気持ちよく演奏することができます。

品番	口径	適合機種	価格(税込)
OPL-0608/C	8"用	EXL & EXX, DMP	¥4,620
OPL-1016/C	10"~14"用	DMP	¥4,620



テンションボルト&ワッシャー

品番	径x首下	価格(税込)
T-066X	W7/32x110mm	¥165
T-066	M6x115mm	¥220
T-065	M6x90mm	¥220
T-062L	W7/32x58mm	¥165
T-062	W7/32x52mm	¥165
T-061	W7/32x42mm	¥165
T-061L	W7/32x47mm	¥165
T-060	W7/32x35mm	¥165
T-055	W7/32x28mm	¥165
NLW-12B/12	ナイロン製(黒) 12個1組	¥440
MTW-12/12	スチール製12個1組	¥220

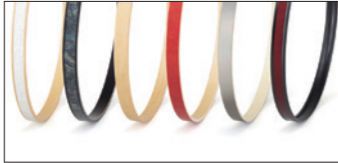

ステンレススチール・テンションボルト

削り出して1本1本加工する精密な仕上げが特徴で、さびつかず、バラつかない、理想的なボルト。

品番	径x首下	価格(税込)
SST-6115	M6x115mm	¥660
SST-5055	W7/32x55mm	¥385
SST-5052	W7/32x52mm	¥385
SST-5047	W7/32x47mm	¥385
SST-5042	W7/32x42mm	¥385
SST-5038	W7/32x38mm	¥385
SST-5035	W7/32x35mm	¥385
SST-5028	W7/32x28mm	¥385



ドラムセット用バスドラムテンションボルト

品番	適合機種	価格(税込)
SST-6115	ステンレススチール製(M6 x 115mm)	¥660
T-066	スチール製(M6 x 115mm)	¥220
T-065	Export(〜2006)(M6 x 90mm)	¥220
T-066X	Vision(W7/32 x 110mm)	¥165
TR-5100	DMP,MDT,EXX,FZH,VLB,VB(W7/32 x 100mm)	¥165

フロアタムレッグブラケット

品番	適合機種	価格(税込)
LB-200	Masters Premium/Reserve	¥3,300
LB-40★	Masters Custom/Complete,STS	¥2,640
FTB-200/C	Vision	¥2,640
LB-15★	Export(〜2006)	¥1,210
FTB-07/C★	EXX,FZH,DMP,MDT	¥1,100

★はローレット仕様のレッグに対応。 単位:1個

マスターキャスト(ダイカスト)フープ

口径/テンション数	品番	価格(税込)
14"/8テンション	DC-1408	¥7,370
14"/8テンション	DC-1408S	¥7,370
14"/10テンション	DC-1410	¥7,370
14"/10テンション	DC-1410S	¥7,370
14"/10テンション	DC-1410SG	¥7,700

品番末尾 S=スネアサイド用/SG=スネアサイド/ガード付

スーパーフープ II (2.3mmスチール)

口径/テンション数	品番	価格(税込)
8"/5テンション	SH-0805	¥3,190
10"/6テンション	SH-1006	¥3,520
12"/6テンション	SH-1206	¥3,960
13"/6テンション	SH-1306	¥4,290
14"/8テンション	SH-1408	¥4,950
14"/10テンション	SH-1410	¥5,060
14"/10テンション	SH-1410S	¥5,060
14"/10テンション	SH-1410SG	¥5,720
15"/8テンション	SH-1508	¥5,060
16"/8テンション	SH-1608	¥5,280
16"/10テンション	SH-1610	¥6,600
16"/10テンション	SH-1610SG	¥7,260

品番末尾 S=スネアサイド用/SG=スネアサイド/ガード付

スチールフープ(1.6mm) VISION,FZH,EXX,DMP,MDT

口径/テンション数	品番	価格(税込)
10"/6テンション	RH-1006	¥2,200
12"/6テンション	RH-1206	¥2,420
13"/6テンション	RH-1306	¥2,750
14"/8テンション	RH-1408	¥3,080
14"/8テンション	RH-1408S	¥3,080
16"/6テンション	RH-1606	¥3,300
16"/8テンション	RH-1608	¥3,300

品番末尾 S=スネアサイド用

ブラスフープ(2.3mm)

口径/テンション数	品番	仕様	価格(税込)
14"/8テンション	BRH-1408	クローム	¥8,580
14"/8テンション	BRH-1408S	クローム	¥8,580

品番末尾 S=スネアサイド用

ファットーンフープ(1.6mmスチール)

口径/テンション数	品番	価格(税込)
8"/5テンション	FH-0805	¥3,300
10"/6テンション	FH-1006	¥3,740
12"/6テンション	FH-1206	¥4,070
13"/6テンション	FH-1306	¥4,400
14"/8テンション	FH-1408	¥5,060
14"/10テンション	FH-1410	¥5,170
14"/10テンション	FH-1410S	¥5,170
15"/8テンション	FH-1508	¥5,170
16"/8テンション	FH-1608	¥5,390

品番末尾 S=スネアサイド用

ドラムセット用バスドラムフープ

品番	サイズ	価格(税込)
ウッドフープ(ラッカーフィニッシュ)		
メイプル		
RIM-24W	24"	¥17,160
RIM-22W	22"	¥15,840
RIM-20W	20"	¥13,200
RIM-18W	18"	¥11,880
ウッドフープメイプル(カバリング:ベースカラー=ナチュラル)		
MSXRIM22	22"	¥15,840
MSXRIM20	20"	¥13,200
MSXRIM18	18"	¥11,880
ウッドフープメイプル(カバリング:ベースカラー=マットブラック)		
RIM-22WI	22"	¥15,840
RIM-20WI	20"	¥13,200
RIM-18WI	18"	¥11,880
ウッドフープ(VISION用:ラッカー)		
VLX22HP	22"	¥15,840
VLX20HP	20"	¥13,200
ウッドフープ(VISION用:カバリング)		
VXS22HP	22"	¥15,840
VXS20HP	20"	¥13,200
ウッドフープ(DMP用:ラッカー)		
DMP22HP	22"	¥15,840
DMP20HP	20"	¥13,200

※フェードカラーご指定の場合は、カラーの濃い部分/薄い部分の指定をして下さい。 ※フロント用/打面用の指定をして下さい。

ラグ

品番	ネジ穴の間隔	価格(税込)
コンサートム用		
CL-100	PTA用39mm	¥ 770
STL-150	PTRP用3点止め	¥2,750
スネアドラム 3~4"用(深さ)		
CL-05	20mm	¥ 660
TB-40 (4"専用)	33mm	¥1,980
スネアドラム 5~6"用(深さ)		
STL-55L	A:16mm B:31mm	¥3,080
STL-55	A:16mm B:19mm	¥3,080
TB-55	63mm	¥2,640
TB-50	51mm	¥2,420
CL-55	51mm	¥1,540
CL-50	51mm	¥1,100
スネアドラム 6~6.5"用(深さ)		
CL-65	88mm	¥1,980
TB-65	88mm	¥3,080
フィールドスネアドラム用		
TB-120	PHF1412/C	¥3,630
TB-160	PHFX1616/C	¥3,960

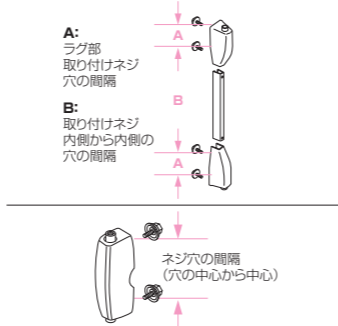

ドラムセット用バスドラムフック



品番	適合機種	価格(税込)
CW-300	Masters Premium/Reserve	¥1,210
D-054	Masters Custom/Complete/STS	¥ 660
TCW-300/C	Vision (W7/32)	¥ 660
CW-80	Export(〜2006), FZH, EXL, EXX	¥ 550
CW-07	Forum FX	¥ 330
DCW-300/C	DMP	¥ 660

タムホルダーベース

品番	適合機種	価格(税込)
BB-3	Masters Premium/Custom	¥6,600
BB-300/C	Vision, Masters Reserve/Complete, SSC, STS, DMP	¥7,150
BB-70/C	FZH, EXL, EXX	¥5,500

タムホルダーブラケット

品番	価格(税込)
BT-3	¥2,860

フィルハーモニックシリーズ専用スナッピー

フィルハーモニックスネアドラムのために開発された複合タイプのスナッピー。反応レンジや音色が異なる、イエローケーブルスチールケープル・ニッケルケープルの3つを組み合わせ、いかなる状況においても最適な表現力を発揮します。

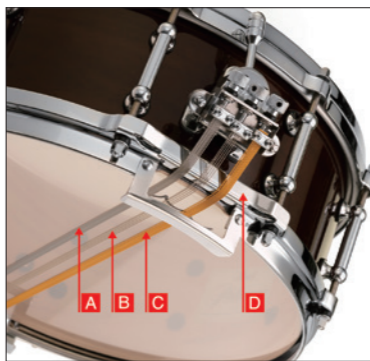

- A: ステンレススチールケープル
- B: ニッケルケープル
- C: イエローケープル
- D: スネアガイド

フィルハーモニックシリーズ専用スナッピー

品番	適合機種	仕様	価格(税込)
S-064	-	ハイカーボンスチール4本	¥1,320
S-067YT	PHP,PHM,PHA1450	ライトイエローケーブルグラティエーテッド7本	¥9,240
S-065Y	PHF1412/C	ヘヴィイエローケーブルグラティエーテッド5本	¥6,820
S-068S	PHP,PHM,PHA1450,PHF1412/C	ステンレススチールケープル8本	¥8,360
C-1605SG	PHFX1616/C	シンセティックガット5本	¥7,150
C-1605GT	PHFX1616/C	イエローケープル5本	¥8,250
S-069	PHP1325/N,PHP,PHM,PHA1450	ニッケルケープル5本	¥3,630

コンサートシリーズ、フィールドモデル

品番	適合機種	仕様	価格(税込)
S-077	CRS, CRP(※旧モデル対応)	ライトイエローケープル7本/ステンレススチールケープル7本	¥13,200

スネアガイド

品番	適合機種	価格(税込)
SGR-1/2	PHP,PHM,PHA,PHF(14"用) 10テンション用	¥ 770
SGR-2/2	PHFX(16"用) 10テンション用	¥1,210

Ultra-Sound スナッピー

ウルトラサウンドスナッピーは、エンドプレートの内側をカーブさせることにより、ワイヤーのテンションを変化させて異なる音色とレスポンスを発揮します。スタンダードなタイプ、中央がタイトでセンシティブなDタイプ、レスポンスの幅が広いCタイプの3種類。

品番	対応サイズ/本数	仕様	価格(税込)
SN-1418WBC	14"用/18本	スネアコード&フィルム付き	¥5,170
SN-1420I	14"用/20本	スネアコード&フィルム付き	¥2,640
SN-1420D	14"用/20本	スネアコード&フィルム付き	¥2,640
SN-1420C	14"用/20本	スネアコード&フィルム付き	¥2,640

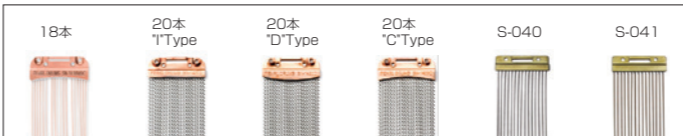

スナッピー

スナッピーはハイカーボンスチール製、ブロンズ製などがあり、スネアコードまたはフィルムが標準装備。

品番	対応サイズ/本数	仕様	価格(税込)
14"対応			
S-022	14"用/20本	フィルム付き	¥1,320
S-025	14"用/20本	フィルム付き ロングスケール	¥1,540
S-040	14"用/15本	スチールワイヤー / スネアコード付き	¥3,410
S-041	14"用/15本	ブロンズワイヤー / スネアコード付き	¥3,850
13"対応			
S-029N	13"用/20本	スネアコード付き	¥1,540
12"対応			
S-031	12"用/20本	フィルム付き	¥1,210
S-031N	12"用/20本	スネアコード付き	¥1,430
10"対応			
S-032	10"用/16本	フィルム付き	¥1,210
S-032N	10"用/16本	スネアコード付き	¥1,430

スナッピーコード/フィルム

品番	仕様	価格(税込)
SPS-18	フィルム 1枚	¥165
SNC-500R/4	スネアコード 4本一組	¥550



ストレイナー

品番	ネジ穴の間隔	取付方式	価格(税込)
スイッチ部			
SR-505A/N	38mm	横2点止め	¥24,200

バスドラム

バスドラムウッドフープ

品番	フープ幅	カラー	適合機種	価格(税込)
RIM-36PB/PB	50mm 36 インチ用	No.397,398 PBA“プレミアム”		¥26,400
RIM-32PB/PB	50mm 32 インチ用	No.397,398 PBA“プレミアム”		¥22,440
RIM-36PB	50mm 36 インチ用	No.210 PBA		¥26,400
RIM-32PB	50mm 32 インチ用	No.210 PBA		¥22,440
RIM-36CB	40mm 36 インチ用	No.200 PBB		¥26,400
RIM-32CB	40mm 32 インチ用	No.200 PBB		¥22,440
RIM-28WI	40mm 28 インチ用	No.12 PBP		¥19,800
RIM-26WI	40mm 26 インチ用	No.12 PBP		¥18,480
RIM-24WI	40mm 24 インチ用	No.12 PBP		¥17,160
RIM-22WI	40mm 22 インチ用	No.12 PBP		¥15,840
RIM-20WI	40mm 20 インチ用	No.12 PBP		¥13,200

バスドラムフック

品番	適合機種	価格(税込)
D-0504A	PBA	¥880
D-050	PBB, PBP	¥440



D-0504A D-050

バスドラム用ラグ

品番	ネジ穴の間隔	適合機種	価格(税込)
BL-100A	51mm	PBA	¥1,540
CL-200	51mm	PBB, PBP	¥ 880



BL-100A CL-200

バスドラム用ハンドルボルト

品番	径x首下	適合機種	価格(税込)
T-8145A	M8 x 146mm	PBA	¥1,100
T-090	M6 x 110mm	PBB, PBP	¥1,210



T-8145A

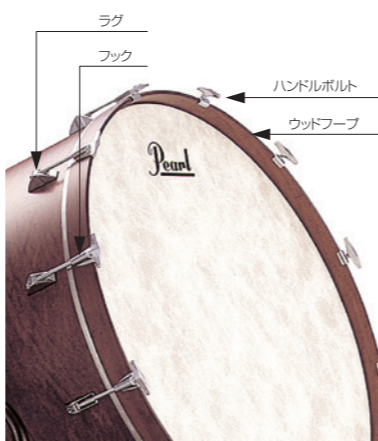

ティンパニ

ティンパニ・ヘッド適合一覧表

ティンパニヘッド品番	ヘッドサイズ*	対応製品(現行品)	対応製品(旧製品)	価格(税込)
TC-2200RO	55.9cm		80SS	¥14,300
SU-2200RS	55.9cm	85HSS.85SS		¥19,360
RC-2200RS	55.9cm	88HSS.88SS		¥19,360
TY-2404	61.5cm			¥10,780
TY-2500	63.5cm	45S.55GS	70CBS.70AS.70CS.55AS.53GS.43S など	¥11,110
TC-2500RO	63.5cm	75S	80S	¥17,050
SU-2500RS	63.5cm	85HS.85S		¥20,350
RC-2500RS	63.5cm	88HS.88S		¥20,350
TY-2600	66.0cm			¥11,330
TY-2700	68.6cm			¥11,660
TY-2800	71.2cm	45M.55GM	70CBM.70AM.70CM.55AM.53GM.43M など	¥12,100
TC-2800RO	71.2cm	75M	80M	¥17,930
SU-2800RS	71.2cm	85HM.85M		¥21,230
RC-2800RS	71.2cm	88HM.88M		¥21,230
TY-2900	73.6cm			¥12,320
TY-3100	78.7cm	45L.55GL	70CBL.70AL.70CL.55AL.53GL.43L など	¥13,310
TC-3100RO	78.7cm	75L	80L	¥19,360
SU-3100RS	78.7cm	85HL.85L		¥22,110
RC-3100RS	78.7cm	88HL.88L		¥22,110
TY-3400	86.4cm	55GLL	70CBL.70ALL.70CLL.55ALL.53GLL など	¥14,960
TC-3400RO	86.4cm	75LL	80LL	¥21,450
SU-3400RS	86.4cm	85HLL.85LL		¥27,610
RC-3400RS	86.4cm	88HLL.88LL		¥27,610

● R:ルネッサンス、インサートリング仕様 SU:スエード、インサートリング仕様 TC:カスタム、インサートリング仕様 TY:スタンダード
 ※ ヘッドサイズ=フレッシュフープ(巻き枠)も含めた外側から外側までの直径です。
 * 太字のモデルはすでにお届けできるもっともポピュラーなタイプです。細字のモデルはご注文後の発注となるため納期に時間がかかります。予めご了承ください。

ティンパニ・ボルト

品番	サイズ(径x首下)	適合機種	価格(税込)
T-084	M8x85mm	88H,88,85H,85,75,55G,70,55A	¥1,210
T-087	M8x95mm	45	¥1,320
T-085	M8x95mm	43	¥1,320

*細文字は旧製品です。

ティンパニ・キャスト&脚ゴム

品番	キャスト径	適合機種	価格(税込)
TYK-100CN	100mm	88H,88	¥6,600
TYK-8CN	65mm	80	¥5,280
TYK-7CN	75mm	85H,85,75,70	¥5,280
TYL-1M(脚ゴム)		55G,45,55A,43	¥ 330

*細文字は旧製品です。

ティンパニ・ゲージ&ワイヤー 一式

品番	適合機種	価格(税込)
TG-30A	75, 55G	¥39,600

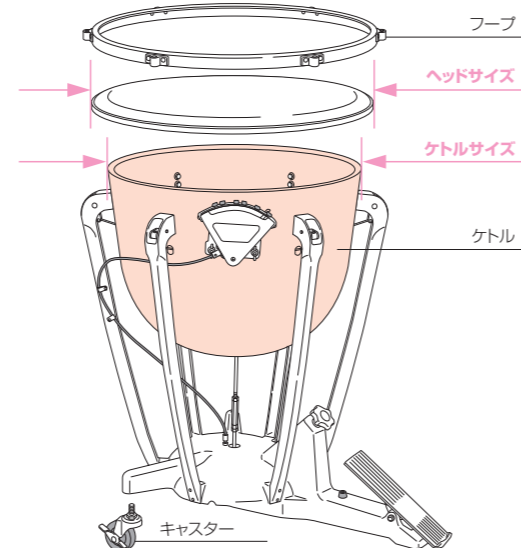

ヘッドサイズ：フレッシュフープ(巻き枠)も含めた外側から外側の直径を計ります。
 ケトルサイズ：ケトル(釜)の外側から外側までの直径を計ります。

MJシリーズ パーツ一覧 (税込価格)

スネアドラム											
品番	サイズ	ヘッド		スチールフープ		ストレッチナー	ハット部	スナッピー	テンションボルト	ラグ	クリップブラケット
		トップ	ボトム	トップ	ボトム						
MJC-210S (A)	10" x 7"	CC-10 ¥1,100	ST-10 ¥880	RIM-1006 ¥2,200	RIM-1006S ¥2,200	*SR-14AN	*SR-14E	S-032 ¥1,210	T-063L¥165/1本 12本	RL-25 ¥660	CT-1216 ¥2,750
MJC-212S (A)	12" x 8"	CC-12 ¥1,210	ST-12 ¥880	RIM-1206 ¥2,420	RIM-1206S ¥2,420			S-021 ¥1,210	T-064¥165/1本 12本		
テナードラム											
品番	サイズ	ヘッド		スチールフープ		テンションボルト	ラグ	クリップブラケット			
		トップ	ボトム	トップ	ボトム						
MJC-210T (A)	10" x 7"	CT-10 ¥990	CT-10 ¥990	RIM-1006 ¥2,200	RIM-1006 ¥2,200	T-063L¥165/1本 12本	RL-25 ¥660	CT-1216 ¥2,750			
MJC-212T (A)	12" x 8"	CT-12 ¥1,210	CT-12 ¥1,210	RIM-1206 ¥2,420	RIM-1206 ¥2,420	T-064¥165/1本 12本					
マーチングタム											
品番	サイズ	ヘッド		テンションボルト		ラグ	クリップブラケット				
		(パールCT)	スチールフープ	T-061L¥165/1本							
MJ-306T (A)	8" x 6 1/2"	CT-6 ¥880	RIM-0604	4本	RL-10 ¥550	CT-1216 ¥2,750					
MJ-214B (A)	14" x 8"	SW-14B ¥1,210	RIM-14MJ	12本							
MJ-216B (A)	16" x 8"	SW-16B ¥1,980	RIM-16MJ	12本	OPDL-A01SB ¥440	PR-716 ¥330	KA-1N ¥1,100				
MJ-218B (A)	18" x 8"	SW-18B ¥2,640	RIM-18MJ	16本							
MJ-220B (A)	20" x 8"	SW-20B ¥2,860	RIM-20MJ								

Artist Selection



西久保 友広
読売日本交響楽団
打楽器奏者

SABIAN アーティストセレクションシンバル 2022

カナダで誕生し、世界中のオーケストラや吹奏楽団より絶大な支持を集めるSABIANシンバル。優れた品質を誇るシンバルの中から特にアーティストの感性に合ったペアを選定し、ご紹介する恒例の企画。SABIAN アーティストセレクションシンバル2022では、合わせシンバルに多彩できらびやかなサウンドと優れたレスポンスで吹奏楽によくマッチするトラディショナル・シンフォニックミディアムライトをチョイス。またサスペンドシンバルには深みのあるトーンとクレシェント時のクイックレスポンスが人気のトラディショナル・サスペンドを用意しました。読売日本交響楽団 打楽器奏者 西久保友広氏による選定品を数量限定でお届けします。



30枚限定

Artisan Traditional Symphonic Medium Light 18"
 アーティザン・トラディショナル・シンフォニック・ミディアムライト
 VL-18ASML/TN 1pr. ¥156,200(税込価格)



30枚限定

Artisan Traditional Suspended 18"
 アーティザン・トラディショナル・サスペンド
 VL-18AS/TN ¥78,100(税込価格)

アーティストセレクション
 証明書つき



試奏証明書(イメージ)

モリタ・トランペット練習用ミュート“MUTIO”



MUTIO(ミュートィオ)は、トランペットに最適な練習ミュートとして“音の芯”はそのままに驚くほど静かな消音性を実現しました。楽器装着時の抵抗感は軽めで吹きやすく、安定した低音域はもちろん、トランペットらしいきらびやかな高音域までしっかりと再現。“ウッド”タイプはより消音性を高めています。付属の“マウスピース・アタッチメント”はマウスピースに装着することで実際の楽器を吹く時と同じような抵抗感が得られ、よりリアルなバズィングが行えます。さらにMUTIOに差し込むことで消音効果も発揮し、あらゆる場所での練習が可能に。多彩なカラーバリエーションで、明るく楽しい練習のひと時を演出します。



#ブルー(BL) #レッド(R) #イエロー(YE) #ブラック(B) ウッドタイプ #ベージュ(BE)

品名	品番	税込価格	本体価格	カラー
ミュートィオ	MRT-MTP	¥ 9,350	¥ 8,500	#ブルー(BL) / #レッド(R) / #イエロー(YE) / #ブラック(B)
ミュートィオ(ウッドタイプ)	MRT-MTPW	¥11,000	¥10,000	#ベージュ(BE)

モリタ練習用ミュート“MUTIO for トロンボーン”



#ブルー(BL) #レッド(R) #イエロー(YE) ウッドタイプ #ベージュ(BE)

品名	品番	税込価格	本体価格	カラー
ミュートィオ for トロンボーン	MRT-MTRO	¥12,650	¥11,500	#ブルー(BL) / #レッド(R) / #イエロー(YE)
ミュートィオ for トロンボーン(ウッドタイプ)	MRT-MTROW	¥14,300	¥13,000	#ベージュ(BE)



(全196ページ)

BASIC(基本)からARTS(芸術表現)までのあらゆるテーマをカバーした打楽器プレイヤーや指導者必見の教則本。
 打楽器教則本
パーカッション・スタンダードレッスン
“Basic ARTs”
 Percussion Standard Lesson “ベーシック・アーツ”
 著者: 石内聡明(元読売日本交響楽団 首席打楽器奏者)
 品番: PMA-BA/IT2 ¥2,000(税込価格)改訂版



石内 聡明

“Basic ARTs”は、初心者の方から、打楽器専攻の受験生や音大生、そしてさらなるステップアップをめざす打楽器奏者のために書き下ろされた新しい教則本です。打楽器の基本であるスネアドラムを中心に、基本的な技術の解説から専門的なレベルのテーマに至るまで、きめ細かいレッスンを展開したうえ、デイリートレーニングのための練習曲も充実。さらにバスドラム、シンバル、タンバリン、トライアングルの奏法から構成方までを詳しく紹介。著者が一流オーケストラの打楽器奏者として永年培ってきた経験や専門知識に基づいた充実した内容で、指導者の方にもぜひおすすめしたい教則本です。

Pearl®

SABIAN

REMO
MADE IN U.S.A.

VIC FIRTH

ADAMS®

Gon Bops™

パール打楽器総合カタログ 2022

パール楽器製造株式会社

本社 〒276-0034 千葉県八千代市八千代台西 10-2-1 TEL 047-484-9111(代)
流通センター 〒276-0046 千葉県八千代市大和田新田 593-1 【営業部】TEL 047-450-1113
【テクニカルサポート】TEL 047-450-1090



パールオフィシャルホームページ www.pearldrum.com/ja

Twitter @pearl_drum
Facebook pearl.drum.japan
Instagram pearl.drums.jp
YouTube パール楽器製造株式会社

●本文中の価格に本体価格が表示されていない場合は、すべて税込み価格となります。
●印刷の都合上、カタログに掲載された製品が実際の色とは多少異なって見える場合がありますので、ご了承ください。
●製品改良のため、予告なく価格、デザイン、仕様、規格などを変更する場合がありますので、あらかじめご了承ください。
※「QRコード」は(株)デンソーウェブの登録商標です。
2022年4月現在 771220425

お取扱店

